



Prefeitura Municipal de Barra do Piraí
Secretaria Municipal de Administração
Comissão Permanente de Licitação

Serviço Público Municipal

Processo nº 8150/2023

Data: 19/05/2023 Fls. ____

Rubrica _____

EDITAL DE CONCORRÊNCIA PÚBLICA Nº 008/2023

1- INTRODUÇÃO

1.1 O MUNICÍPIO DE BARRA DO PIRAI, por meio da Prefeitura Municipal de Barra do Piraí, situada à Travessa Assumpção, nº 69, Centro, devidamente autorizada pelo Exmo. Prefeito, Sr. Mário Reis Esteves, na forma do disposto no **Processo Administrativo n.º 8150/2023**, torna público que fará realizar, no **dia 02 de agosto de 2023, às 10 horas**, por meio da Comissão Permanente de Licitação, designada pela **Portaria nº 021/2023, de 11/01/2023**, na sala de reunião, a licitação na modalidade **CONCORRÊNCIA**, sob regime de **empreitada por preço unitário**, do tipo **MENOR PREÇO GLOBAL**, que se regerá pela Lei Federal n.º 8.666, de 21 de junho de 1993, pela Lei Complementar nº 123, de 14 de dezembro de 2006, e respectivas alterações, além das demais disposições legais aplicáveis e do disposto no presente Edital.

1.2 As retificações do edital, por iniciativa oficial ou provocada por eventuais impugnações, obrigarão a todos os licitantes, devendo ser publicadas no **Diário Oficial Eletrônico Municipal de Barra do Piraí (DOEBP)** e divulgadas por meio eletrônico na internet, sendo comunicadas aos adquirentes do edital, via e-mail, reabrindo-se o prazo inicialmente estabelecido, exceto quando, inquestionavelmente, a modificação não alterar a formulação das propostas.

1.3 O Edital e seus anexos deverão ser retirados na **PMBP**, situada na Travessa Assumpção, nº 69, Centro, município de Barra do Piraí RJ, **de 10:00 horas até 17:00 horas**, sala de licitações, com a permuta de 10(dez) CD's ou 01(um) pen drive de 08(oito) Gb. Os interessados poderão obter maiores esclarecimentos ou dirimir suas dúvidas acerca do objeto deste Edital ou interpretação de quaisquer de seus dispositivos, até **02 (dois) dias úteis** anteriores à data do início da licitação, abertura da sessão, por escrito, no endereço supracitado ou através dos telefones (24) 2442-5372 ou pelo e-mail: licitacao@barradopirai.rj.gov.br.

1.3.1 Caberá ao Presidente, responder aos pedidos de esclarecimentos no prazo de **até 24 (vinte e quatro) horas**, antes do encerramento do prazo de acolhimento de propostas.

1.3.2 O edital e seus anexos poderão ser retirado na **Prefeitura Municipal**, na sala da Administração, no endereço acima citado.

1.4 Os interessados poderão formular impugnações ao Edital em **até 02 (dois) dias úteis** anteriores à data do início da licitação, por escrito, no endereço indicado no **item 1.3**.



Prefeitura Municipal de Barra do Piraí
Secretaria Municipal de Administração
Comissão Permanente de Licitação

Serviço Público Municipal

Processo nº 8150/2023

Data: 19/05/2023 Fls. ____

Rubrica _____

1.4.1 Caberá a **Autoridade Competente** responder as impugnações e pedidos de esclarecimento deduzidos pelos potenciais licitantes antes da realização da sessão, com encaminhamento de cópia da resposta para todos os interessados por quaisquer das formas previstas no item 1.2 deste edital.

1.5 Ocorrendo Ponto Facultativo, ou outro fato superveniente de caráter público, que impeça a realização dos eventos nas datas acima marcadas, a licitação ficará automaticamente adiada para o mesmo horário do primeiro dia útil subsequente, independentemente de nova comunicação.

2- DO OBJETO

2.1- A presente Concorrência tem como objeto **CONTRATAÇÃO DE EMPRESA ESPECIALIZADA PARA EXECUTAR A REFORMA DA PRAÇA PEDRO CUNHA (LARGO DA FEIRA, conforme especificação no Projeto Básico (Anexo I), Memorial Descritivo (ANEXO II), Memória de Cálculo (ANEXO III), Planilha de Custos (ANEXO IV-1, IV-2 e IV-3), Cálculo de BDI (ANEXO IV-4a), Cronograma Físico-Financeiro (ANEXO V), Plantas (ANEXO VI-1,VI-2,VI-3,VI-4,VI-5), Proposta de Preços (ANEXO VII) e demais anexos contidos neste Edital.**

3- DOS RECURSOS ORÇAMENTÁRIOS

3.1. Estima-se o valor global desta **CONCORRÊNCIA** em **R\$ 3.951.240,31 (três milhões novecentos e cinquenta e um mil duzentos e quarenta reais e trinta e um centavos).**

3.2. Os recursos necessários à realização do objeto ora licitado correrão à conta da seguinte dotação orçamentária:

Secretaria	Programa de Trabalho	Elemento de despesa	Recurso
SMOP	20.12.15.543.1011.1005	4.4.90.51.00	0000
SMOP	20.12.15.543.1011.1005	4.4.90.51.00	0001

3.3. Foi bloqueado o valor de **R\$ 3.951.240,31(três milhões novecentos e cinquenta e um mil duzentos e quarenta reais e trinta e um centavos)** de acordo com a **Nota de Pré-Empenho nº 00221/2023-01**, constante às **folhas 98** do p.p., para o **exercício de 2023**, utilizará **100% (cem por cento) Recurso próprio**, ficando o restante para o exercício seguinte.

4- TIPO DE LICITAÇÃO

4.1 - A presente licitação rege-se pelo **tipo MENOR PREÇO GLOBAL.**



Prefeitura Municipal de Barra do Piraí
Secretaria Municipal de Administração
Comissão Permanente de Licitação

Serviço Público Municipal

Processo nº 8150/2023

Data: 19/05/2023 Fls. ____

Rubrica _____

5 – DAS CONDIÇÕES DE PARTICIPAÇÃO

5.1 Não serão admitidas na licitação as empresas punidas, no âmbito da Administração Pública, com as sanções prescritas nos incisos III e IV do art. 87 da Lei n.º 8.666/93.

5.2 Um licitante, ou grupo, suas filiais ou empresas que fazem parte de um grupo econômico ou financeiro, somente poderá apresentar uma única proposta de preços. Caso um licitante participe em mais de uma proposta de preços, estas propostas não serão levadas em consideração e serão rejeitadas.

5.2.1 Para tais efeitos entendem-se que fazem parte de um mesmo grupo econômico ou financeiro, as empresas que tenham diretores, acionistas (com participação em mais de 5%), ou representantes legais comuns, e aqueles que dependam ou subsidiem econômica ou financeiramente a outra empresa.

5.3 Não será permitida a participação na licitação das pessoas físicas e jurídicas arroladas no artigo 9º da Lei n.º 8.666/93.

6. DA FASE DE HABILITAÇÃO

6.1. DOS CADASTRADOS OU NÃO CADASTRADOS

6.1.1 Poderão participar da licitação as pessoas físicas ou jurídicas com atividades específicas no ramo pertinente ao objeto desta **Concorrência, cadastradas ou não na Prefeitura do Município de Barra do Piraí - PMBP.**

6.1.2 Será permitida a participação de licitantes não cadastrados, desde que atendam a todas as condições exigidas no presente Edital, observado o disposto no § 9º, do art. 22, da Lei n.º 8.666/93.

6.1.3 A documentação a que se refere ao **item 6.2** deverá ser apresentada perante a **Comissão de Licitação** na data constante do **item 1.1.**

6.1.4 A Habilitação do licitante não cadastrado não implicará em seu cadastramento na **Prefeitura Municipal de Barra do Piraí - PMBP**, o qual se subordina a análise, em processo específico e segundo as normas vigentes.

6.2. HABILITAÇÃO JURÍDICA

6.2.1 Para fins de comprovação da habilitação jurídica, deverão ser apresentados, conforme o caso, os seguintes documentos:



Prefeitura Municipal de Barra do Piraí
Secretaria Municipal de Administração
Comissão Permanente de Licitação

Serviço Público Municipal

Processo nº 8150/2023

Data: 19/05/2023 Fls. ____

Rubrica _____

- a) **Cédula de Identidade e CPF de um dos sócios ou do diretor**;
- b) **Registro Comercial, no caso de empresário pessoa física**;
- c) **Ato Constitutivo, Estatuto ou Contrato Social** em vigor, devidamente registrado, em se tratando de sociedades empresárias, e, no caso de sociedades por ações, acompanhado de documentos de eleição de seus administradores;
- d) **Inscrição do ato constitutivo, no caso de sociedades simples**, acompanhada de prova de diretoria em exercício;
- e) **Decreto de autorização**, em se tratando de empresa ou sociedade estrangeira em funcionamento no país, e ato de registro ou autorização para funcionamento expedido pelo órgão competente, quando a atividade assim o exigir;
- f) A **Sociedade Simples** que não adotar um dos tipos regulados nos arts. 1.039 a 1.092 deverá mencionar, no contrato social, por força do art. 997, inciso VI, da Lei Federal nº 10.406/2002, as pessoas naturais incumbidas da administração;
- g) **Ata da respectiva fundação**, e o correspondente **Registro na Junta Comercial**, bem como o estatuto com a ata da assembleia de aprovação, na forma do artigo 18 da Lei nº 5.764/71, em se tratando de sociedade cooperativa.

6.3 DA REGULARIDADE FISCAL E TRABALHISTA

6.3.1 Para fins de comprovação da regularidade fiscal e trabalhista, deverão ser apresentados os seguintes documentos:

- a) **prova de inscrição** no Cadastro de Pessoas Físicas (CPF) ou no **Cadastro Nacional de Pessoas Jurídicas (CNPJ)**;
- b) **prova de inscrição** no cadastro de **contribuintes estadual ou municipal**, se houver, relativo ao domicílio **ou** sede do licitante, **ou** outra equivalente, na forma da lei;
- c) **prova de regularidade** perante a **Fazenda Federal, Estadual e Municipal** do domicílio ou sede do licitante, que será realizada da seguinte forma:

c.1) Fazenda Federal: apresentação de **Certidão Conjunta Negativa de Débitos relativos a Tributos Federais e à Dívida Ativa da União, ou Certidão Conjunta Positiva com efeito negativo**, expedida pela Secretaria da Receita Federal do Brasil (RFB) e Procuradoria-Geral da Fazenda Nacional (PGFN), que abrange, inclusive, as Contribuições Sociais previstas nas alíneas a a d, do parágrafo único, do art. 11, da Lei nº 8.212, de 1991;

c.2) Fazenda Estadual: apresentação da **Certidão Negativa de Débitos, ou Certidão Positiva com efeito de Negativa**, do Imposto sobre Operações relativas à Circulação de Mercadorias e sobre Prestações de Serviços de Transporte Interestadual, Intermunicipal e de Comunicação - ICMS, expedida pela Secretaria de Estado de Fazenda, e **Certidão Negativa de Débitos em Dívida Ativa, ou Certidão Positiva com efeito de Negativa**, expedida pela Procuradoria Geral do Estado **ou**, se for o caso, certidão comprobatória de que o licitante, em razão do objeto social, está isento de inscrição estadual;



Prefeitura Municipal de Barra do Piraí
Secretaria Municipal de Administração
Comissão Permanente de Licitação

Serviço Público Municipal

Processo nº 8150/2023

Data: 19/05/2023 Fls. ____

Rubrica _____

c.3) Fazenda Municipal: apresentação da **Certidão Negativa de Débitos, ou Certidão Positiva com efeito de Negativa**, do Imposto sobre Serviços de Qualquer Natureza - ISS, **ou**, se for o caso, certidão comprobatória de que o licitante, em razão do objeto social, está isento de inscrição municipal;

d) prova de regularidade relativa à **Seguridade Social (INSS) e ao Fundo de Garantia por Tempo de Serviço (FGTS)**, expedido pela Caixa Econômica Federal – CEF;

e) prova de inexistência de débitos inadimplidos perante a Justiça do Trabalho, mediante a apresentação de **Certidão Negativa de Débitos Trabalhistas (CNDT) ou da Certidão Positiva de Débitos Trabalhistas com os mesmos efeitos da CNDT.**

6.3.2. A Microempresa ou Empresa de Pequeno Porte deverá apresentar a documentação de regularidade fiscal **ainda que esta acuse restrições**, caso em que deverá ser aplicado o disposto do **item 7.15**;

6.3.2.1 A Microempresa ou Empresa de Pequeno Porte terão tratamento diferenciado e favorecido, nos termos da Lei Complementar nº. 123, de 14 de dezembro de 2006, **desde que apresentem a Declaração de ME/MEI/EPP (Anexo XI).**

6.4 DA QUALIFICAÇÃO ECONÔMICO-FINANCEIRA

6.4.1 Todos os licitantes deverão apresentar **Certidões Negativas de Falências e Concordatas** expedidas pelos distribuidores da sede, que deverão constar informações referentes às Falências e Concordatas, conforme **modelo de certidões (cíveis ou especiais), modelo fazendário não atende**. Se o licitante não for sediado na Comarca da Capital do Estado do Rio de Janeiro, as certidões deverão vir acompanhadas de declaração oficial da autoridade judiciária competente, relacionando os distribuidores que, na Comarca de sua sede, tenham atribuição para expedir certidões negativas de falências e concordatas.

6.4.2 - Balanço Patrimonial e Demonstrações Contábeis do último Exercício, já exigíveis e apresentados na forma da Lei, que comprovem a boa situação financeira da(s) Empresa(s), vedada a substituição por balancetes ou balanços provisórios, podendo ser atualizados por índices oficiais quando encerrados há mais de 03 (três) meses da data de apresentação da proposta.

6.4.3 - Prova de possuir Capital Social ou Patrimônio Líquido, cujo valor seja, no máximo, igual ou superior a 05% (cinco por cento) do valor estimado da contratação, comprovado na data da apresentação da proposta.

6.5 DA QUALIFICAÇÃO TÉCNICA /VISITA TÉCNICA

6.5.1 Para fins de comprovação de qualificação técnica, a **empresa ou responsável técnico** deverá apresentar **Atestado de Capacidade Técnica**, emitidos por pessoa jurídica de direito público ou privado, **devidamente registrado na entidade profissional**



Prefeitura Municipal de Barra do Piraí
Secretaria Municipal de Administração
Comissão Permanente de Licitação

Serviço Público Municipal

Processo nº 8150/2023

Data: 19/05/2023 Fls. ____

Rubrica _____

competente, comprovando serviço de acordo com o Projeto Básico (Anexo I), Memorial Descritivo (Anexo II) e Memória de Cálculo (Anexo III), tendo comprovado os itens, constante na “Tabela 1” do Projeto Básico (item 14), com maior relevância técnica.

6.5.2 Certificado de registro da empresa licitante no Conselho Regional de Engenharia – CREA, que comprove a regularidade perante o Conselho.

6.5.3 O licitante poderá realizar a Visita Técnica agendando, no mínimo 05(cinco) dias de antecedência, com a Secretaria Municipal de Obras Públicas através do telefone nº (24)2443-3559 ou apresentar Declaração de Vistoria (Anexo XV), que vistoriou o local e que tem pleno conhecimento de todas as especificações técnicas à execução dos serviços, assinado pelo responsável técnico da empresa.

6.6 DA DECLARAÇÃO DO CUMPRIMENTO DO ART. 7º, INCISO XXXIII DA CONSTITUIÇÃO FEDERAL

6.6.1 Todos os licitantes deverão apresentar **Declaração Relativa à Trabalho de Menores (Anexo X)**, de que não possui em seu quadro funcional nenhum menor de **18(dezoito) anos** desempenhando trabalho noturno, perigoso ou insalubre ou qualquer trabalho por menor de **16(dezesseis) anos**, na forma do art. 7º, inciso XXXIII, da Constituição Federal.

6.7 DO PRAZO DE VALIDADE DAS CERTIDÕES

6.7.1 As certidões valerão nos prazos que lhe são próprios. Inexistindo esse prazo, reputar-se-ão válidas por **90 (noventa) dias**, contados de sua expedição.

6.8 DA FORMA DE APRESENTAÇÃO DOS DOCUMENTOS DE HABILITAÇÃO E DAS PROPOSTAS

6.8.1 No local, data e hora fixados no **item 1.1**, apresentarão os licitantes suas propostas em **02 (dois) envelopes**, opacos, indevassáveis e lacrados, designados, respectivamente **“A” e “B”**, constando obrigatoriamente na parte externa de cada um deles as seguintes indicações:



Prefeitura Municipal de Barra do Piraí
Secretaria Municipal de Administração
Comissão Permanente de Licitação

Serviço Público Municipal

Processo nº 8150/2023

Data: 19/05/2023 Fls. ____

Rubrica _____

ENVELOPE "A"	ENVELOPE "B"
DOCUMENTAÇÃO DE HABILITAÇÃO	PROPOSTA DE PREÇOS
PREFEITURA MUNICIPAL DE BARRA DO PIRAÍ	PREFEITURA MUNICIPAL DE BARRA DO PIRAÍ
<u>CONCORRÊNCIA Nº 008/2023</u>	<u>CONCORRÊNCIA Nº 008/2023</u>
NOME COMPLETO E ENDEREÇO DO LICITANTE	NOME COMPLETO E ENDEREÇO DO LICITANTE

6.8.2 Os documentos dos **ENVELOPES "A" - DOCUMENTAÇÃO DE HABILITAÇÃO** e **"B" - PROPOSTA DE PREÇOS** serão apresentados na forma estabelecida nos itens abaixo.

6.8.3 Os documentos exigidos no **ENVELOPE "A" - DOCUMENTAÇÃO DE HABILITAÇÃO** deverão ser apresentados no original ou em cópia reprográfica autenticada, na forma do art. 32, e seus parágrafos, da Lei Federal nº 8.666/93, e rubricados pelo representante legal do licitante.

6.8.4 Pode a Comissão de Licitação pedir a exibição do original dos documentos.

6.8.5 O **ENVELOPE "A"** conterà os documentos especificados no **item 6**.

6.8.6 Os documentos do **ENVELOPE "B" - PROPOSTA DE PREÇOS** serão apresentados em **01 (uma) via**, em modelo impresso padronizado fornecido pela administração (**Anexo VII**) as quais deverão ser preenchidas pelo licitante e devidamente rubricadas pelo representante legal. Os preços serão apresentados em algarismos e por extenso e cotados em moeda nacional, prevalecendo, em caso de discrepância, a indicação por extenso.

6.8.7 Não serão admitidas, sob qualquer pretexto, modificações ou substituições da proposta ou de quaisquer documentos, uma vez entregues os envelopes à Presidente da Comissão.

6.8.8 As empresas participantes poderão ser representadas no ato licitatório por seu representante legal, desde que apresente o original ou cópia autenticada do Ato Constitutivo acompanhado da carteira de identidade, ou por procurador munido do instrumento procuratório, outorgado pelo representante legal da empresa, com firma reconhecida.

6.8.8.1 Estes documentos deverão ser entregues fora de qualquer envelope ao Presidente da Comissão Permanente de Licitação, junto com os **ENVELOPES "A" E "B"**.



Prefeitura Municipal de Barra do Piraí
Secretaria Municipal de Administração
Comissão Permanente de Licitação

Serviço Público Municipal

Processo nº 8150/2023

Data: 19/05/2023 Fls. ____

Rubrica _____

Os licitantes que não se fizerem presentes pela forma estabelecida neste item, ficarão impedidos de se manifestar durante os trabalhos.

6.8.9 Do instrumento procuratório mencionado no **item 6.8.8**, deve constar a outorga de poderes para a prática de todos os atos inerentes à licitação, inclusive para desistência de recursos.

6.8.9.1 A **Carta de Credenciamento - Anexo IX**, a ser apresentada juntamente com a carteira de identidade do credenciado e documento que comprove os poderes do outorgante, substitui, para todos os fins, a procuração a que se refere o item 6.8.8, inclusive no que concerne aos poderes para a prática de todos os atos da licitação e renúncia ao direito de recorrer;

6.8.9.2 Os licitantes poderão apresentar mais de um representante ou procurador, ressalvada à Comissão de Licitação a faculdade de limitar esse número a um, se considerar indispensável ao bom andamento das sessões públicas;

6.8.9.3 É vedado a um mesmo procurador ou representante legal ou credenciado representar mais de um licitante, sob pena de afastamento do procedimento licitatório dos licitantes envolvidos.

6.9 A **Proposta de Preços** será feita em moeda nacional e deverá corresponder aos preços praticados pela empresa, para pagamento à vista, na data de realização da licitação, englobando todas as despesas relativas ao objeto do contrato, bem como os respectivos custos diretos e indiretos, tributos, remunerações, despesas fiscais e financeiras e quaisquer outras necessárias ao cumprimento do objeto desta licitação.

6.9.1 Nenhuma reivindicação adicional de pagamento ou reajustamento de preços será considerada.

6.10 A **Declaração de Inexistência de Penalidade (Anexo XIII)** e a **Declaração de Requisitos de Habilitação (Anexo XIV)** deverão estar contidas no ENVELOPE “A”.

7- PROCESSAMENTO E JULGAMENTO DAS PROPOSTAS

7.1 No local, dia e hora previstos neste edital, em sessão pública, deverão comparecer os licitantes, com os **ENVELOPES “A” E “B”**, apresentados na forma anteriormente definida. Os licitantes se farão presentes por seus representantes legais, **procuradores** ou **prepostos** que, para tanto, deverão estar munidos da **Carta de Credenciamento**, firmada pelo representante legal da empresa, com poderes para praticar todos os atos da licitação, inclusive prestar esclarecimentos, receber notificações e se manifestar quanto à desistência de interposição de recurso.



Prefeitura Municipal de Barra do Piraí
Secretaria Municipal de Administração
Comissão Permanente de Licitação

Serviço Público Municipal

Processo nº 8150/2023

Data: 19/05/2023 Fls. ____

Rubrica _____

7.2 Nesta mesma sessão, que poderá ser realizada em mais de um dia, desde que tal se faça necessário para o completo exame dos documentos apresentados, serão recebidos os **ENVELOPES “A” E “B”** de todos os licitantes presentes. Em seguida serão abertos os **ENVELOPES “A”** de todos os licitantes, podendo a documentação deles constante ser examinada por todos os representantes devidamente credenciados, que a rubricarão, juntamente com os membros da Comissão de Licitação. Após a abertura dos **ENVELOPES “A”**, a sessão poderá ser suspensa para julgamento da habilitação.

7.3 No caso da sessão ser suspensa para julgamento de habilitação, os **ENVELOPES “B”** serão mantidos fechados, sob a guarda da Comissão de Licitação, que os rubricará, juntamente com os licitantes presentes devidamente credenciados.

7.4 Da Sessão de recebimento dos envelopes e da abertura dos **ENVELOPES “A”** será lavrada Ata circunstanciada, rubricada pelos representantes credenciados. Serão considerados habilitados os licitantes que atenderem integralmente às condições previstas no **item 06**, deste edital.

7.5 Comunicado o resultado aos licitantes, poder-se-á passar imediatamente à abertura dos **ENVELOPES “B” – PROPOSTA DE PREÇOS**, desde que todos os licitantes renunciem expressamente ao direito de recorrer da decisão relativa à habilitação. Neste caso serão devolvidos aos licitantes inabilitados os **ENVELOPES “B” – PROPOSTA DE PREÇOS**, fechados.

7.6 Não ocorrendo renúncia ao direito de recorrer por parte de todos os licitantes, será designada data para abertura dos **ENVELOPES “B” – PROPOSTA DE PREÇOS**, observado o prazo de recurso estabelecido em lei. No caso de todos os licitantes estarem presentes, a intimação para a nova data dar-se-á na própria sessão pública, dispensada a publicação na imprensa oficial ou notificação.

7.7 Ultrapassada a fase da habilitação, a **Comissão de Licitação** não mais poderá desclassificar os licitantes por motivos relacionados com a habilitação, salvo em razão de fatos supervenientes ou conhecidos após o julgamento.

7.8 No dia, hora e local marcado para o julgamento das propostas e decorrido o prazo para recurso sem a sua interposição, tendo deste havido renúncia ou desistência expressa por todos os licitantes ou após o julgamento dos recursos interpostos, serão abertas as propostas de preços dos licitantes habilitados, e devolvidos os **ENVELOPES “B”**, mediante recibo, aos inabilitados.



Prefeitura Municipal de Barra do Piraí
Secretaria Municipal de Administração
Comissão Permanente de Licitação

Serviço Público Municipal

Processo nº 8150/2023

Data: 19/05/2023 Fls. ____

Rubrica _____

7.9 Serão desclassificadas as propostas que não atenderem, no todo ou em parte, às disposições deste edital, aquelas com preço excessivo e aquelas que tiverem preço manifestamente inexequível.

7.10 Havendo dúvida sobre a exequibilidade de uma ou mais propostas, fixará a Comissão prazo não inferior a **72 (setenta e duas) horas** para que o(s) licitante(s) comprove(m) a viabilidade de seus preços, solicitando-lhe(s) a composição dos preços unitários.

7.11 Será declarada vencedora a proposta que apresentar o **MENOR PREÇO GLOBAL**, observado o disposto nos **itens 6.9 e 7.12**.

7.12 Caso alguma microempresa ou empresa de pequeno porte apresente preço igual ou superior ao menor preço em até **10% (dez por cento)**, ela terá preferência de contratação, na forma dos itens seguintes.

7.12.1 Após a abertura das propostas de preço, será facultado à microempresa ou empresa de pequeno porte melhor classificada apresentar nova proposta, inferior àquele que foi o menor preço, situação em que será o objeto adjudicado em seu favor; o prazo para apresentação da nova proposta é de **05 (cinco) dias**.

7.12.2 Não ocorrendo à contratação da microempresa ou empresa de pequeno porte melhor classificada, nos termos do item anterior, serão convocadas as remanescentes que porventura se enquadrem nos limites de preço do **item 7.12**, na ordem classificatória, para o exercício do mesmo direito.

7.12.3 No caso de equivalência dos valores apresentados por microempresas ou empresas de pequeno porte que se encontrem nos limites de preço do **item 7.12**, será realizado sorteio entre elas para que se identifique aquela que primeiro poderá apresentar melhor oferta.

7.12.4 O disposto nos itens acima somente se aplicará quando a menor oferta inicial não tiver sido apresentada por microempresa ou empresa de pequeno porte.

7.12.5 Na hipótese da não contratação nos termos previstos nos **itens 7.12.1, 7.12.2 e 7.12.3**, o contrato será adjudicado em favor da proposta originalmente vencedora do certame.

7.13 No caso de empate entre as propostas de menor preço será utilizado como critério de desempate o sorteio público, sem prejuízo do disposto no **item 7.12**.



Prefeitura Municipal de Barra do Piraí
Secretaria Municipal de Administração
Comissão Permanente de Licitação

Serviço Público Municipal

Processo nº 8150/2023

Data: 19/05/2023 Fls. ____

Rubrica _____

7.14 Na hipótese de inabilitação ou desclassificação de todas as propostas, a Comissão Permanente de Licitação poderá fixar aos licitantes o prazo de **08 (oito) dias úteis** para apresentação de nova documentação ou de outras propostas.

7.15 Em sendo declarada vencedora do certame a microempresa ou empresa de pequeno porte com débitos fiscais ficará assegurado, a partir de então, o prazo de **05 (cinco) dias úteis** para a regularização da documentação, pagamento ou parcelamento do débito, e emissão de eventuais certidões negativas ou positivas com efeito de negativas, prorrogável por igual período.

7.15.1 A prorrogação do prazo deverá sempre ser concedida pela **Prefeitura Municipal de Barra do Piraí - PMBP**, quando requerida pelo licitante, exceto quando exista urgência na contratação ou prazo insuficiente para a emissão da Nota de Empenho, devidamente justificados.

7.15.2 A não regularização da documentação no prazo previsto no item implicará a decadência do direito à contratação, sem prejuízo das sanções previstas no art. 81 da Lei Federal n.º 8.666/93, sendo facultada a **Comissão Permanente de Licitação**, convocar os licitantes remanescentes, na ordem de classificação, ou revogar a licitação.

7.16 O julgamento das **Propostas de Preços (Envelopes “B”)** e a classificação final das propostas será objeto de ata circunstanciada, rubricada pelos representantes credenciados.

7.17 Os licitantes ficam obrigados a manter a validade da proposta por **60 (sessenta) dias**, contados da data da sua entrega.

7.17.1 Se por motivo de força maior, a adjudicação não puder ocorrer dentro do período de validade da proposta, ou seja, **60 (sessenta) dias**, e caso persista o interesse da Prefeitura Municipal de Barra do Piraí este poderá solicitar a prorrogação da validade da proposta por igual prazo.

7.18 Será facultada à **Comissão ou autoridade superior**, em qualquer fase da licitação, a promoção de diligência destinada a esclarecer ou a complementar a instrução do processo, vedada a inclusão posterior de documento ou informação que deveria constar originariamente da proposta.

7.19 A critério da **Comissão Permanente de Licitação** poderão ser relevados erros ou omissões formais, de que não resultem prejuízo para o entendimento das propostas.



Prefeitura Municipal de Barra do Piraí
Secretaria Municipal de Administração
Comissão Permanente de Licitação

Serviço Público Municipal

Processo nº 8150/2023

Data: 19/05/2023 Fls ____

Rubrica _____

8 DA ADJUDICAÇÃO / HOMOLOGAÇÃO

8.1 Uma vez homologado o resultado da licitação pelo **Exmo Sr. Prefeito**, será o licitante vencedor convocado, por escrito, com uma antecedência mínima de **24 (vinte e quatro) horas**, para assinatura do Contrato.

8.2 Deixando o adjudicatário de assinar o contrato no prazo de **05(cinco) dias úteis**, após a convocação, poderá a **Comissão Permanente de Licitação**, sem prejuízo da aplicação das sanções administrativas ao faltoso, convocar os licitantes remanescentes que tiverem sido habilitados, na respectiva ordem de classificação, para fazê-lo em igual prazo e nas condições propostas pelo primeiro classificado.

8.3 Na forma do disposto no artigo 93, da **Lei Federal n.º 8.213/1991 (Anexo XII)** e suas alterações, o licitante vencedor deverá apresentar como condição para assinatura do Contrato, declaração de que preenche, em seus quadros, o percentual mínimo de empregados beneficiários da Previdência Social, reabilitados ou com pessoa portadora de deficiência habilitada, na seguinte proporção:

I – menos de 100 empregados, não estão sujeitos a aplicação da citada Lei;

II - de 100(cem) a 200(duzentos) empregados,2% (dois por cento);

III - de 201(duzentos e um) a 500(quinhentos) empregados,3% (três por cento);

IV – de 501(quinhentos e um) a 1000(mil) empregados,4% (quatro por cento);

V – mais de 1000(mil) empregados,5% (cinco por cento).

8.4 Na hipótese de não atendimento do disposto no **item 8.3** poderá a CONTRATANTE proceder à convocação dos demais licitantes, observada a ordem de classificação, como faculta o art. 64, § 2º, da Lei n.º 8.666/93 sem prejuízo da aplicação das penalidades cabíveis, na forma prevista no art. 81 da Lei n.º 8.666/93.

8.5 Poderá o **Ordenador de Despesas**, a seu critério, encaminhar a declaração apresentada pelo licitante vencedor à Delegacia Regional do Trabalho, órgão responsável pela fiscalização e cumprimento da legislação relativa ao trabalho das pessoas portadoras de deficiência.

9 - DOS PRAZOS

9.1 O prazo contratual será de **06(seis) meses** contados da assinatura do Contrato, **podendo ser prorrogado** de acordo com os **parágrafos 1º e 2º, do art. 57 da Lei Federal nº 8.666/93.**

9.2 – As obras terão início a partir da autorização da **Ordem de Serviço** expedida pela área requisitante.

10. DA GARANTIA



Prefeitura Municipal de Barra do Piraí
Secretaria Municipal de Administração
Comissão Permanente de Licitação

Serviço Público Municipal

Processo nº 8150/2023

Data: 19/05/2023 Fls. ____

Rubrica _____

10.1 Exigir-se-á do licitante vencedor, **em até 5 (cinco) dias da assinatura do contrato**, apresentação de garantia, a ser prestada em qualquer modalidade prevista pelo § 1º, art. 56 da Lei n.º 8.666/93, da ordem **de 5% (cinco por cento)** do valor do contrato, a ser restituída após sua execução satisfatória.

10.1.1 A garantia, qualquer que seja a modalidade apresentada pelo vencedor do certame, deverá contemplar a cobertura para os seguintes eventos:

- a)** prejuízos advindos do não cumprimento do contrato;
- b)** multas punitivas aplicadas pela fiscalização à contratada;
- c)** prejuízos diretos causados à **CONTRATANTE** decorrentes de culpa ou dolo durante a execução do contrato;
- d)** obrigações previdenciárias e trabalhistas não honradas pela **CONTRATADA**.

10.2 A garantia prestada não poderá se vincular a outras contratações, salvo após sua liberação.

11- DAS CONDIÇÕES DE PAGAMENTO / DO REAJUSTE

11.1 Os pagamentos serão efetuados, obrigatoriamente, por meio de crédito em conta corrente da instituição financeira informada pela empresa **CONTRATADA**, cujo número e agência deverão ser informados pelo adjudicatário, conforme **Proposta de Preços (Anexo VII)**.

11.2 A CONTRATADA deverá encaminhar Nota fiscal/fatura devidamente atestada para pagamento, à **Prefeitura Municipal de Barra do Piraí**, acompanhada da **documentação de comprovação de regularidade fiscal**.

11.3 O prazo para pagamento é de **30 (trinta) dias**, devidamente atestada pelos servidores da Secretaria requisitante, conforme discriminado no **Cronograma Físico-Financeiro (Anexo V)**.

11.4 Caso se faça necessária a reapresentação de qualquer fatura por culpa da **CONTRATADA**, o prazo de **30 (trinta) dias** ficará suspenso, prosseguindo a sua contagem a partir da data da respectiva reapresentação.



Prefeitura Municipal de Barra do Piraí
Secretaria Municipal de Administração
Comissão Permanente de Licitação

Serviço Público Municipal

Processo nº 8150/2023

Data: 19/05/2023 Fls. ____

Rubrica _____

11.5 Os pagamentos eventualmente realizados com atraso, desde que não decorram de ato ou fato atribuível à **CONTRATADA**, sofrerão a incidência de atualização financeira pelo **IGPM** e juros moratórios de **0,5% ao mês**, calculado *pro rata die*, e aqueles pagos em prazo inferior ao estabelecido neste edital serão feitos mediante desconto de **0,5% ao mês pro rata die**.

11.6 Decorrido o prazo de **12(doze) meses** da apresentação da proposta, poderá o contratado fazer jus ao **reajuste do valor contratual**, pelo índice **INPC ou IPCA ou IGPM ou por pesquisa de mercado**, na forma que atender melhor a economicidade em favor do município, que deverá retratar a variação efetiva do custo de produção ou dos insumos utilizados na consecução do objeto contratual, na forma do que dispõe o art. 40, XI, da Lei nº 8.666/93.

12 DA ACEITAÇÃO DO OBJETO CONTRATUAL / RESPONSABILIDADE

12.1 Executado o Contrato, o seu objeto será recebido na forma prevista no art. 73 da Lei n.º 8.666/93.

12.2 A CONTRATADA é responsável por danos causados a **CONTRATANTE** ou a terceiros, decorrentes de culpa ou dolo na execução do contrato, não excluída ou reduzida essa responsabilidade pela presença de fiscalização ou pelo acompanhamento da execução dos serviços.

12.3 A CONTRATADA poderá subcontratar partes da obra, serviço ou fornecimento, até o limite admitido pelo art. 72, da Lei Federal nº 8.666/1993.

13 - DAS SANÇÕES ADMINISTRATIVAS E DEMAIS PENALIDADES

13.1 A inexecução dos serviços, total ou parcial, a execução imperfeita, a mora na execução ou qualquer inadimplemento ou infração contratual, sujeitará o contratado, sem prejuízo da responsabilidade civil ou criminal que couber, às seguintes penalidades, que deverá (ão) ser graduada(s) de acordo com a gravidade da infração:

- a) advertência;
- b) multa administrativa;
- c) suspensão temporária da participação em licitação e impedimento de contratar com a Prefeitura Municipal;
- d) **Declaração de Inidoneidade** para licitar e contratar com a Prefeitura Municipal.

13.2 A sanção administrativa deve ser determinada de acordo com a natureza e a gravidade da falta cometida.

13.3 Quando a penalidade envolver prazo ou valor, a natureza e a gravidade da falta cometida também deverão ser consideradas para a sua fixação.



Prefeitura Municipal de Barra do Piraí
Secretaria Municipal de Administração
Comissão Permanente de Licitação

Serviço Público Municipal

Processo nº 8150/2023

Data: 19/05/2023 Fls. ____

Rubrica _____

13.4 A imposição das penalidades é de competência exclusiva do órgão contratante, devendo ser aplicada pela **Autoridade Competente**, com poderes para decidir na Administração Pública, na forma abaixo descrita:

- a)** a advertência e a multa, previstas nas alíneas a e b, do caput, serão impostas pela **Autoridade Competente**, com poderes para decidir na Administração Pública;
- b)** a suspensão temporária da participação em licitação e impedimento de contratar com a Prefeitura Municipal, prevista na alínea c, do caput, será imposta pelo **Ordenador de Despesa**;
- c)** a aplicação da sanção prevista na alínea d, do caput, é de competência exclusiva do **Exmo. Sr. Prefeito**.

13.5 A multa administrativa, prevista na alínea b, do caput:

- a)** não excederá, em seu total, **20% (vinte por cento)** do valor do contrato;
- b)** poderá ser aplicada cumulativamente a qualquer outra;
- c)** não tem caráter compensatório e seu pagamento não exime a responsabilidade por perdas e danos das infrações cometidas;

13.6 A suspensão temporária da participação em licitação e impedimento de contratar com a Prefeitura, prevista na alínea c, do caput:

- a)** não poderá ser aplicada em prazo superior a **02 (dois) anos**;
- b)** sem prejuízo de outras hipóteses, deverá ser aplicada quando o adjudicatário faltoso, sancionado com multa, não realizar o depósito do respectivo valor, no prazo devido.

13.7 A **Declaração de Inidoneidade** para licitar e contratar com a Prefeitura, prevista na alínea d, do caput, perdurará pelo tempo em que os motivos determinantes da punição ou até que seja promovida a reabilitação perante a própria autoridade que aplicou a penalidade, que será concedida sempre que o contratado ressarcir a Prefeitura pelos prejuízos causados.

13.8 A reabilitação poderá ser requerida após **02 (dois) anos** de sua aplicação.

13.9 O atraso injustificado no cumprimento das obrigações contratuais sujeitará a CONTRATADA à **multa de mora de 1% (um por cento) por dia útil** que exceder o prazo estipulado, a incidir sobre o valor do contrato, da nota de empenho ou do saldo não atendido, respeitado o limite do art. 412 do Código Civil, sem prejuízo da possibilidade de rescisão unilateral do contrato pela CONTRATANTE ou da aplicação das sanções administrativas.

13.10 Se o valor das multas previstas na alínea b, **item 13.5** e no **item 13.9**, aplicadas cumulativamente ou de forma independente, além da perda desta, responderá o infrator pela sua diferença, que será descontada dos pagamentos eventualmente devidos pela Prefeitura ou cobrada judicialmente.

13.11 A aplicação de sanção não exclui a possibilidade de rescisão administrativa do Contrato, garantido o contraditório e a defesa prévia.



Prefeitura Municipal de Barra do Piraí
Secretaria Municipal de Administração
Comissão Permanente de Licitação

Serviço Público Municipal

Processo nº 8150/2023

Data: 19/05/2023 Fls. ____

Rubrica _____

13.12 A aplicação de qualquer sanção será antecedida de intimação do interessado que indicará a infração cometida, os fatos e os fundamentos legais pertinentes para a aplicação da penalidade, assim como a penalidade que se pretende imputar e o respectivo prazo e/ou valor, se for o caso.

13.13 Ao interessado será garantido o contraditório e a defesa prévia.

13.14 A intimação do interessado deverá indicar o prazo e o local para a apresentação da defesa.

13.15 A defesa prévia do interessado será exercida no prazo de **05 (cinco) dias úteis**, no caso de aplicação das penalidades previstas nas alíneas a, b e c, do caput, e no prazo de **10 (dez) dias**, no caso da alínea d.

13.16 Será emitida decisão conclusiva sobre a aplicação ou não da sanção, pela autoridade competente, devendo ser apresentada a devida motivação, com a demonstração dos fatos e dos respectivos fundamentos jurídicos.

13.17 A recusa injustificada do adjudicatário em assinar o contrato, aceitar ou retirar o instrumento equivalente, dentro do prazo estabelecido pela Administração, caracteriza o Descumprimento total da obrigação assumida, e determinará aplicação **de multa de 5% (cinco por cento) do valor total do contrato**, cabendo, ainda, a aplicação das demais sanções administrativas.

13.18 Os licitantes, adjudicatários e contratantes que forem penalizados com as sanções de suspensão temporária da participação em licitação e impedimento de contratar e a declaração de inidoneidade para licitar com a Prefeitura, enquanto perdurarem os efeitos da respectiva penalidade.

13.19 As penalidades impostas aos licitantes serão registradas pela **PMBP**, no **Cadastro de Fornecedores da Prefeitura de Barra do Piraí**.

14- DOS RECURSOS

14.1 Os recursos das decisões da **Comissão de Licitação** serão apresentados por escrito, no prazo de até **05 (cinco) dias úteis**, contados da intimação do ato ou data de lavratura de qualquer das atas, conforme o caso, e dirigidos ao **Ordenador de Despesas**.

14.1.1 Reconsiderando ou não sua decisão, no prazo de **05 (cinco) dias úteis**, encaminhará a **Comissão Permanente de Licitação** o recurso à autoridade superior, que a ratificará ou não, de forma fundamentada.

14.2 A **Comissão Permanente de Licitação** dará ciência dos recursos aos demais licitantes, que poderão impugná-los no prazo de **05 (cinco) dias úteis**.



Prefeitura Municipal de Barra do Piraí
Secretaria Municipal de Administração
Comissão Permanente de Licitação

Serviço Público Municipal

Processo nº 8150/2023

Data: 19/05/2023 Fls. ____

Rubrica _____

14.3 Os recursos contra as decisões relativas à habilitação ou inabilitação do licitante, ou contra o julgamento da proposta de preços, terão efeito suspensivo.

14.4 A intimação dos atos referidos nas alíneas a, b, c e e do inciso I do art. 109, da Lei Federal nº 8.666/93 será feita mediante publicação em imprensa oficial, salvo para os casos de habilitação ou inabilitação dos licitantes e julgamento das propostas, se presentes os prepostos de todos os licitantes no ato em que for adotada a decisão, hipótese em que poderá ser feita por comunicação direta aos interessados.

15 – DAS DISPOSIÇÕES GERAIS

15.1 A presente licitação poderá ser revogada por razões de interesse público decorrente de fato superveniente devidamente comprovada, ou anulada no todo ou em parte por ilegalidade, de ofício ou por provocação de terceiro, de acordo com o art. 229 da Lei Estadual n.º 287/79 c/c o art. 49 da Lei Federal n.º 8.666/93, assegurado o direito de defesa sobre os motivos apresentados para a prática do ato de revogação ou anulação.

15.2 O objeto da presente licitação poderá sofrer acréscimos ou supressões, conforme previsto no art. 65, §§ 1º e 2º da Lei n.º 8.666/93.

15.3 Na contagem dos prazos estabelecidos neste edital excluir-se-á o dia do início e incluir-se-á o do vencimento.

15.4 A homologação do resultado desta licitação não implicará direito à contratação.

15.5 Quando da homologação do resultado do certame, e desde que não haja recurso administrativo pendente, ação judicial em curso ou qualquer outro fato impeditivo, os licitantes inabilitados deverão ser notificados a retirar os envelopes de **PROPOSTAS DE PREÇOS**, no prazo de **60(sessenta) dias** do recebimento da comunicação.

15.5.1 Se houver recusa expressa ou tácita dos interessados, a **Comissão Permanente de Licitação** ou o **Agente Público Competente** estará autorizado a inutilizar os envelopes.



Prefeitura Municipal de Barra do Piraí
Secretaria Municipal de Administração
Comissão Permanente de Licitação

Serviço Público Municipal

Processo nº 8150/2023

Data: 19/05/2023 Fls. ____

Rubrica _____

15.6 Acompanham este instrumento convocatório os seguintes anexos:

- ANEXO I PROJETO BÁSICO;**
- ANEXO II MEMORIAL DESCRITIVO ;**
- ANEXO III MEMÓRIA DE CÁLCULO;**
- ANEXO IV PLANILHAS DE CUSTOS;**
- ANEXO IV-I CÁLCULO BDI (ANEXO IV-I);**
- ANEXO V CRONOGRAMA FÍSICO-FINANCEIRO;**
- ANEXO VI PLANTAS (VI-1, VI-2, VI-3, VI-4,VI-5);**
- ANEXO VII PROPOSTA DEPREÇOS;**
- ANEXO VIII MINUTA DE CONTRATO;**
- ANEXO IX MOD. CARTA DE CREDENCIAMENTO;**
- ANEXO X MOD. DECLARAÇÃO RELATIVA À TRABALHO DE MENORES;**
- ANEXO XI MOD. DECLARAÇÃO DE MICROEMPRESA (ME) E/OU EMP. DE PEQ. PORTE (EPP);;**
- ANEXO XII MOD. DECLARAÇÃO DE ATENDIMENTO DISPOSTO NA LEI FEDERAL 8.213/91;**
- ANEXO XIII MOD. DECLARAÇÃO DE INEXISTÊNCIA DE PENALIDADE;**
- ANEXO XIV MOD. DECLARAÇÃO DE ATENDIMENTO AOS REQUISITOS DE HABILITAÇÃO;**
- ANEXO XV MOD. DECLARAÇÃO DE VISTORIA.**

15.7 Os casos omissos serão resolvidos pela autoridade superior, observados os princípios que informam a atuação da **Administração Pública**.

15.8. Ficam os licitantes sujeitos às sanções administrativas, cíveis e penais cabíveis caso apresentem, na licitação, qualquer declaração falsa que não corresponda a realidade dos fatos.

15.9 O foro da **Comarca do Município de Barra do Piraí-RJ** é designado como o competente para dirimir quaisquer controvérsias relativas a esta licitação e à adjudicação, contratação e execução dela decorrentes.

Barra do Piraí, ____ de _____ de 2023.

SECRETARIA MUNICIPAL DE OBRAS PÚBLICAS



PREFEITURA MUNICIPAL DE BARRA DO PIRAI

Travessa Assunção, 69 – Centro
Barra do Piraí – RJ – CEP: 27.123-080
Tel.: (24)2443-1088

PROJETO BÁSICO

Reforma da Praça Pedro Cunha (Largo da Feira), situada no centro, Barra do Piraí – RJ, contemplando área do terreno de 1339,24m², e a área construída a ser reformada de 367,89 m².

Secretaria Municipal de Obras – Barra do Piraí/RJ



PREFEITURA MUNICIPAL DE BARRA DO PIRAÍ

Travessa Assunção, 69 – Centro
Barra do Piraí – RJ – CEP: 27.123-080
Tel.: (24)2443-1088

Sumário

1	Projeto Básico.....	4
2	Denominação da Obra.....	4
2.1	Dados da Obra.....	4
2.1.1	Endereço da Obra:	4
2.1.2	Nome da Entidade Gestora da Obra:	4
2.1.3	Área do Terreno 678,82 m ²	4
2.2	Autoria do Projeto	4
2.2.1	Autor do Projeto:.....	4
2.2.2	Registro de Responsabilidade Técnica n ^o :	4
2.3	Situação Atual do Objeto	5
3	Justificativa do Interesse Público.....	7
3.1	Objetivo da Obra.....	7
3.2	Justificativa do Projeto	7
4	Resultados Pretendidos.....	7
5	Principais Critérios de Sustentabilidade	8
6	Quantitativos e Orçamentos	9
6.1	Metodologia	9
6.2	Quadro de resumo	9
7	Regime de Execução.....	9
8	Prazos de Vigência do Contrato	9
9	Prazo de Execução da Obra.....	9
10	Forma de Pagamento da Obra	9
11	Gestão de Fiscalização.....	9
12	Visita Técnica e Termo de Concordância.....	9
13	Qualificação Técnica.....	10
14	Prova de Conceito	11
15	Garantia de Execução Contratual.....	11
16	Obrigações das Partes	11
16.1	Obrigações da Contratante.....	11
16.2	Obrigações da Contratada.....	11
17	Avaliação de Aceite da Obra	12



PREFEITURA MUNICIPAL DE BARRA DO PIRAI

Travessa Assunção, 69 – Centro
Barra do Piraí – RJ – CEP: 27.123-080
Tel.: (24)2443-1088

Anexos

1. Memorial Descritivo
2. Planilha Orçamentária
3. Cronograma Físico-Financeiro
4. Cálculo BDI
5. Memória de Cálculo
6. ART/RRT
7. Projetos



PREFEITURA MUNICIPAL DE BARRA DO PIRAI

Travessa Assunção, 69 – Centro
Barra do Piraí – RJ – CEP: 27.123-080
Tel.: (24)2443-1088

1 Projeto Básico

Este documento tem o objetivo de apresentar os elementos mínimos necessários que devem compor o Projeto Básico.

2 Denominação da Obra

O presente projeto básico tem por objetivo a contratação de empresa especializada para executar a Reforma da Praça Pedro Cunha (Largo da Feira).

2.1 Dados da Obra

2.1.1 Endereço da Obra: Praça Pedro Cunha, Centro, Barra do Piraí – RJ.

2.1.2 Nome da Entidade Gestora da Obra: Secretaria Municipal de Obras Públicas de Barra do Piraí, RJ.

2.1.3 Área do Terreno: 1339,24 m²

2.1.4 Área construída: 367,89 m²

2.2 Autoria do Projeto

2.2.1 Autor do Projeto: Bruno Huhn Faria

2.2.2 Anotação de Responsabilidade Técnica e/ ou Registro de Responsabilidade Técnica nº: CAU: A71306-6



PREFEITURA MUNICIPAL DE BARRA DO PIRAI

Travessa Assunção, 69 – Centro
Barra do Piraí – RJ – CEP: 27.123-080
Tel.: (24)2443-1088

2.3 Situação Atual do Objeto

- 3 O objeto em questão encontra-se em estado precário necessitando de reforma. O piso encontra-se deteriorado, colocando em risco a população que pode sofrer acidentes. Os quiosques em geral, apresentam avarias. As pinturas estão desgastadas em várias áreas, assim como mostrados nas imagens a seguir. Os reparos são necessários haja visto que os maus estados de conservação atual do local oferecem riscos à integridade física dos usuários.



Imagens 1



Imagem 2



PREFEITURA MUNICIPAL DE BARRA DO PIRAÍ

Travessa Assunção, 69 – Centro
Barra do Piraí – RJ – CEP: 27.123-080
Tel.: (24)2443-1088



Imagem 3



Imagem 4 e 5



PREFEITURA MUNICIPAL DE BARRA DO PIRAI

Travessa Assunção, 69 – Centro
Barra do Piraí – RJ – CEP: 27.123-080
Tel.: (24)2443-1088

4 Justificativa do Interesse Público

4.1 Objetivo da Obra

O presente projeto foi desenvolvido para ser aplicado na reforma e revitalização do Largo da Feira, visando proporcionar melhores condições de lazer aos habitantes do município.

Considerando a situação da área em questão, o objetivo é de influenciar a qualidade de vida das pessoas, por meio da melhoria da infraestrutura urbana, e também através da socialização, transformando o local em um lugar agradável para encontros familiares, integrando e proporcionando lazer aos habitantes e aos turistas.

4.2 Justificativa do Projeto

A reforma e a revitalização são de grande importância para a cidade, tendo em vista a diversidade de atividades e de espaços relacionados ao lazer. Estes locais se constituem como apenas um dos inumeráveis espaços que podem ser utilizados para o desenvolvimento social. Porém, destaca-se o uso público desse espaço, que se constitui como importante fator de organização urbana através das relações humanas.

O que se destaca nesse projeto é a função igualitária, por se tratar de um espaço que promove a sociabilidade. Sendo, portanto, um local propício para o desenvolvimento de atividades de lazer e culturais diversas, descanso, fuga da rotina, turismo e ócio.

A solução proposta, se apresenta como uma alternativa viável, uma vez que possibilita, em curto prazo, a solução dos problemas em questão. Quanto aos benefícios, é relevante que a revitalização proporcionará à população em geral e aos turistas, melhores condições de lazer.

O espaço tem como propósito potencializar os pontos positivos da nossa sociedade, proporcionando integração social, ressocialização de pessoas e qualidade de vida.

5 Resultados Pretendidos

Espera-se que a obra seja concluída no prazo pretendido dentro do Cronograma Físico-Financeiro (Anexo 03), no valor estimado em Planilha Orçamentária (Anexo 02), sendo os resultados medidos através de Planilhas de Medições mensais que devem corresponder às expectativas de prazo e valores, assim como a autenticidade das plantas apresentadas.



PREFEITURA MUNICIPAL DE BARRA DO PIRAI

Travessa Assunção, 69 – Centro
Barra do Piraí – RJ – CEP: 27.123-080
Tel.: (24)2443-1088

6 Principais Critérios de Sustentabilidade

A reforma será realizada de forma a não infringir nenhuma lei ambiental de proteção, assim como não desmatando e modificando o ambiente nativo. Serão utilizados materiais que causam baixo impacto sobre o meio ambiente local. A areia a ser utilizada deverá ser proveniente de areal certificado pelo INEA. O material proveniente de escavações será depositado no bota fora regularizado.



Figura 1: Localização do bota fora – Fonte Google Earth



PREFEITURA MUNICIPAL DE BARRA DO PIRAI

Travessa Assunção, 69 – Centro
Barra do Piraí – RJ – CEP: 27.123-080
Tel.: (24)2443-1088

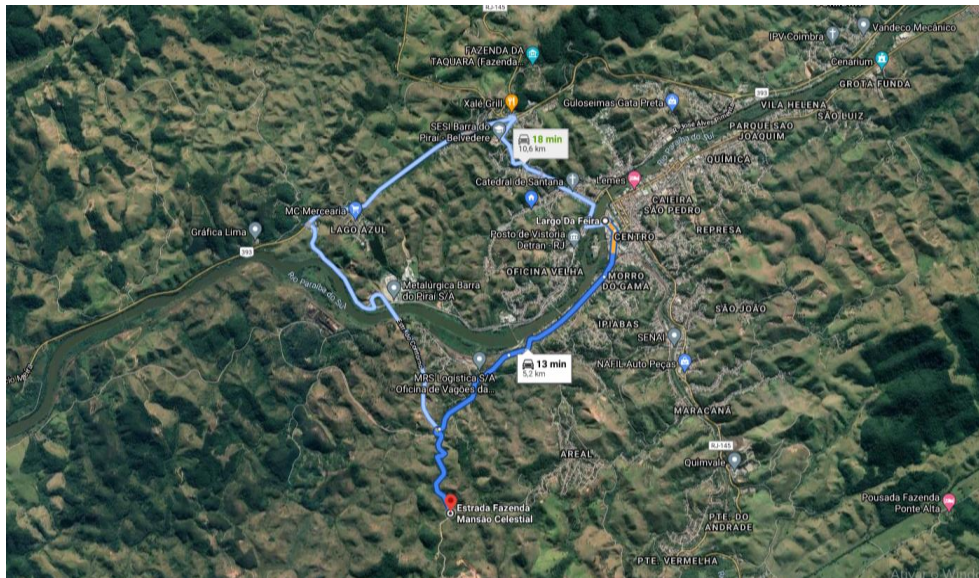
7 Quantitativos e Orçamentos

7.1 Metodologia

O orçamento é baseado na tabela SINAP e EMOP, tendo como base o boletim mensal de custos correspondente ao mês 03/2023.

7.2 Quadro de resumo

VALOR TOTAL DA OBRA SEM BDI	R\$ 3.129.108,75
VALOR TOTAL DA OBRA COM BDI	R\$ 3.951.240,31

O custo total da obra sem BDI se estima em **Três milhões, cento e vinte e nove mil, cento e oito reais e setenta e cinco centavos**. E o custo total da obra com BDI estima em **Três milhões, novecentos e cinquenta e um mil, duzentos e quarenta reais e trinta e um centavos**.

8 Regime de Execução

Empreitada por preço unitário.

9 Prazos de Vigência do Contrato

O prazo de vigência do contrato será de **06** (seis) meses poderá ser prorrogado de acordo com o Art. 57, parágrafos 1º e 2º, Lei nº 8.666/93, a contar da assinatura do contrato.

10 Prazo de Execução da Obra

O prazo de execução da obra será de **06** (seis) meses consecutivos a partir da emissão da Ordem de Serviço emitida pela Secretaria de Obras, podendo se prorrogar dentro do prazo estabelecido em contrato.

11 Forma de Pagamento da Obra

O pagamento será parcelado e efetivado de acordo com as medições mensais a serem definidas de acordo com o Cronograma Físico Financeiro em anexo.

12 Gestão de Fiscalização

O fiscal será designado após o término do processo licitatório, sendo este responsável pelas medições mensais, informando através de planilha de medição, memória de cálculo e relatório fotográfico e descritivo.

13 Visita Técnica e Termo de Concordância

O licitante poderá realizar a visita técnica agendando no mínimo 05 (cinco) dias de antecedência da licitação, com a Secretaria Municipal de Obras Públicas através do telefone (24)2443-3559 ou presente Declaração de Vistoria, que vistoriou o local e que tem pleno conhecimento de todas as especificações técnicas à execução dos serviços, assinado pelo responsável técnico.



PREFEITURA MUNICIPAL DE BARRA DO PIRAI

Travessa Assunção, 69 – Centro
Barra do Piraí – RJ – CEP: 27.123-080
Tel.: (24)2443-1088

14 Qualificação Técnica

Fica exigida da empresa a apresentação da capacidade técnica para os itens listados na tabela, com os valores que comportam o projeto:

Serviço	Peso de CT	Valor Total com BDI (R\$)	Necessidade CT
Serviços de Escritório, Laboratório e Campo	4,03%	R\$ 159.298,10	
Canteiro de Obras	1,96%	R\$ 77.351,22	
Movimento de Terra	1,62%	R\$ 63.819,45	
Transportes	3,20%	R\$ 126.310,67	
Serviços Complementares	3,02%	R\$ 119.337,44	
Galerias, Drenos e conexões	5,93%	R\$ 234.373,93	
Bases e pavimentos	3,01%	R\$ 118.739,70	
Serviços de Parques e Jardins	3,25%	R\$ 128.356,02	
Fundações	2,34%	R\$ 92.398,21	SIM
Estruturas	14,70%	R\$ 580.672,91	SIM
Alvenarias e Divisórias	3,12%	R\$ 123.322,32	
Revestimentos de Paredes, Tetos e Pisos	5,59%	R\$ 220.700,81	
Esquadrias de PVC, ferro, tetos e pisos	5,86%	R\$ 231.370,36	
Instalações Elétricas, Hidráulicas, Sanitárias e Mecânicas	16,50%	R\$ 651.863,52	
Coberturas, isolamentos e impermeabilizações	10,69%	R\$ 422.386,97	
Pinturas	1,35%	R\$ 53.386,76	
Aparelhos hidráulicos, Sanitários, Elétricos, Mecânicos e Esportivos	4,85%	R\$ 191.530,13	
ADMINISTRAÇÃO LOCAL	3,38%	R\$ 133.421,07	
ENCARGOS COMPLEMENTARES	3,92%	R\$ 154.960,03	
Iluminação Pública	1,71%	R\$ 67.640,69	

Tabela 1: Prioridade de Capacidade Técnica



PREFEITURA MUNICIPAL DE BARRA DO PIRAI

Travessa Assunção, 69 – Centro
Barra do Piraí – RJ – CEP: 27.123-080
Tel.: (24)2443-1088

15 Prova de Conceito

Fica solicitado à empresa concorrente a apresentação do atestado de obras/serviços, onde pode-se verificar a capacidade técnica da empresa.

16 Garantia de Execução Contratual

O licitante vencedor deverá apresentar garantia para a contratação, nos moldes do art.56 da Lei Federal de Licitações e Contratos nº 8. 666/93, no valor referente a 5% do valor do contrato.

17 Obrigação das Partes

17.1 Obrigações da Contratante

- 17.1.1 Acompanhar e fiscalizar a execução da obra de acordo com as peças técnicas e documentações da obra, ou seja, projeto, memorial descritivo, orçamento, cronograma financeiro, projeto básico;
- 17.1.2 Realizar mensalmente as medições de obra e informar à Contratada o valor medido, a fim de que essa emita a nota fiscal para pagamento;
- 17.1.3 Enviar a nota fiscal, atestada por 2 servidores, à Contabilidade para, posteriormente ser encaminhado para análise e pagamento;
- 17.1.4 Designar uma Comissão Técnica para Recebimento da Obra;
- 17.1.5 Receber a obra em conformidade com a Lei Federal de Licitações e Contratos nº 8.666/93.

17.2 Obrigações da Contratada

- 17.2.1 Executar a obra de acordo com as especificações e prazos solicitados pela Secretaria Municipal de Obras, não se admitindo quaisquer modificações sem prévia autorização da fiscalização desta Secretaria;
- 17.2.2 Responder por danos materiais ou físicos, causados por seus empregados, diretamente à Secretaria ou a terceiros, decorrente de sua culpa ou dolo;
- 17.2.3 Arcar com todas as despesas decorrentes do fornecimento do produto, tais como: salários, encargos trabalhistas, sociais e previdenciários, seguros, taxas, impostos e contribuições, indenizações, transporte, alimentação, uniformes e outras que porventura venham a ser criadas ou exigidas por lei;
- 17.2.4 Acatar as exigências da Secretaria, sujeitando-se à ampla e irrestrita fiscalização, prestando todos os esclarecimentos solicitados e atendendo às reclamações formuladas;
- 17.2.5 Fica a contratada sujeita ao prazo de Garantia de Obra. Conforme lei 8666/93;
- 17.2.6 A contratada poderá subcontratar partes da obra, serviço ou fornecimento, até o limite admitido pelo Art. 72, Lei 8.666/1993.
- 17.2.7 A contratada deverá por obrigação acatar as ordens da fiscalização da obra.



PREFEITURA MUNICIPAL DE BARRA DO PIRAI

Travessa Assunção, 69 – Centro
Barra do Piraí – RJ – CEP: 27.123-080
Tel.: (24)2443-1088

- 17.2.8** A contratada deverá manter seus funcionários devidamente uniformizados, portando todos EPI'S necessários, conforme normas vigentes e devidamente registrados no INSS e demais do local da obra.
- 17.2.9** Qualquer sobra de material existente por ocasião do término dos serviços deverá ser retirada imediatamente do local da obra.
- 17.2.10** Toda e qualquer modificação que venha a surgir por ocasião dos serviços deverá ser comunicada antecipadamente ao fiscal da obra através de ofício para que sejam tomadas as medidas cabíveis.

18 Avaliação de Aceite da Obra

Ao final da execução dos serviços, o Secretário Municipal de Obras nomeia uma comissão composta por profissionais da referida Secretaria para proceder ao recebimento da obra. No caso de serem encontradas pendências, a comissão estipula um prazo para que as mesmas sejam cumpridas. Após o encerramento deste prazo a comissão procede outra vistoria.

Barra do Piraí, 10 de maio de 2023.

Bruno Huhn Faria
Arquiteto e Urbanista
CAU: A71306-6

Autor do Projeto
Bruno Huhn Faria

De acordo,

Wlader Dantas Pereira
Sec. Mun. Obras Públicas

Wlader Dantas Pereira
Secretário Municipal de Obras Pública.



PREFEITURA MUNICIPAL DE BARRA DO PIRAI

Travessa Assunção, 69 – Centro

Barra do Piraí – RJ – CEP: 27.123-080

MEMORIAL DESCRITIVO

PROJETO REFORMA DA PRAÇA PEDRO CUNHA (CONHECIDA COM LARGO DA FEIRA)

LOCAL: ENTRE A PONTE PRES. GETÚLIO VARGAS E A RUA CEL. CARLOS ARAÚJO, CENTRO, BARRA DO PIRAI – RJ.

Bruno Huhn Faria

Secretaria Municipal de Obras – Barra do Piraí/RJ



PREFEITURA MUNICIPAL DE BARRA DO PIRAI

Travessa Assunção, 69 – Centro

Barra do Piraí – RJ – CEP: 27.123-080

SUMÁRIO

APRESENTAÇÃO	3
OBJETIVO	3
JUSTIFICATIVA	3
CONDIÇÕES PRELIMINARES:	3
1. ADMINISTRAÇÃO	4
2. CANTEIRO DE OBRA:	4
❖ LOCAÇÃO	4
❖ PLACA DE OBRA.....	4
❖ BARRACÃO DE OBRA.....	5
❖ INSTALAÇÕES DEFINITIVAS EPROVISÓRIAS.....	5
❖ PROVIDÊNCIAS RELATIVAS AOTRÂNSITO	5
3. TRANSPORTE.....	5
4. DEMOLIÇÃO	5
5. EXECUÇÃO DE PAVIMENTO DE PRÉ-MOLDADO DECONCRETO	6
6. ASSENTAMENTO DE MEIOFIO	7
7. CANTEIROS.....	7
8. PLANTIO DE GRAMA EM PLACAS.....	7
9. ILUMINAÇÃO	7
10. QUIOSQUES.....	8
11. DECK	10
❖ ESTRUTURA.....	10
❖ PISO.....	11
❖ PINTURA	11
12. GUARDA-CORPO	11
❖ PINTURA	11
13. COBERTURA:.....	11
❖ ESTRUTURA.....	11
❖ PINTURA	11
14. BANHEIRO EXISTENTE.....	11
❖ COBERTURA.....	11
15. PINTURA.....	11
16. ACESSIBILIDADE	12

Bruno Huhn Faria

Secretaria Municipal de Obras – Barra do Piraí/RJ



PREFEITURA MUNICIPAL DE BARRA DO PIRAI

Travessa Assunção, 69 – Centro

Barra do Pirai – RJ – CEP: 27.123-080

17. PLACA DE INAUGURAÇÃO 12
18. SERVIÇOS FINAIS 12

APRESENTAÇÃO

A Prefeitura Municipal de Barra do Pirai apresenta o Memorial descritivo para Reforma da Praça Pedro Cunha (conhecida com Largo da Feira) Bairro Centro no Município de Barra do Pirai, tem por objetivo fixar as diretrizes técnicas para execução da obra.

OBJETIVO

A praça localiza-se entre a Ponte Pres. Getúlio Vargas e a Rua Cel. Carlos Araújo. A praça necessita de reparos na vegetação, nos passeios e nos equipamentos públicos.

Diante à situação a Prefeitura Municipal de Barra do Pirai, elaborou o projeto de revitalização urbana e arquitetônica e é contemplado por este memorial.

O memorial descreve os espaços projetados a fim de facilitar o entendimento da proposta.

JUSTIFICATIVA

A referida prestação de serviços justifica-se pela necessidade da realização de reforma e revitalização na praça, para promoção de segurança aos usuários do espaço, adequando-o ao seu atual uso além da proposição de novos usos complementares. O projeto atende às exigências da legislação atual e propõe garantia de segurança, bem estar e conforto aos visitantes.

CONDIÇÕES PRELIMINARES:

Será procedida a remoção de entulho e detritos que venham a se acumular no decorrer das obras. Todo o transporte de entulho correrá a expensas da Empresa Contratada e deverá atender às normas determinadas pela Contratante;

A retirada de entulhos e materiais porventura já existentes no local da obra ficará a cargo da Empresa Contratada, com a devida presteza, de modo a não atrasar a execução dos serviços especializados. E se tratando de materiais, os mesmos serão removidos para local a ser determinado pela Fiscalização;

Ficarão exclusivamente a cargo da Empresa Contratada todas as providências correspondentes às instalações provisórias da obra, tais como instalações destinadas a depósitos de materiais e ferramentas, oficinas, escritório, áreas de vivência, etc.;

Caberá também à Empresa Contratada o fornecimento de todo o material, mão de obra, ferramentas, equipamentos, maquinaria, etc., necessários para que todos os trabalhos sejam desenvolvidos com segurança e qualidade, conforme determina a NR-18;

Os serviços a serem executados deverão obedecer às presentes especificações e quaisquer alterações das mesmas, se necessárias, somente poderão ser efetuadas mediante consulta prévia, por escrito, à Fiscalização da SEMOP;

A execução de qualquer serviço deverá obedecer às prescrições da ABNT, bem como às recomendações e prescrições do fabricante para os diversos materiais;

Bruno Huhn Faria

Secretaria Municipal de Obras – Barra do Pirai/RJ



PREFEITURA MUNICIPAL DE BARRA DO PIRAI

Travessa Assunção, 69 – Centro

Barra do Pirai – RJ – CEP: 27.123-080

Todos os materiais a serem empregados nos serviços deverão ser de primeira qualidade, sendo recusados pela Fiscalização materiais não especificados ou que não atendam à qualidade exigida. Os serviços executados que apresentarem imperfeição deverão ser prontamente refeitos a expensas da Empresa Contratada;

A Empresa Contratada será responsável por danos causados a terceiros, com a reparação dos estragos porventura causados aos imóveis e seus bens, usando-se, para tal, materiais iguais aos danificados e mão de obra especializada;

A Empresa Contratada se obrigará a cumprir as exigências da Secretaria Municipal de Obras Públicas, com relação à apresentação dos projetos exigidos;

Será exigido, antes do início da obra, o recolhimento e a apresentação de Anotação de Responsabilidade Técnica de todos os projetos e serviços executados pela Empresa Contratada;

A Empresa Contratada deverá elaborar Relatório Diário de Obras, em 03(três) vias, nos moldes definidos pela Secretaria Municipal de Obras Públicas, que será assinado pelo responsável técnico da Empresa Contratada e pela Fiscalização, sendo a primeira via mantida na obra, a segunda via arquivada junto à Secretaria Municipal de Obras Públicas, e a terceira via para arquivamento junto à Empresa Contratada;

A Empresa Contratada não poderá sub-empregar a terceiros a totalidade dos serviços, podendo, entretanto, fazê-lo parcialmente. Permanecerá, porém a responder direta e exclusivamente perante a Contratante;

Qualquer detalhe técnico porventura omissos nas presentes especificações e projetos será selecionado sempre dentro das Normas Técnicas construtivas usuais e dentro do bom senso executivo, a critério da Fiscalização da Secretaria Municipal de Obras Públicas.

Toda areia utilizada na obra deverá ser proveniente de empresas extratoras devidamente credenciadas e em conformidade com a SMAMB e ou INEA.

1. ADMINISTRAÇÃO

A construtora deverá dispor serviços de administração previstos na planilha. Como por exemplo engenheiro civil, encarregado de obra

2. CANTEIRO DE OBRA:

❖ LOCAÇÃO

O canteiro de obras deverá ser fechado por tapumes de compensado com portão na área de carga e descarga de material. O acesso à Igreja também deve ser ladeado por tapumes. Todas as peças deverão ser retiradas na finalização da obra.

❖ PLACA DE OBRA

A placa de obra será em aço galvanizado e deverá ser instalada em local previamente indicado. Terá dimensões de no mínimo 2,40m x 1,20m.

Bruno Huhn Faria

Secretaria Municipal de Obras – Barra do Pirai/RJ



PREFEITURA MUNICIPAL DE BARRA DO PIRAI

Travessa Assunção, 69 – Centro

Barra do Pirai – RJ – CEP: 27.123-080

❖ BARRACÃO DE OBRA

O barracão de obras, será de responsabilidade da Contratada, deverá ser de estrutura de madeira, destinada a receber cobertura de telhas de fibrocimento, incluindo a ferragem necessária de todos os elementos da estrutura de madeira e observadas todas as prescrições da NB-11. Inclui-se o corte e aparelhamento de peças e eventuais perdas decorrentes.

Execução da cobertura com chapas ou perfis trapezoidais de fibrocimento, fixados ao madeiramento por ganchos, parafusos e arruelas de chumbo, de acordo com especificações do fabricante.

❖ INSTALAÇÕES DEFINITIVAS E PROVISÓRIAS

As ligações provisórias e definitivas de água (CAIXA E HIDRÔMETRO D=3/4"), esgoto (TUBO PVC D=100 MM), luz (trifásico até 30KVA), força, telefone, ficarão a cargo exclusivo da Contratada, inclusive toda a infra - estrutura dessas ligações.

❖ PROVIDÊNCIAS RELATIVAS AO TRÂNSITO

Nas áreas públicas abrangidas pela construção das obras, terão que ser adotadas as providências necessárias para evitar acidentes ou danos a pessoas ou veículos. Em particular deverá ser providenciado sem ônus para a Prefeitura.

Delimitação das áreas em que serão desenvolvidas as obras ou acumulados materiais necessários às mesmas, obedecendo as prescrições do Código Nacional de Trânsito, do Conselho Nacional do Trânsito.

As áreas delimitadas deverão ser reduzidas ao indispensável, de modo a causar o mínimo obstáculo ao trânsito.

Poderá ser interrompida a circulação de veículos na metade das ruas adjacentes e, somente em casos de absoluta necessidade, interrompida totalmente a circulação com desvio do trânsito dos veículos para as ruas adjacentes.

Neste caso deverão ser colocados avisos e iluminação, principalmente nas esquinas mais próximas.

3. TRANSPORTE

Todos os materiais a serem fornecidos pela contratada são considerados postos no canteiro.

A Contratada será responsável pelo transporte horizontal e vertical de todos os materiais e equipamentos desde o local de armazenagem até o local de sua aplicação definitiva.

Para as operações de transporte, a Contratada proverá equipamento, dispositivos, pessoal e supervisão necessários às tarefas em questão.

4. DEMOLIÇÃO

Em toda a área destinada à intervenção, bem como, naquelas adjacentes em que haja trabalhos auxiliares, será feito serviço de remoção de elementos existentes. Tais serviços consistiram da demolição dos canteiros, bancos, guarda corpo e deck de madeira especificados em projetos. As árvores existentes no local serão mantidas. Serão demolidos os antigos quiosques de alimentação para a construção novos e mais modernos quiosques. Também serão removidos postes de iluminação existentes assim como as bases onde estão instalados. E posteriormente a limpeza do local.

Bruno Huhn Faria

Secretaria Municipal de Obras – Barra do Pirai/RJ



PREFEITURA MUNICIPAL DE BARRA DO PIRAI

Travessa Assunção, 69 – Centro

Barra do Pirai – RJ – CEP: 27.123-080

Nenhum dejetto, detrito, terra imprópria e/ou resíduo deverá permanecer em no espaço de trabalho ou mesmo nas vias.

Ficarão sob inteira responsabilidade da CONSTRUTORA as providências e medidas necessárias para providenciar os locais onde serão removidos os detritos e terra imprópria procedentes do serviço.

5. EXECUÇÃO DE PAVIMENTO DE PRÉ-MOLDADO DE CONCRETO

Execução de pavimento em blocos de concreto maciço de 6 faces E = 6 cm assentado por processo manual em colchão de pó de pedra e rejuntado com areia fina, sobre base de solo estabilizado, de acordo com as normas: NBR 9781 – Peças de Concreto para Pavimentação – Especificações e NBR 9780 – Peças de Concreto para Pavimentação -Método de Ensaio.

O material a ser utilizado deverá satisfazer os requisitos das normas indicadas e possuir $f_{ck} \geq 35\text{MPa}$. O tamanho e a forma dos blocos deverão ser os mais uniformes possíveis, de modo a se conseguir um bom intertravamento entre as faces laterais e uma superfície de rolamento plana.

Para isto, as diferenças máximas entre as dimensões nominais não devem ser superiores a 3mm no comprimento e largura e a 5mm na espessura.

As superfícies dos blocos deverão ter cor uniforme e formar um plano contínuo, sem fissuras, ninhos, vazios, bordas quebradas, lascamentos ou corpos estranhos. As bordas deverão ter cantos vivos sem distorções ou perdas de material, sem rebarbas horizontais ou verticais.

Deverá ser utilizado pó de pedra para assentamento dos blocos, o material não deve possuir partículas muito finas e nem pedras de maior tamanho e corpos estranhos.

Deverá ser utilizada pó de pedra, no rejuntamento dos blocos, deverá ser areia peneirada para retirada dos grãos maiores.

Deverá estar seca no instante do rejuntamento, de modo a facilitar a penetração na fresta entre as faces laterais dos blocos.

Após o preparo do terreno e o espalhamento a camada de pó de pedra que deve ser esparramada e sarrafeada antes da montagem dos blocos, terá uma espessura uniforme de 5cm em toda a área. A camada não deve ser utilizada para regularizar as reentrâncias da base, porque elas acabam aparecendo na superfície dos blocos em forma de ondulações.

Inicia-se a pavimentação pelas peças mestras, que servirão de referência para o assentamento das demais. Essas peças mestras deverão ser assentadas em conformidade com as partes transversal e longitudinal constantes do projeto. Desta maneira forma-se um reticulado que facilitará o trabalho de assentamento, evitando desvios em relação aos elementos do projeto.

Segue-se o assentamento das demais peças, com as faces de rolamento cuidadosamente escolhidas pelo calceteiro, que fixará, com o martelo, no material de enchimento, com estas faces para cima.

Bruno Huhn Faria

Secretaria Municipal de Obras – Barra do Pirai/RJ



PREFEITURA MUNICIPAL DE BARRA DO PIRAI

Travessa Assunção, 69 – Centro

Barra do Pirai – RJ – CEP: 27.123-080

As juntas devem ter aproximadamente 0,5mm de abertura, caso a junta fique muito grande, o bloco deve ser batido lateralmente com uma marreta de madeira ou borracha contra os blocos adjacentes, para fecha-la.

Após o assentamento dos blocos deverá ser executada a compactação inicial com um compactador de placa, que deve passar pelo menos duas vezes em sentidos opostos, iniciando o adensamento da camada de assentamento sob os blocos e induzindo está a penetrar de baixo para cima, nas juntas entre as faces laterais, produzindo o intertravamento.

Qualquer irregularidade ou depressão que venha a surgir durante a compactação, deverá ser prontamente corrigida, removendo e recolocando os blocos com maior ou menor adição do material de assentamento, em quantidade suficiente à total correção do defeito.

Em seguida deve-se espalhar uma camada de material de enchimento, areia fina, com 1cm de espessura sobre o calçamento, espalhando com vassoura até preencher completamente as juntas e procede-se a compactação final com o objetivo de dar firmeza definitiva ao pavimento.

Após a conclusão dos serviços deverão ser retirados do local todos os restos de material e as laterais da via deverão estar aterradas e compactadas até a altura dos meios-fios.

6. ASSENTAMENTO DE MEIOFIO

São guias de concreto utilizadas para determinar a faixa destinada ao trânsito de veículos, sendo que os mesmos são pré-moldados obedecendo ao padrão da prefeitura. O meio fio pré-moldado terá a resistência de $F_{ck} = 15,0$ Mpa.

Serão executados pela equipe de obra de arte corrente, sendo que os mesmos serão escorados em sua parte posterior, alinhados e rejuntados com argamassa. De cimento e areia no traço 1:4.

A junta deverá ser perfeitamente preenchida, em toda sua profundidade, e apresentar perfeito acabamento, formando um plano único com o pavimento, os meios fios serão assentados em solo devidamente compactados. As dimensões do meio fio serão (12 x 18 x 35) cm.

7. CANTEIROS

Será construído um canteiro alto (60 cm) na fachada lateral do banheiro e redimensionados outros 3 canteiros centrais preexistentes, já com palmeiras adultas. As dimensões dos canteiros estão definidas no projeto.

8. PLANTIO DE GRAMA EM PLACAS

Consiste no plantio de grama em tapetes ou placas. Será utilizada grama esmeralda. Os canteiros serão levemente compactado com soquete manual a fim de evitar afundamento do material após o plantio.

Após o plantio a grama será irrigada, levemente compactada e coberta com uma camada de terra vegetal com 2cm de espessura.

9. ILUMINAÇÃO

Serão instalados novos postes de iluminação de design modernos de ferro galvanizado e com altura de 4,1 metros e de preferência com luminárias de LED. '

Bruno Huhn Faria

Secretaria Municipal de Obras – Barra do Pirai/RJ



PREFEITURA MUNICIPAL DE BARRA DO PIRAI

Travessa Assunção, 69 – Centro

Barra do Pirai – RJ – CEP: 27.123-080

Além da iluminação dos novos postes com luminárias de LED, serão instalados refletores em LED de 20w e a prova d'água. Serão 6 balizadores no DECK de madeira que estará na parte central da praça, e mais 8 luminárias do mesmo modelo em volta das duas árvores na parte da frente da praça, quatro em cada canteiro a serem instaladas no solo.

Nos canteiros, o que permanecerá, será instalado um refletor de LED com potência 20w, a prova d'água fixado ao solo.

Com relação à instalação dos refletores, estes serão fixados nos pergolados dos novos quiosques. Com relação aos postes de iluminação ambos serão engastados ao solo por escavação de sapata de ao menos 100cm e concretagem da base. Estes postes serão num total de 18 unidade tendo duas hastes e duas luminárias cada um.

10. QUIOSQUES

Previamente deverão ser passadas as tubulações de esgotamento sanitário em tubulação de pvc com junta elástica, com os diâmetros nominais de 100mm e 200mm.

Quanto à estrutura dos quiosques:

Serão executadas as formas e escoramento conforme a boa técnica, respeitando o devido tempo de cura para desforma.

Deverá ser utilizado concreto armado com aço CA50 e amarrados com arame recozido nº18. Sua resistência à compressão deverá atingir $f_{ck}=25\text{Mpa}$.

A laje de cobertura será em estrutura pré-moldada beta 11, para sobrecarga até $3,5\text{kn/m}^2$ e vão de 4,40m, considerando vigotas, tijolos e armadura negativa, inclusive capeamento de 3cm de espessura, c/concreto $f_{ck}=20\text{Mpa}$ e escoramento com peças de pinus.

Os quiosques receberão alvenaria, conforme indicação em projeto. Esta deverá ser constituída por de tijolos cerâmicos furados $10\times 20\times 30\text{cm}$, complementada com 6% de tijolos de $10\times 20\times 20\text{cm}$, assentes com argamassa de cimento e saibro, no traço 1:8, em paredes de meia vez (0,10m) com vãos ou arestas, até 3,00m de altura e medida pela área real.

Quanto ao revestimento de paredes, tetos e pisos:

Para a realização do emboço, a alvenaria deverá ser chapiscada com cimento e areia, no traço 1:3, emboço confeccionado em argamassa de cimento e areia, no traço 1:3 com 2cm de espessura.

Quanto ao revestimento de paredes com cerâmica, sendo estes, azulejos, pastilhas ou ladrilhos, as paredes antes deverão ser chapiscadas com cimento e areia, no traço 1:3, emboço de argamassa de cimento, saibro e areia, no traço 1:3:3, nata de cimento comum e rejuntamento com pasta de cimento.

A paredes dos quiosques receberão no primeiro terço inferior, revestimento de lambri de madeira de lei, feito com régua de 10cm de largura devidamente atarugadas, conforme ilustrado nas fachadas no projeto de arquitetura.

Bruno Huhn Faria

Secretaria Municipal de Obras – Barra do Pirai/RJ



PREFEITURA MUNICIPAL DE BARRA DO PIRAI

Travessa Assunção, 69 – Centro

Barra do Piraí – RJ – CEP: 27.123-080

Para revestimento do piso, utilizar ladrilho cerâmico, antiderrapante, com medidas em torno de 45x45cm, sujeito à tráfego intenso, resistência a abrasão PEI-IV, assentes sobre contrapiso, a ser executado com argamassa de cimento e areia, no traço 1:4, na espessura de 5cm.

As soleiras deverão ser em granito cinza andorinha, espessura de 2cm, com 2 polimentos, largura de 15cm, assentado com argamassa de cimento, saibro e areia, no traço 1:2:2, e rejuntamento com cimento branco e corante.

Nas esquadrias, o fechamento principal dos quiosques será feito através de venezianas externas de enrolar, com esteiras em PVC rígido e perfis em ferro galvanizado, inclusive ferragens.

Cada quiosque terá uma porta de PVC branco, conforme ABNT NBR 16851, de abrir, uma folha com travessa intermediária, de 0,80m x 2,10m, exclusive vidros, inclusive ferragens e acessórios.

O Guarda-corpo será composto por madeira de lei aparelhada, na altura útil de 1,00m, engastado 5cm no concreto, intercalado por montantes de 7,5cmx11,25cm/3"x4.1/2", com espaçamento de 1,00m, formando módulos, para contraventamento, com peças de 3,75cmx7,5cm/1.1/2"x3", fechamento de estrado de madeira de lei, formado por ripas com intervalos de 2,5cm, e apoiadas em travessas de 4cm, espaçadas de 10cm, fixadas com parafusos de latão de 1.1/2".

Instalações elétricas, hidráulicas, sanitárias e mecânicas:

Cada quiosque receberá abrigo para 2 botijões gás de 45kg, nas dimensões 1,00m x 0,50m x 1,80m, confeccionada em alvenaria tijolos maciços (7x10x20cm), paredes de meia vez, revestidas com argamassa de cimento e saibro, no traço 1:6, piso com espessura de 10cm e cobertura com espessura.

Assim como, cada quiosque terá seu próprio hidrômetro, no diâmetro de 1/2", com abrigo nas seguintes dimensões: 0,45m x 0,12m x 0,42m, embutido na parede, revestido com argamassa de cimento e saibro, no traço 1:6, com fundo de concreto no traço 1:3 e espessura 3cm, porta de 46cm x 43cm em grade confeccionada em ferro.

Deverão ser colocadas caixas de gordura simples cilíndricas, pré-fabricadas em anéis de concreto, com diâmetro de 40cm e profundidade total de 60cm, inclusive tampa de concreto.

Deverão ser colocadas caixas de inspeção/caixa para águas pluviais, de concreto pré-moldados, constando de círculo de fundo, 4 anéis superpostos de 40mm de espessura, 600mm de diâmetro interno, sendo 1 anel inferior (entrada e saída), de 300mm+1 de 300mm, 1 de 150mm e 1 de 75mm diâmetro.

Estão contemplados 9 quadros de distribuição de energia para disjuntores termomagnéticos unipolares, de embutir, com porta e barramentos de fase, neutro e terra, para instalação de até 8 disjuntores.

Cada quiosque receberá sua própria entrada de energia individual, padrão light, medição direta, rede aérea, demanda entre 23,2 e 33,1kva, inclusive caixa transparente polifásica (ctp) e caixa de disjuntor trifásica (cdj3) interna e demais materiais necessários, exclusive poste, disjuntor.

Estão previstas instalações e fornecimentos de pontos para ventiladores de teto, embutidos na laje.

Bruno Huhn Faria

Secretaria Municipal de Obras – Barra do Piraí/RJ



PREFEITURA MUNICIPAL DE BARRA DO PIRAI

Travessa Assunção, 69 – Centro

Barra do Pirai – RJ – CEP: 27.123-080

Foram considerados 4 pontos de tomada embutidos 2p+t,10a padrão brasileiro por quiosque e mais 6 pontos de tomada 2p+t,10a, também no padrão brasileiro de sobrepor.

Cada quiosque deverá ter seu próprio reservatório de água em, fabricado em fibrocimento, fibra de vidro ou semelhante com 1000l de capacidade, apoiados em alvenaria e madeira serrada, incluindo torneira de boia em plástico, de 3/4"

Já na cobertura, deverá receber telhas trapezoidais em aço galvalume, com espessura aproximada de 0,5mm, com sobreposição lateral de uma onda e longitudinal de 0,20m, fixação com parafusos ou hastes de alumínio 5/16"x250mm com rosca, as calhas em galvalume, 0,30m, em chapa de espessura aproximada de 0,7mm e desenvolvimento de 1m.

A fixação das telhas deverá ser realizada em trama composta por peças de 3"x3" e 3"x4.1/2", em madeira serrada. As terças em madeira aparelhada, em peças de 3"x12".

A descida das águas se dará por intermédio de Condutores posicionados e afixados nas calhas cde beiral. Os mesmos deverão ser de pvc, dn 88, inclusive conexões.

Já nas peças de madeira deverão ser envernizadas com verniz tipo copal brilhante, após serem devidamente lixadas, e ter recebido uma demão de verniz imunizante e impermeabilizante incolor, anilina e uma demão de acabamento.

As alvenarias receberão pintura em tinta látex acetinada, classificação premium ou standard (nbr 15079), para exterior, conforme cores indicadas no projeto arquitetônico, após ter sido devidamente lixadas e ter recebido uma demão de selador.

Para os aparelhos sanitários seguir as indicações contidas nos projetos e especificações do orçamento, considerando a boa técnica de instalação, evitando-se desta maneira a manutenção precoce dos mesmos.

As bancadas e frontispícios serão em granito cinza corumbá, com 2cm de espessura, sobre apoios de alvenaria de meia vez e verga de concreto.

11. DECK

❖ ESTRUTURA

A estrutura do deck será em composta por uma fundação de concreto e vigas em estrutura metálica, a fundação do deck e deverá ser fixada no solo dentro da praça Pedro cunha (Largo da Feira).

A fundação do deck será composta de sapatas e vigas em concreto armado, as sapatas deverão ter as dimensões conforme especificado em projeto sendo as sapatas 60 x 60 x 65 cm, as vigas longitudinais 20 x 40 cm e as vigas transversais com 25 x 55cm.

A estrutura metálica será composta por vigas transversais W 150 x 13,0 e longitudinais W460 x 68,0 de acordo com o projeto

Bruno Huhn Faria

Secretaria Municipal de Obras – Barra do Pirai/RJ



PREFEITURA MUNICIPAL DE BARRA DO PIRAI

Travessa Assunção, 69 – Centro

Barra do Pirai – RJ – CEP: 27.123-080

❖ PISO

Sobre as travessas longitudinais serão pregados o piso (tipo deck boleado) que será composto por peças de 10 cm de largura, em madeira de primeira tratada e fixada também com pregos galvanizados. Toda estrutura de madeira aparente que receber corte de serra, deverá ser realizado um serviço de arredondamento das arestas, com lixadeira rotativa ou plaina, para que se elimine as arestas vivas e farpas de madeira.

❖ PINTURA

Todas as peças de madeira receberão duas demãos de pintura Stain, em tonalidade imbuia

12. GUARDA-CORPO

Será executado de acordo com o detalhamento do projeto, composto por tubos galvanizados com diâmetro de 10 cm, em lance de 0,95m x 2,00m executado com tubo de aço galvanizado de 4" de diâmetro, chumbados em blocos de concreto simples de 20 x 20 x 30cm, tela soldada 2,76mm de malha retangular de 5 x 15cm e instalada de acordo com o projeto.

❖ PINTURA

Pintura antioxidante de acabamento em esmalte acetinado metálico.

13. COBERTURA:

❖ ESTRUTURA

Deverá ser um pergolado em mão francesa com estrutura em madeira tratada (caibros e ripamento), com dimensões conforme projeto, e sobre esta chapa de policarbonato de cor natural

❖ PINTURA

Todas as peças de madeira receberão duas demãos de pintura Stain, em tonalidade imbuia

14. BANHEIRO EXISTENTE

❖ COBERTURA

Deverá ser retirada para que construção uma nova cobertura em platibanda, o mesmo padrão dos quiosques. A platibanda da cobertura do banheiro deverá seguir o mesmo molde da cobertura dos quiosques com altura de 1,30m de acabamento em ripas de madeira de 10cm com espaçamento de 5 cm entre as **ripas**.

15. PINTURA

Nos serviços de pintura deverão ser usadas tintas de primeira linha do mercado das marcas Coral, Suvinil ou equivalente aplicadas de acordo com as recomendações do fabricante e das normas ABNT aplicáveis. As demãos de tinta de acabamento deverão ser aplicadas com rolo de lã de carneiro de primeira qualidade após as superfícies estarem completamente secas, limpas e preparadas para o tipo de pintura a que se destinam.

Na execução dos serviços de pintura, deverão ser adotadas precauções especiais no sentido de proteger as superfícies para evitar salpicaduras de tinta em superfícies não destinadas a pinturas. Os salpicos que não puderem ser evitados deverão ser removidos enquanto a tinta estiver fresca, empregando-se removedor adequado sempre que necessário.

Bruno Huhn Faria

Secretaria Municipal de Obras – Barra do Pirai/RJ



PREFEITURA MUNICIPAL DE BARRA DO PIRAI

Travessa Assunção, 69 – Centro

Barra do Pirai – RJ – CEP: 27.123-080

Toda demão de tinta só poderá ser aplicada após a anterior estar completamente seca, ou seja, deverá haver um intervalo mínimo de 8 horas entre demãos sucessivas. Serão aplicadas no mínimo duas demãos de tinta, a critério da fiscalização, desde que sejam necessárias para um perfeito recobrimento das superfícies.

16. ACESSIBILIDADE

A área de revitalização deverá atender a legislação vigente (Lei Federal 10.098/ 2000 e NBR 9050) referente à acessibilidade, possibilitando o acesso de pessoas portadoras de necessidades especiais.

Não deverá apresentar degraus ou obstáculos que dificultem a circulação. Todo o meio-fio deverá ser refeito e sua altura reduzida para 10 cm de modo a permitir a inserção de rampas de acesso nos cantos da praça.

17. PLACA DE INAUGURAÇÃO

Deverá ser instalada uma placa de inauguração, nas dimensões de 40cm x 60cm, em alumínio, com os dizeres a serem fornecidos pela Prefeitura Municipal de Barra do Pirai.

18. SERVIÇOS FINAIS

A obra deverá ser entregue em perfeito estado de limpeza e conservação. Todos os equipamentos deverão apresentar funcionamento perfeito com as instalações definitivamente ligadas às redes de serviços públicos. A Empreiteira deve remover todo o entulho do terreno da obra.

Barra do Pirai, 18 de maio de 2023.

Bruno Huhn Faria
Arquiteto
CAU RJ A 71306-6

Bruno Huhn Faria

Secretaria Municipal de Obras – Barra do Pirai/RJ

MEMÓRIA DE CÁLCULO DE QUANTITATIVOS

1.0 - SERVIÇOS DE LABORATÓRIO, ESCRITÓRIO E CAMPO

REFORMA DA PRAÇA PEDRO CUNHA (LARGO DA FEIRA)			
Processo:	0		
Endereço:	Centro		
Município:	Barra do Pirai-RJ		
Natureza:	0		



**SECRETARIA MUNICIPAL
DE OBRAS PÚBLICAS**

1.6 PROJETO ESTRUTURAL ATÉ 500M²

1.6	01.050.0552-A	PROJETO EXECUTIVO ESTRUTURAL PARA PREDIOS ESCOLARES E/OU ADM INISTRATIVOS ATE 500M2,CONSIDERANDO O PROJETO BASICO EXISTEN TE,APRESENTADO NOS PADROES DA CONTRATANTE,CONSTANDO DE PLANT AS DE FORMA,ARMAÇAO E DETALHES	75,42	M2
-----	---------------	---	--------------	----

	área	quant	total	prancha 2/3
Deck	138,44	1,00	138,44	
quiosque 3 ao 8	12,69	6,00	76,14	
quiosque 1 e 2	69,30	2,00	138,6	
hortifruti	12,69	1,00	12,69	
rampa	11,22	1,00	11,22	
total			377,09	

DESCRIÇÃO	ÁREA PROJETO ESTRUTURA CONCRETO	FATOR DE REDUÇÃO	TOTAL
ATÉ 500M²	377,09	20%	75,42

1.7 PROJETO INSTALAÇÃO HIDRÁULICA ATÉ 500M²

1.7	01.050.0478-A	PROJETO EXECUTIVO DE INSTALACAO HIDRAULICA,CONSIDERANDO O PR OJETO BASICO EXISTENTE,PARA PREDIOS ESCOLARES E/OU ADMINISTR ATIVOS ATE 500M2,APRESENTADO NOS PADROES DA CONTRATANTE,INCL USIVE AS LEGALIZACOES PERTINENTES	45,49	M2
-----	---------------	--	--------------	----

	área	quant	total	prancha 2/3
quiosque 3 ao 8	12,69	6,00	76,14	
quiosque 1 e 2	69,30	2,00	138,6	
hortifruti	12,69	1,00	12,69	
total			227,43	

	ÁREA	FATOR DE REDUÇÃO	TOTAL
ATÉ 500M²	227,43	20%	45,49

1.8 PROJETO INSTALAÇÃO ESGOTO ATÉ 500M²

1.8	01.050.0452-A	PROJETO EXECUTIVO DE INSTALACAO DE ESGOTO SANITARIO E AGUAS PLUVIAIS,CONSIDERANDO O PROJETO BASICO EXISTENTE,PARA PREDIO S ESCOLARES E/OU ADMINISTRATIVOS ATE 500M2,APRESENTADO NOS P ADROES DA CONTRATANTE,INCLUSIVE AS LEGALIZACOES PERTINENTES	26,55	M2
-----	---------------	---	--------------	----

	área	quant	total	prancha 2/3
quiosque 3 ao 8	5,00	5,85	3,00	87,75
quiosque 1,2 e hortifruti	3,00	5,00	3,00	45
total			132,75	

	ÁREA	FATOR DE REDUÇÃO	TOTAL
ATÉ 500M²	132,75	20%	26,55

1.9 PROJETO INSTALAÇÃO ELÉTRICA ATÉ 500M²

1.9	01.050.0516-A	PROJETO EXECUTIVO DE INSTALACAO ELETRICA,CONSIDERANDO O PROJ ETO BASICO EXISTENTE,PARA PREDIOS ESCOLARES E/OU ADMINISTRAT IVOS DE 501 ATE 3000M2,APRESENTADO NOS PADROES DA CONTRATANT E,INCLUSIVE AS LEGALIZACOES PERTINENTES	258,95	M2
-----	---------------	--	---------------	----



ÁREA DA QUADRA - ÁREA DO BANHEIRO				
prancha 2/3	á. quadra	á. banh.	AREA	
	1.339,24	44,45	1.294,79	

	ÁREA	FATOR DE REDUÇÃO	TOTAL
de 500 a 3.000m²	1.294,79	20%	258,96

MEMÓRIA DE CÁLCULO DE QUANTITATIVOS

1.0 - SERVIÇOS DE LABORATÓRIO, ESCRITÓRIO E CAMPO

REFORMA DA PRAÇA PEDRO CUNHA (LARGO DA FEIRA)			
Processo:	0		
Endereço:	Centro		
Município:	Barra do Pirai-RJ		
Natureza:	0		

SECRETARIA MUNICIPAL
DE OBRAS PÚBLICAS

1.10 ASBUILT

1.10	01.050.0300-A	RELATORIO FINAL DE OBRAS OU SERVICOS DE ENGENHARIA,REGISTRO FOTOGRAFICO DOS SERVICOS,ACOMPANHADO DE LEGENDAS E INDICACAO DA LOCALIZACAO,INFORMACOES CONTRATUAIS,PLANILHA ORCAMENTARIA E DESCRICAO DO ESCOPO DOS SERVICOS REALIZADOS,CONF.RECOMEN DACOES E	5,00	UN																																			
<table border="1" style="width: 100%; border-collapse: collapse;"> <thead> <tr> <th style="width: 20%;">DESCRIÇÃO</th> <th style="width: 10%;">QUIOSQUES</th> <th style="width: 10%;">PRAÇA</th> <th style="width: 10%;">DECK</th> <th style="width: 10%;">QUANTIDADE</th> </tr> </thead> <tbody> <tr> <td>ARQUITETURA</td> <td style="text-align: center;">1,00</td> <td></td> <td></td> <td style="text-align: center;">1,00</td> </tr> <tr> <td>ELÉTRICA</td> <td style="text-align: center;">1,00</td> <td></td> <td></td> <td style="text-align: center;">1,00</td> </tr> <tr> <td>HIDRÁULICA</td> <td style="text-align: center;">1,00</td> <td></td> <td></td> <td style="text-align: center;">1,00</td> </tr> <tr> <td>ESGOTO/PLUV.</td> <td style="text-align: center;">1,00</td> <td></td> <td></td> <td style="text-align: center;">1,00</td> </tr> <tr> <td>ESTRUTURA</td> <td style="text-align: center;">1,00</td> <td></td> <td></td> <td style="text-align: center;">1,00</td> </tr> <tr> <td></td> <td></td> <td></td> <td></td> <td style="text-align: center;">5,00</td> </tr> </tbody> </table>					DESCRIÇÃO	QUIOSQUES	PRAÇA	DECK	QUANTIDADE	ARQUITETURA	1,00			1,00	ELÉTRICA	1,00			1,00	HIDRÁULICA	1,00			1,00	ESGOTO/PLUV.	1,00			1,00	ESTRUTURA	1,00			1,00					5,00
DESCRIÇÃO	QUIOSQUES	PRAÇA	DECK	QUANTIDADE																																			
ARQUITETURA	1,00			1,00																																			
ELÉTRICA	1,00			1,00																																			
HIDRÁULICA	1,00			1,00																																			
ESGOTO/PLUV.	1,00			1,00																																			
ESTRUTURA	1,00			1,00																																			
				5,00																																			



1.11

1.11	01.009.0100-A	MOBILIZACAO E DESMOBILIZACAO DE EQUIPAMENTO E EQUIPE DE SONDAGEM E PERFURACAO ROTATIVA,COM TRANSPORTE DE 51 A 100KM	1,00	UN		
<table border="1" style="width: 100%; border-collapse: collapse;"> <thead> <tr> <th style="width: 100%;">QUANTIDADE</th> </tr> </thead> <tbody> <tr> <td style="text-align: center;">1,00</td> </tr> </tbody> </table>					QUANTIDADE	1,00
QUANTIDADE						
1,00						

MEMÓRIA DE CÁLCULO DE QUANTITATIVOS

2.0 - CANTEIRO DE OBRA

REFORMA DA PRAÇA PEDRO CUNHA (LARGO DA FEIRA)			
Processo:	0		
Endereço:	Centro		
Município:	Barra do Pirai-RJ		
Natureza:	0		

**SECRETARIA MUNICIPAL
DE OBRAS PÚBLICAS**

2.1 TAPUME

2.1	02.002.0005-A	TAPUME DE VEDACAO OU PROTECAO,EXECUTADO COM TELHAS TRAPEZOID AIS DE ACO GALVANIZADO,ESPESSURA DE 0,5MM,ESTAS COM 4 VEZES DE UTILIZACAO,INCLUSIVE ENGRADAMENTO DE MADEIRA,UTILIZADO 2 VEZES E PINTURA ESMALTE SINTETICO NA FACE EXTERNA	384,80	M2	
		COMP.	ALTURA	TOTAL	
		todo o entorno da obra	153,92	2,50	384,80

2.2 CONTAINER

2.2	02.006.0015-A	ALUGUEL CONTAINER PARA ESCRITORIO C/WC,MEDINDO 2,20M LARGURA ,6,20M COMPRIMENTO E 2,50M ALTURA,CHAPAS ACO C/NERVURAS TRAPEZOIDAIS,ISOLAMENTO TERMO-ACUSTICO FORRO,CHASSIS REFORCADO E PISO COMPENSADO NAVAL,INCL.INST.ELETRICA E HIDRO-SANITARIAS ,ACESSO	6,00	UNXMES
		UNIDADE	PRAZO DA OBRA	UM X MÊS
		1,00	6,00	6,00

2.3 CONTAINER

2.3	02.006.0030-A	ALUGUEL CONTAINER,PARA SANITARIO-VESTIARIO,MEDINDO 2,20M LARGURA,6,20M COMPRIMENTO E 2,50M ALTURA,CHAPAS ACO C/NERVURAS TRAPEZOIDAIS,ISOLAMENTO TERMO-ACUSTICO FORRO,CHASSIS REFORCADO E PISO COMPENSADO NAVAL,INCL.INST.ELETRICAS E HIDRO-SANITARIAS,A	18,00	UNXMES
		UNIDADE	PRAZO DA OBRA	UM X MÊS
		3,00	6,00	18,00

2.4 INSTALAÇÃO AGUA

2.4	02.015.0001-A	INSTALACAO E LIGACAO PROVISORIA PARA ABASTECIMENTO DE AGUA E ESGOTAMENTO SANITARIO EM CANTEIRO DE OBRAS,INCLUSIVE ESCAVACAO,EXCLUSIVE REPOSICAO DA PAVIMENTACAO DO LOGRADOURO PUBLICO	1,00	UN
		UNIDADE		
			1,00	

2.5 INSTALAÇÃO ELETRICA

2.5	02.016.0001-A	INSTALACAO E LIGACAO PROVISORIA DE ALIMENTACAO DE ENERGIA EL ETRICA,EM BAIXA TENSAO,PARA CANTEIRO DE OBRAS,M3-CHAVE 100A, CARGA 3KW,20CV,EXCLUSIVE O FORNECIMENTO DO MEDIDOR	1,00	UN
		UNIDADE		
			1,00	



2.6 PLACA DE OBRA

2.6	02.020.0001-A	PLACA DE IDENTIFICACAO DE OBRA PUBLICA,INCLUSIVE PINTURA E S UPORTES DE MADEIRA.FORNECIMENTO E COLOCACAO	34,25	M2		
		QUANT.	LARGURA	ALTURA	TOTAL	
		Placa padrão EMOP	4,00	4,00	2,00	32,00
		Placa ART E RRT	1,00	1,50	1,50	2,25

MEMÓRIA DE CÁLCULO DE QUANTITATIVOS

2.0 - CANTEIRO DE OBRA

REFORMA DA PRAÇA PEDRO CUNHA (LARGO DA FEIRA)		
Processo:	0	
Endereço:	Centro	
Município:	Barra do Pirai-RJ	
Natureza:	0	





**SECRETARIA MUNICIPAL
DE OBRAS PÚBLICAS**

2.7 PLACA DE SINALIZACAO

2.7	02.030.0005-A	PLACA DE SINALIZACAO PREVENTIVA PARA OBRA NA VIA PUBLICA,DE ACORDO COM A RESOLUCAO DA PREFEITURA-RJ, COMPREENDENDO FORNE CIMENTO E PINTURA DA PLACA E DOS SUPORTES DE MADEIRA.FORNECI MENTO E COLOCACAO	4,00	UN
			UN.	
duas em cada sentido da rua de acesso			4,00	

MEMÓRIA DE CÁLCULO DE QUANTITATIVOS
3.0 - MOVIMENTO DE TERRA

REFORMA DA PRAÇA PEDRO CUNHA (LARGO DA FEIRA)			 
Processo:	0		SECRETARIA MUNICIPAL DE OBRAS PÚBLICAS
Endereço:	Centro		
Município:	Barra do Piraí-RJ		
Natureza:	0		

3.1

3.1	03.001.0001-1	ESCAVAÇÃO MANUAL DE VALA/CAVA EM MATERIAL DE 1ª CATEGORIA (A (AREIA, ARGILA OU PICARRA), ATE 1,50M DE PROFUNDIDADE, EXCLUSIV E ESCORAMENTO E ESGOTAMENTO	289,05 M3
-----	---------------	--	------------------

sapatas quiosques 3 ao 8.

cava sapata(0,60+0,50)+(0,60+0,50)+(0,80+0,0,45)

sapatas (0,60x0,60x0,40)

largura	comp	altura	sapatatas	quiosques	volume
1,60	1,60	1,25	3,00	6,00	57,60

Cinta (0,20x0,40x0,40)

largura	comp	altura	perímetro da cinta	quiosques	volume
0,40	0,60	0,45	15,70	6,00	10,17

sapatas quiosques 1,2 e hortifruti

cava sapata(0,60+0,50)+(0,60+0,50)+(0,80+0,0,45)

sapatas (0,60x0,60x0,40)

lado	lado	altura	sapatatas	quiosques	volume
1,60	1,60	1,25	4,00	3,00	38,40

Cinta (0,20x0,40x0,40)

lado	lado	altura	perímetro da cinta	quiosques	volume
0,40	0,60	0,45	15,70	3,00	5,09

Deck

cava sapata(0,60+0,50)+(0,60+0,50)+(0,80+0,0,45)

sapatas (0,60x0,60x0,40)

largura	comp	altura	sapatatas	-	volume
1,60	1,60	1,25	26,00	-	83,20

Cinta (0,25x0,55)

largura	comp	altura	quantidade	-	volume
0,45	3,00	0,60	13,00	-	10,53

jardineira

ta (0,20x0,40)

largura	comp	altura	quant viga/cinta	-	volume
0,60	7,90	0,45	1,00	-	2,13

muro

cava sapata(0,60+0,50)+(0,60+0,50)+(0,80+0,0,45)

sapatas (0,60x0,60x0,40)

largura	comp	altura	sapatatas	-	volume
1,60	1,60	1,25	20,00	-	64,00

Cinta (0,20x0,40)

largura	comp	altura	quant viga/cinta	-	volume
0,40	32,44	0,40	3,00	-	15,57

rampa

largura	comp	altura	m³
1,50	7,48	0,40	4,49

ESCAVAÇÃO

subtotal (m³) **289,05**

ESCAVAÇÃO TUBULAÇÃO

LOCAL	ÁREA	ALTURA	QUANTIDADE	QUIOSQUES	VOLUME
15.002.0200-A CX DE INSPEÇÃO P/ A. PLUV Ø 0,60X0,93	8,04	0,93	11,00		82,25
CX GORDURA Ø 0,40X0,60	6,16	0,60	9,00		33,26
15.002.0620-A FOSSA 1200X2000 M	15,21	2,00		9,00	273,78
15.002.0662-A FILTRO 1200X2000 M	15,21	2,00		9,00	273,78

MEMÓRIA DE CÁLCULO DE QUANTITATIVOS
3.0 - MOVIMENTO DE TERRA

REFORMA DA PRAÇA PEDRO CUNHA (LARGO DA FEIRA)			
Processo:	0		
Endereço:	Centro		
Município:	Barra do Piraí-RJ		
Natureza:	0		



**SECRETARIA MUNICIPAL
DE OBRAS PÚBLICAS**

			comprimento			
06.069.0115-A	DUTO CORRUGADO ø 0,60X0,93	0,165	3.010,00	1,00	1,00	496,65
						subtotal (m³) 1.159,72

total escav 1.448,77

3.2

3.2	03.011.0015-B	REATERRO DE VALA/CAVA COM MATERIAL DE BOA QUALIDADE,UTILIZAN DO VIBRO COMPACTADOR PORTATIL,EXCLUSIVE MATERIAL	1.202,64 M3
-----	---------------	---	--------------------

REATERRO

volume de concreto de fundação (dsecontar)

	quiosques 1,2,9	quiosques 3 a 8	deck	muro	jardineira	volume
bloco/pilarete	2,59	1,73	6,08	5,76		16,16
cinta	6,51	4,80	5,36	7,79	0,63	25,09
						41,25

VOLUME A DESCONTAR-TUBULAÇÃO

	LOCAL	ÁREA	ALTURA	QUANTIDADE	QUIOSQUES	VOLUME
15.002.0200-A	CX DE INSPEÇÃO P/ A. PLUV ø 0,60X0,93	1,13	0,93	11,00	1,00	11,57
	CX GORDURA ø 0,40X0,60	0,50	0,60	9,00	9,00	24,43
15.002.0620-A	FOSSA 1200X2000 mm	4,52	2,00	1,00	9,00	81,43
15.002.0662-A	FILTRO 1200X2000 mm	4,52	2,00	1,00	9,00	81,43
						comprimento
06.069.0115-A	DUTO CORRUGADO ø 0,60X0,93	0,002	3.010,00	1,00	1,00	6,02
						204,88

volume de reaterro

escavação	conc fund	tuulação	reaterro
1.448,77	41,25	204,88	1.202,64

3.3

3.3	03.009.0006-A	ATERRO COM MATERIAL DE 1ª CATEGORIA,COMPACTADO MANUALMENTE E M CAMADAS DE 20CM DE MATERIAL APILOADO,PROVENIENTE DE JAZIDA DISTANTE ATE 2KM,INCLUSIVE ESCAVACAO,CARGA,TRANSPORTE EM CA MINHAO BASCULANTE,DESCARGA,ESPALHAMENTO E IRRIGACAO MANUAIS	40,61 M3
-----	---------------	---	-----------------

ATERRO

vol conc	tubulação	bota fora
41,25	204,88	246,13

aterro



escada (50,76 m² x 0,80m altura)=

área	altura	volume aterro
50,76	0,80	40,61

bota fora	volume aterro	bota fora	empolam 30%	total bota fora
246,13	40,61	205,52	1,30	267,18

MEMÓRIA DE CÁLCULO DE QUANTITATIVOS

4.0 - TRANSPORTES

REFORMA DA PRAÇA PEDRO CUNHA (LARGO DA FEIRA)				 
	Processo:	0		SECRETARIA MUNICIPAL DE OBRAS PÚBLICAS
	Endereço:	Centro		
	Município:	Barra do Piraí-RJ		
	Natureza:	0		

4.1

4.1	04.005.0104-A	TRANSPORTE DE CARGA DE QUALQUER NATUREZA, EXCLUSIVE AS DESPESAS DE CARGA E DESCARGA, TANTO DE ESPERA DO CAMINHÃO COMO DO SERVENTE OU EQUIPAMENTO AUXILIAR, A VELOCIDADE MÉDIA DE 25KM/H, EM CAMINHÃO DE CARROCERIA FIXA A ÓLEO DIESEL, COM CAPACIDADE ÚTIL D	11.945,32	T X KM						
		<table border="1" style="width: 100%; border-collapse: collapse;"> <tr> <th style="width: 33%;">carga</th> <th style="width: 33%;">distância</th> <th style="width: 33%;">total</th> </tr> <tr> <td style="text-align: center;">1.837,74</td> <td style="text-align: center;">6,50</td> <td style="text-align: center;">11.945,32</td> </tr> </table>	carga	distância	total	1.837,74	6,50	11.945,32		
carga	distância	total								
1.837,74	6,50	11.945,32								

4.2

4.2	04.020.0122-A	TRANSPORTE DE ANDAIME TUBULAR, CONSIDERANDO-SE A ÁREA DE PROJEÇÃO VERTICAL DO ANDAIME, EXCLUSIVE CARGA, DESCARGA E TEMPO DE ESPERA DO CAMINHÃO (VER ITEM 04.021.0010)	1.134,00	M2XKM												
		<table border="1" style="width: 100%; border-collapse: collapse;"> <tr> <th style="width: 16%;">largura</th> <th style="width: 16%;">comp(m)</th> <th style="width: 16%;">unid</th> <th style="width: 16%;">nº de módulos</th> <th style="width: 16%;">nº torres</th> <th style="width: 16%;">área</th> </tr> <tr> <td style="text-align: center;">1,50</td> <td style="text-align: center;">1,50</td> <td style="text-align: center;">4,00</td> <td style="text-align: center;">3,00</td> <td style="text-align: center;">14,00</td> <td style="text-align: center;">378,00</td> </tr> </table>	largura	comp(m)	unid	nº de módulos	nº torres	área	1,50	1,50	4,00	3,00	14,00	378,00		
largura	comp(m)	unid	nº de módulos	nº torres	área											
1,50	1,50	4,00	3,00	14,00	378,00											
		<table border="1" style="width: 100%; border-collapse: collapse;"> <tr> <th style="width: 33%;">área</th> <th style="width: 33%;">distância</th> <th style="width: 33%;">m² x km</th> </tr> <tr> <td style="text-align: center;">378,00</td> <td style="text-align: center;">3,00</td> <td style="text-align: center;">1.134,00</td> </tr> </table>	área	distância	m² x km	378,00	3,00	1.134,00								
área	distância	m² x km														
378,00	3,00	1.134,00														

4.3

4.3	04.006.0008-B	CARGA MANUAL E DESCARGA MECÂNICA DE MATERIAL A GRANEL (AGREGADOS, PEDRA-DE-MAO, PARALELOS, TERRA E ESCOMBROS), COMPREENDENDO OS TEMPOS PARA CARGA, DESCARGA E MANOBRAS DO CAMINHÃO BASCULANTE A ÓLEO DIESEL, COM CAPACIDADE ÚTIL DE 8T, EMPREGANDO 2 SERVENTES	1.837,74	T
-----	---------------	--	-----------------	---

DEMOLIÇÕES

	volume	coef	tonelada
concreto	3,55	2,40	8,52
alvenaria	44,18	1,90	83,94
	47,73		92,46

	área	altura	volume	coef	tonelada
intertravado	846,75	0,40	338,70	1,90	643,53
contrapiso	83,2	0,50	41,60	1,70	70,72
lambri	74,87	1,00	74,87	0,60	44,92
cobert alum	119,12	1,00	119,12	2,60	309,71
piso	83,2	0,50	41,60	2,10	87,36
cobert colonial	124	0,60	74,40	1,50	111,60
meio-fio	75,05	0,30	22,52	1,90	42,78
pastilhas banheiro	46,51	0,30	13,95	1,90	26,51
			726,76		1.337,13

	unidade	altura	volume	coef	tonelada
portas, janelas ...	41,00	0,30	12,30	0,60	7,38

	volume	coef	tonelada
bota fora	267,18	1,50	400,77

	volume	tonelada
total(t)	1053,97	1.837,74

MEMÓRIA DE CÁLCULO DE QUANTITATIVOS

4.0 - TRANSPORTES

REFORMA DA PRAÇA PEDRO CUNHA (LARGO DA FEIRA)			
Processo:	0		
Endereço:	Centro		
Município:	Barra do Pirai-RJ		
Natureza:	0		



**SECRETARIA MUNICIPAL
DE OBRAS PÚBLICAS**

4.4 CARGA E DESCARGA ANDAIME

4.4	04.021.0010-A	CARGA E DESCARGA MANUAL DE ANDAIME TUBULAR, INCLUSIVE TEMPO D E ESPERA DO CAMINHAO, CONSIDERANDO-SE A AREA DE PROJECAO VERTICAL	94,50	M2
-----	---------------	---	--------------	----

comp(m)	comp(m)	área	
1,50	1,50	2,25	
área(m ²)	elementos	torres(um)	(m ²)
2,25	3,00	14,00	94,50

4.5 TRANSPORTE DE CONTEINER

4.5	04.005.0300-A	TRANSPORTE DE CONTAINER, SEGUNDO DESCRICAO DA FAMILIA 02.006, EXCLUSIVE CARGA E DESCARGA (VIDE ITEM 04.013.0015)	24,00	UNXKM	
			UNIDADE	PRAZO DA OBRA	TOTAL
			4,00	6,00	24,00

4.6 CARGA E DESCARGA POSTES

4.6	04.007.0050-A	CARGA E DESCARGA MECANICA DE POSTES DE CONCRETO OU ACO, EM CA MINHÃO DE CARROCERIA FIXA A OLEO DIESEL, COM CAPACIDADE UTIL DE 7,5T, INCLUSIVE O TEMPO DE CARGA, DESCARGA E MANOBRA DO CAMINHÃO E DO EQUIPAMENTO AUXILIAR	3,50	T
CARGA E DESCARGA DE POSTE 7M E 9M COM APROXIMADAMENTE 250 KG (MÉDIA) CADA				
		UN	PESO	PESO TOTAL (KG)
		14,00	250,00	3500,00
CARGA EM TN/KM				
			PESO TOTAL EM TN	
CARGA E DESCARGA DE POSTE			3,50	

4.7 CARGA E DESCARGA CONTEINER

4.7	04.013.0015-A	CARGA E DESCARGA DE CONTAINER, SEGUNDO DESCRICAO DA FAMILIA 02.006	4,00	UN
			TOTAL	
			4,00	

MEMÓRIA DE CÁLCULO DE QUANTITATIVOS

5.0 - SERVIÇOS COMPLEMENTARES

REFORMA DA PRAÇA PEDRO CUNHA (LARGO DA FEIRA)				 <p style="text-align: center;">SECRETARIA MUNICIPAL DE OBRAS PÚBLICAS</p>
Processo:	0			
Endereço:	Centro			
Município:	Barra do Piraí-RJ			
Natureza:	0			

5.1 DEMOLIÇÃO

5.1	05.002.0001-A	DEMOLICAO,COM EQUIPAMENTO DE AR COMPRIMIDO,DE PISOS OU PAVIMENTOS DE CONCRETO SIMPLS,INCLUSIVE EMPILHAMENTO LATERAL DENTRO DO CANTEIRO DE SERVICO	3,55	M3
m^3 jardim: 8,48m x 0,20m x 0,10m (altura) = 0,17 jardim: 9,11m x 0,20m x 0,10m (altura) x 3 unidades = 0,55 área de concreto no deck: 28,27m ² x 0,10m (altura) = 2,83 total = 3,55				

5.2 DEMOLIÇÃO

5.2	05.001.0011-A	DEMOLICAO DE REVESTIMENTO DE PASTILHA,A PONTEIRO,COM RESPECTIVA CAMADA DE ARGAMASSA DE ASSENTAMENTO,INCLUSIVE EMPILHAMENTO LATERAL DENTRO DO CANTEIRO DE SERVICO	46,51	M2								
<table style="width: 100%; border-collapse: collapse;"> <tr> <td style="width: 20%;"></td> <td style="width: 20%; text-align: center;">perímetro</td> <td style="width: 20%; text-align: center;">altura</td> <td style="width: 20%; text-align: center;">total</td> </tr> <tr> <td>banheiro</td> <td style="text-align: center;">27,36</td> <td style="text-align: center;">1,70</td> <td style="text-align: center;">46,51</td> </tr> </table>						perímetro	altura	total	banheiro	27,36	1,70	46,51
	perímetro	altura	total									
banheiro	27,36	1,70	46,51									

5.3 DEMOLIÇÃO

5.3	05.001.0021-A	DEMOLICAO A PONTEIRO,DE BASE SUPORTE,CONTRAPISO,CAMADA REGULARIZADORA OU DE ASSENTAMENTO DE TACOS,CERAMICAS E AZULEJOS,COM ESPESSURA ATE 4CM	83,20	M2
m^2 quiosque A+B = 20,80 quiosque C+D = 20,80 quiosque E+F = 20,80 quiosque G+H+I = 20,80 total = 83,20				

5.4 DEMOLIÇÃO

5.4	05.001.0023-A	DEMOLICAO MANUAL DE ALVENARIA DE TIJOLOS FURADOS,INCLUSIVE EMPILHAMENTO LATERAL DENTRO DO CANTEIRO DE SERVICO	44,37	M3																														
<table style="width: 100%; border-collapse: collapse;"> <tr> <td style="width: 60%;"></td> <td style="width: 20%; text-align: center;">área</td> <td style="width: 20%;"></td> </tr> <tr> <td>jardim: 8,48m x 0,50m (altura) =</td> <td style="text-align: center;">4,24</td> <td></td> </tr> <tr> <td>jardim: 9,11m x 0,50m (altura) x 3 unidades =</td> <td style="text-align: center;">13,66</td> <td></td> </tr> <tr> <td>quiosque A+B: 18,40m + 4,00m = 22,40m x 3,00m (altura) =</td> <td style="text-align: center;">67,20</td> <td></td> </tr> <tr> <td>quiosque C+D: 18,40m + 4,00m = 22,40m x 3,00m (altura) =</td> <td style="text-align: center;">67,20</td> <td></td> </tr> <tr> <td>quiosque E+F: 18,40m + 4,00m = 22,40m x 3,00m (altura) =</td> <td style="text-align: center;">67,20</td> <td></td> </tr> <tr> <td>banheiro 1,30 x 0,50m = 0,75m x 2,00un (altura) =</td> <td style="text-align: center;">1,30</td> <td></td> </tr> <tr> <td>quiosque G+H+I: 18,40m + 4,00m + 2,60m = 25,00m x 3,00m (altura) =</td> <td style="text-align: center;">75,00</td> <td></td> </tr> <tr> <td></td> <td style="text-align: center;">295,80</td> <td style="text-align: center;">0,15</td> </tr> <tr> <td></td> <td></td> <td style="text-align: center;">44,37</td> </tr> </table>						área		jardim: 8,48m x 0,50m (altura) =	4,24		jardim: 9,11m x 0,50m (altura) x 3 unidades =	13,66		quiosque A+B: 18,40m + 4,00m = 22,40m x 3,00m (altura) =	67,20		quiosque C+D: 18,40m + 4,00m = 22,40m x 3,00m (altura) =	67,20		quiosque E+F: 18,40m + 4,00m = 22,40m x 3,00m (altura) =	67,20		banheiro 1,30 x 0,50m = 0,75m x 2,00un (altura) =	1,30		quiosque G+H+I: 18,40m + 4,00m + 2,60m = 25,00m x 3,00m (altura) =	75,00			295,80	0,15			44,37
	área																																	
jardim: 8,48m x 0,50m (altura) =	4,24																																	
jardim: 9,11m x 0,50m (altura) x 3 unidades =	13,66																																	
quiosque A+B: 18,40m + 4,00m = 22,40m x 3,00m (altura) =	67,20																																	
quiosque C+D: 18,40m + 4,00m = 22,40m x 3,00m (altura) =	67,20																																	
quiosque E+F: 18,40m + 4,00m = 22,40m x 3,00m (altura) =	67,20																																	
banheiro 1,30 x 0,50m = 0,75m x 2,00un (altura) =	1,30																																	
quiosque G+H+I: 18,40m + 4,00m + 2,60m = 25,00m x 3,00m (altura) =	75,00																																	
	295,80	0,15																																
		44,37																																

5.5 REMOÇÃO

5.5	05.001.0040-A	REMOCAO DE COBERTURA EM TELHAS DE ALUMINIO,EXCLUSIVE SUPORTE,ESTRUTURA OU MADEIRAMENTO,MEDIDA PELA AREA REAL DE COBERTURA	119,12	M2
m^2 área entre quiosques: 20,00m ² x 3 = 60,00 cobertura banheiro = 59,12 total = 119,12				

5.6 REMOÇÃO

5.6	05.001.0050-A	REMOCAO DE COBERTURA EM TELHAS COLONIAIS,INCLUSIVE MADEIRAMENTO,MEDIDO O CONJUNTO PELA AREA REAL DE COBERTURA	124,00	M2
m^2 quiosque A+B = 31,00 quiosque C+D = 31,00 quiosque E+F = 31,00 quiosque G+H+I = 31,00 total = 124,00				

MEMÓRIA DE CÁLCULO DE QUANTITATIVOS

5.0 - SERVIÇOS COMPLEMENTARES

REFORMA DA PRAÇA PEDRO CUNHA (LARGO DA FEIRA)				 <p style="text-align: center;">SECRETARIA MUNICIPAL DE OBRAS PÚBLICAS</p>
Processo:	0			
Endereço:	Centro			
Município:	Barra do Piraí-RJ			
Natureza:	0			

5.7 REMOÇÃO

5.7	05.001.0065-A	REMOCAO DE FORRO OU LAMBRI DE FRISOS DE MADEIRA OU PVC, PLACAS DE AGLOMERADO PRENSADO OU SEMELHANTES, INCLUSIVE O ENGRADAMAMENTO	74,87	M2
		m ²		
		deck de madeira (área retirada do CAD)	74,87	

5.8 REMOÇÃO

5.8	05.001.0070-A	REMOCAO DE PAVIMENTACAO DE LAJOTAS DE CONCRETO, ALTAMENTE VIBRADO, INTERTRAVADO, PRE-FABRICADO	1.168,66	M2
		m ²		
		área retirada do CAD	1.168,66	

5.9 ARRANCAMENTO

5.9	05.001.0134-A	ARRANCAMENTO DE PORTAS, JANELAS E CAIXILHOS DE AR CONDICIONADO OU OUTROS	41,00	UN
		PORTAS quantidade		
		quiosque A = 1,00		
		quiosque B = 1,00		
		quiosque C = 1,00		
		quiosque D = 1,00		
		quiosque E = 1,00		
		quiosque F = 1,00		
		quiosque G = 1,00		
		quiosque H = 1,00		
		quiosque I = 1,00		
		JANELAS		
		quiosque A = 4,00		
		quiosque B = 4,00		
		quiosque C = 4,00		
		quiosque D = 4,00		
		quiosque E = 4,00		
		quiosque F = 4,00		
		quiosque G = 4,00		
		quiosque H = 2,00		
		quiosque I = 2,00		
		total = 41,00		

5.10 ARRANCAMENTO

5.10	05.001.0142-A	ARRANCAMENTO DE MEIOS-FIOS, DE GRANITO OU CONCRETO, RETOS OU CURVOS, INCLUSIVE EMPILHAMENTO LATERAL DENTRO DO CANTEIRO DE SERVIÇO	75,05	M
		comprimento		
	prancha 1/3	comprimento retirado do CAD	75,05	

5.11 RASPAGEM

5.11	05.001.0876-A	RASPAGEM COM ESPATULA DE AÇO OU ESCOVA DE AÇO PARA REMOCAO DE CRAQUELE DE PINTURA	54,72	M2
		perímetro altura total		
		banheiro 27,36 2,00 54,72		

5.12 ANDAIME

5.12	05.006.0001-1	ALUGUEL DE ANDAIME COM ELEMENTOS TUBULARES SOBRE SAPATAS FIXAS, CONSIDERANDO-SE A ÁREA DA PROJEÇÃO VERTICAL DO ANDAIME EPAGO PELO TEMPO NECESSÁRIO À SUA UTILIZAÇÃO, EXCLUSIVE TRANSPORTE DOS ELEMENTOS DO ANDAIME ATÉ À OBRA, PLATAFORMA OU PASSA	2.268,00	M2XMES
		largura comp(m) unid n° de módulos n° torres área		
		1,50 1,50 4,00 3,00 14,00 378,00		
		área meses mxmês		
		378,00 6,00 2.268,00		

MEMÓRIA DE CÁLCULO DE QUANTITATIVOS

5.0 - SERVIÇOS COMPLEMENTARES

REFORMA DA PRAÇA PEDRO CUNHA (LARGO DA FEIRA)				 <p style="text-align: center;">SECRETARIA MUNICIPAL DE OBRAS PÚBLICAS</p>
Processo:	0			
Endereço:	Centro			
Município:	Barra do Piraí-RJ			
Natureza:	0			

5.13 ANDAIME									
5.13	05.006.0010-A	ALUGUEL DE RODIZIOS DE FERRO,PARA TORRE TUBULAR.CUSTO PARA 4RODIZIOS	84,00						
		<table border="1" style="width: 100%; border-collapse: collapse;"> <tr> <td style="width: 33%;">n° torres</td> <td style="width: 33%;">meses</td> <td style="width: 33%;">mxmês</td> </tr> <tr> <td style="text-align: center;">14,00</td> <td style="text-align: center;">6,00</td> <td style="text-align: center;">84,00</td> </tr> </table>	n° torres	meses	mxmês	14,00	6,00	84,00	UNXMES
n° torres	meses	mxmês							
14,00	6,00	84,00							

5.14 ANDAIME																	
5.14	05.007.0007-A	ALUGUEL DE PASSARELA METALICA,PERFURADA,PARA ANDAIME METALICO TUBULAR,INCLUSIVE TRANSPORTE,CARGA E DESCARGA,EXCLUSIVE ANDAIME TUBULAR E MOVIMENTACAO (VIDE ITEM 05.008.0008)	378,00														
		<table border="1" style="width: 100%; border-collapse: collapse;"> <tr> <td style="width: 12.5%;">comp(m)</td> <td style="width: 12.5%;">largura</td> <td style="width: 12.5%;">peças</td> <td style="width: 12.5%;">n° de módulos</td> <td style="width: 12.5%;">n° torres</td> <td style="width: 12.5%;">meses</td> <td style="width: 12.5%;">mxmês</td> </tr> <tr> <td style="text-align: center;">1,50</td> <td style="text-align: center;">0,30</td> <td style="text-align: center;">5,00</td> <td style="text-align: center;">2,00</td> <td style="text-align: center;">14,00</td> <td style="text-align: center;">6,00</td> <td style="text-align: center;">378,00</td> </tr> </table>	comp(m)	largura	peças	n° de módulos	n° torres	meses	mxmês	1,50	0,30	5,00	2,00	14,00	6,00	378,00	M2XMES
comp(m)	largura	peças	n° de módulos	n° torres	meses	mxmês											
1,50	0,30	5,00	2,00	14,00	6,00	378,00											

5.15 ANDAIME											
5.15	05.008.0001-A	MONTAGEM E DESMONTAGEM DE ANDAIME COM ELEMENTOS TUBULARES,CONSIDERANDO-SE A AREA VERTICAL RECOBERTA	31,50								
		<table border="1" style="width: 100%; border-collapse: collapse;"> <tr> <td style="width: 25%;">comp(m)</td> <td style="width: 25%;">largura</td> <td style="width: 25%;">n° torres</td> <td style="width: 25%;">m²</td> </tr> <tr> <td style="text-align: center;">1,50</td> <td style="text-align: center;">1,50</td> <td style="text-align: center;">14,00</td> <td style="text-align: center;">31,50</td> </tr> </table>	comp(m)	largura	n° torres	m²	1,50	1,50	14,00	31,50	M2
comp(m)	largura	n° torres	m²								
1,50	1,50	14,00	31,50								

5.16 PLACA INDICAÇÃO SALAS/DIRECIONAIS												
5.16	05.054.0001-A	PLACA DE ACRILICO PARA IDENTIFICACAO DE SALAS,MEDINDO 8X25CM,CONFORME DETALHE Nº6033/EMOP,POLIDA NAS BORDAS.FORNECIMENTO E COLOCACAO	24,00									
		<table border="1" style="width: 100%; border-collapse: collapse;"> <tr> <td style="width: 33%;">quiosques</td> <td style="width: 33%;">quant</td> <td style="width: 33%;">quant total</td> </tr> <tr> <td style="text-align: center;">9,00</td> <td style="text-align: center;">2,00</td> <td style="text-align: center;">18,00</td> </tr> <tr> <td></td> <td style="text-align: center;">direcionais</td> <td style="text-align: center;">6,00</td> </tr> </table>	quiosques	quant	quant total	9,00	2,00	18,00		direcionais	6,00	UN
quiosques	quant	quant total										
9,00	2,00	18,00										
	direcionais	6,00										

5.17 PLACA INDICAÇÃO SANITÁRIOS					
5.17	05.054.0015-A	PLACA DE ACRILICO,DESENHADA,INDICANDO SANITARIO MASCULINO OU FEMININO,DE 39X19CM,CONFORME DETALHE Nº6035/EMOP.FORNECIMENTO E COLOCACAO	2,00		
		<table border="1" style="width: 100%; border-collapse: collapse;"> <tr> <td style="width: 80%;">banheiros</td> <td style="width: 20%; text-align: center;">2,00</td> </tr> </table>	banheiros	2,00	UN
banheiros	2,00				

5.18 PLACA DE INAUGURAÇÃO				
5.18	05.050.0001-A	PLACA DE INAUGURACAO EM ALUMINIO, MEDINDO 0,40X0,60M, COM 1MM DE ESPESSURA, COM INSCRICAO EM PLOTTER.FORNECIMENTO E COLOCACAO	1,00	
		<table border="1" style="width: 100%; border-collapse: collapse;"> <tr> <td style="width: 100%; text-align: center;">1,00</td> </tr> </table>	1,00	UN
1,00				

5.19 MAPA TÁTIL					
5.19	05.057.0015-A	MAPA TATIL(BRAILLE/RELEVO) EM ACRILICO, MEDINDO 54X39CM, PARASINALIZACAO E LOCALIZACAO DE AMBIENTES, EXCLUSIVE PEDESTAL.FORNECIMENTO E COLOCACAO	1,00		
		<table border="1" style="width: 100%; border-collapse: collapse;"> <tr> <td style="width: 80%;">CONFORME INDICADO EM PLANTA DE ARQUITETURA - PRANCHA 1/3</td> <td style="width: 20%; text-align: center;">1,00</td> </tr> </table>	CONFORME INDICADO EM PLANTA DE ARQUITETURA - PRANCHA 1/3	1,00	UN
CONFORME INDICADO EM PLANTA DE ARQUITETURA - PRANCHA 1/3	1,00				

5.20 TOTEM NOME DA PRAÇA							
5.20	05.054.0050-A	TOTEM INFORMATIVO DIMENSOES(1,00X4,00)M, EM CHAPA DE ACO Nº16, TRATADA QUIMICAMENTE, INCLUSIVE PINTURA COM METAL PRIMER NAS DUAS FACES E ESMALTE SINTETICO PRETO NO VERSO. APLICACAO DE PELICULAS REFLETIVAS NO GRAU TECNICO E PELICULA PARA LEGENDA. ESTRUTURA EM TRELICAS METALICAS. FORN.E COLOC.	2,00				
		<table border="1" style="width: 100%; border-collapse: collapse;"> <tr> <td style="width: 80%;">placa inaug</td> <td style="width: 20%; text-align: center;">1,00</td> </tr> <tr> <td>mapa tátil</td> <td style="text-align: center;">1,00</td> </tr> </table>	placa inaug	1,00	mapa tátil	1,00	UN
placa inaug	1,00						
mapa tátil	1,00						

5.21 LONA DE FUNDAÇÃO																																						
5.21	05.058.0020-A	LONA DE POLIETILENO(LONA TERREIRO)COM ESPESSURA DE 0,20MM PARA IMPERMEABILIZACAO DE SOLO,MEDIDA PELA AREA COBERTA,INCLUSIVE PERDAS E TRANSPASSE	194,78																																			
		<table border="1" style="width: 100%; border-collapse: collapse;"> <tr> <td colspan="5" style="text-align: center;">LONA PARA COBRIR O FUNDO DE BLOCOS E LAJES E CINTAS</td> </tr> <tr> <td style="width: 10%;"></td> <td style="width: 10%;">QTDE</td> <td style="width: 10%;">COMPRIMENTO</td> <td style="width: 10%;">LARG A</td> <td style="width: 10%;">LARG B</td> <td style="width: 10%;">TOTAL</td> </tr> <tr> <td>BLOCOS</td> <td style="text-align: center;">48,00</td> <td></td> <td style="text-align: center;">0,60</td> <td style="text-align: center;">0,60</td> <td style="text-align: center;">17,28</td> </tr> <tr> <td>CINTAS</td> <td></td> <td style="text-align: center;">160</td> <td style="text-align: center;">0,20</td> <td></td> <td style="text-align: center;">32,00</td> </tr> <tr> <td>LAJE</td> <td></td> <td></td> <td></td> <td></td> <td style="text-align: center;">145,50</td> </tr> <tr> <td></td> <td></td> <td></td> <td></td> <td></td> <td style="text-align: center;">194,78</td> </tr> </table>	LONA PARA COBRIR O FUNDO DE BLOCOS E LAJES E CINTAS						QTDE	COMPRIMENTO	LARG A	LARG B	TOTAL	BLOCOS	48,00		0,60	0,60	17,28	CINTAS		160	0,20		32,00	LAJE					145,50						194,78	M2
LONA PARA COBRIR O FUNDO DE BLOCOS E LAJES E CINTAS																																						
	QTDE	COMPRIMENTO	LARG A	LARG B	TOTAL																																	
BLOCOS	48,00		0,60	0,60	17,28																																	
CINTAS		160	0,20		32,00																																	
LAJE					145,50																																	
					194,78																																	

MEMÓRIA DE CÁLCULO DE QUANTITATIVOS

6.0 - GALERIAS, DRENOS E CONEXÕES

REFORMA DA PRAÇA PEDRO CUNHA (LARGO DA FEIRA)				 <p style="text-align: center;">SECRETARIA MUNICIPAL DE OBRAS PÚBLICAS</p>
Processo:	0			
Endereço:	Centro			
Município:	Barra do Pirai-RJ			
Natureza:	0			

6.1

6.1	06.069.0115-A	DUTO CORRUGADO HELICOIDAL, NA COR PRETA, LINHA DUPLA, DE POLIETILENO DE ALTA DENSIDADE (PEAD), P/PROTEÇÃO DE CONDUTORES ELÉTRICOS EM INSTALAÇÕES SUBTERRÂNEAS, DIÂM. NOMINAL 2", SENDO DIÂM. INT. 50,8MM, FORNECIDO C/2 TAMPOES NAS EXTREMIDADES, FITA DE AVISO "PERIGO"	3.010,00	M
-----	---------------	--	-----------------	---

	quantidade	m(média)	total
para ligação do poste entrada aos quiosques	23,00	70,00	1.610,00
para ligação dos postes com 4 e 2 lâmpadas	14,00	40,00	560,00
para ligação dos refletores	21,00	40,00	840,00

MEMÓRIA DE CÁLCULO DE QUANTITATIVOS

8.0 - BASES E PAVIMENTOS

REFORMA DA PRAÇA PEDRO CUNHA (LARGO DA FEIRA)				 <p style="text-align: center;">SECRETARIA MUNICIPAL DE OBRAS PÚBLICAS</p>
Processo:	0			
Endereço:	Centro			
Município:	Barra do Piraí-RJ			
Natureza:	0			

8.1

8.1	08.020.0010-A	PAVIMENTAÇÃO INTERTRAVADA DE LAJOTAS DE CONCRETO, PRE-FABRICA DAS, COR NATURAL, COM ESPESSURA DE 8CM, RESISTÊNCIA A COMPRESSÃO DE 35MPA, CONFORME ABNT NBR 15953, EXCLUSIVE O PREPARO DO SUBLEITO E BASE	846,75	M2
-----	---------------	--	---------------	----

área do quiosque 34,65
 quantidade 9,00
 subtotal 311,85

área	1.158,60
descontos	311,85
	846,75

amarelo 35,00

8.2

8.2	08.027.0035-A	MEIO-FIO RETO DE CONCRETO SIMPLES FCK=15MPA, MOLDADO NO LOCAL, TIPO DER-RJ, MEDINDO 0,15M NA BASE E COM ALTURA DE 0,45M, REJUNTAMENTO COM ARGAMASSA DE CIMENTO E AREIA, NO TRACO 1:3,5, COM FORNECIMENTO DE TODOS OS MATERIAIS, ESCAVACÃO E REATERRO	62,20	M
-----	---------------	--	--------------	---

MARGEANDO A RUA	M
	54,30
	7,90
	62,20

8.3

8.3	08.027.0036-A	MEIO-FIO CURVO DE CONCRETO SIMPLES FCK=15MPA, MOLDADO NO LOCAL, TIPO DER-RJ, MEDINDO 0,15M NA BASE E COM ALTURA DE 0,45M, REJUNTAMENTO COM ARGAMASSA DE CIMENTO E AREIA, NO TRACO 1:3,5, COM FORNECIMENTO DE TODOS OS MATERIAIS, ESCAVACÃO E REATERRO	12,40	M
-----	---------------	---	--------------	---

MARGEANDO A RUA	M
	10,25
	2,15
	12,40

MEMÓRIA DE CÁLCULO DE QUANTITATIVOS

9.0 - PARQUES E JARDINS

REFORMA DA PRAÇA PEDRO CUNHA (LARGO DA FEIRA)



**SECRETARIA MUNICIPAL
DE OBRAS PÚBLICAS**

Processo: 0

Endereço: Centro

Município: Barra do Piraí-RJ

Natureza: 0

9.1

9.1	09.001.0001-B	PLANTIO DE GRAMA EM PLACAS, TIPO SÃO CARLOS, BATATAIS, LARGA E SANTO AGOSTINHO, INCLUSIVE COMPRA E ARRANCAMENTO NO LOCAL DE ORIGEM, CARGA, TRANSPORTE, DESCARGA E PREPARO DO TERRENO	119,50	M2
		lado direito do deck	70,80	
		lado esquerdo do deck	48,70	
		total	119,50	

9.2

9.2	09.002.0001-A	PLANTIO DE ARVORE ISOLADA ATÉ 2,00M DE ALTURA, DE QUALQUER ESPECIE, EM LOGRADOURO PÚBLICO, INCLUSIVE TRANSPORTE, TERRA PRETA SIMPLES E ESTACA DE MADEIRA (TUTOR), EXCLUSIVE O FORNECIMENTO DA ARVORE	15,00	UN
		lado direito do deck	70,80	m ²
		lado esquerdo do deck	48,70	unid
			10,00	
			5,00	

9.3

9.3	09.002.0010-A	PLANTIO DE ARBUSTOS DE 50 A 100CM DE ALTURA, FORMANDO JARDIM COM 6 UNIDADES POR METRO QUADRADO, EXCLUSIVE O FORNECIMENTO	90,00	M2
		lado direito do deck	45,00	local
		lado esquerdo do deck	30,00	m ²
		jardineira banheiro	5,00	
		jardineiras árvores (ø 1,35m)	10,00	

9.4

9.4	09.003.0028-A	ESPECIES VEGETAIS COM APROXIMADAMENTE 30CM DE ALTURA, TIPO ARBUSTO DRACENA DE MADAGASCAR (DRACAENA MARGINATA), ARBUSTO CLUSIA (CLUSIA FLUMINENSIS) OU SIMILAR. FORNECIMENTO	48,00	UN
		lado direito do deck	70,80	m ²
		lado esquerdo do deck	48,70	unid
		jardineiras banheiro	8,82	25,00
			48,00	15,00
			8,00	8,00
			48,00	48,00

9.5

9.5	09.003.0155-A	ESPECIES VEGETAIS COM APROXIMADAMENTE 25CM DE ALTURA, TIPO ARBUSTO ALLAMANDA (ALAMANDA SP) OU SIMILAR, CONSIDERANDO 8 MUDAS POR M2. FORNECIMENTO	90,00	M2
		lado direito do deck	45,00	local
		lado esquerdo do deck	30,00	m ²
		jardineira banheiro	5,00	
		jardineiras árvores (ø 1,35m)	10,00	
			90,00	

9.6

9.6	09.004.0005-A	GUARDA-CORPO P/BRINQUEDOS, EM LANCES DE 4,00M E ALTURA DE 1,00M, COM 3 MONTANTES ESPACADOS DE 2,00M, EXECUTADOS COM TUBOS DE AÇO GALVANIZADO DE 1.1/2" DE DIÂMETRO, CHUMBADOS BLOCOS DE CONCRETO SIMPLES DE 30X30X40CM, TELA DE ARAME GALV. Nº8 DE MALHA QUADRADA	115,88	M
			31,60	comprimento
		área atrás dos banheiros- frente para rua		
		área atrás dos banheiros- frente para rampa	7,50	

MEMÓRIA DE CÁLCULO DE QUANTITATIVOS

9.0 - PARQUES E JARDINS

2

REFORMA DA PRAÇA PEDRO CUNHA (LARGO DA FEIRA)			
Processo:	0		
Endereço:	Centro		
Município:	Barra do Pirai-RJ		
Natureza:	0		



**SECRETARIA MUNICIPAL
DE OBRAS PÚBLICAS**

próximo à ponte	16,36
próximo ao rio	14,22
deck	46,20

9.7

9.7	09.006.0003-A	ENCHIMENTO DE CAVAS, SENDO UM TERÇO COM TERRA PRETA VEGETAL	34,56	M3															
		<table border="1" style="width: 100%; border-collapse: collapse;"> <thead> <tr> <th style="width: 20%;">quantidade</th> <th style="width: 15%;">uni/m</th> <th style="width: 15%;">altura</th> <th style="width: 15%;">largura média</th> <th style="width: 35%;">total</th> </tr> </thead> <tbody> <tr> <td style="text-align: center;">48,00</td> <td></td> <td style="text-align: center;">0,40</td> <td style="text-align: center;">0,30</td> <td style="text-align: right;">5,76</td> </tr> <tr> <td style="text-align: center;">90,00</td> <td style="text-align: center;">8,00</td> <td style="text-align: center;">0,20</td> <td style="text-align: center;">0,20</td> <td style="text-align: right;">28,80</td> </tr> </tbody> </table>	quantidade	uni/m	altura	largura média	total	48,00		0,40	0,30	5,76	90,00	8,00	0,20	0,20	28,80		
quantidade	uni/m	altura	largura média	total															
48,00		0,40	0,30	5,76															
90,00	8,00	0,20	0,20	28,80															

9.8

9.8	09.010.0001-A	CORDOES DE CONCRETO SIMPLES, COM SEÇÃO DE 10X25CM, MOLDADOS NO LOCAL, INCLUSIVE ESCAVACAO E REATERRO	56,00	M				
		<table border="1" style="width: 100%; border-collapse: collapse;"> <tr> <td style="width: 70%;">lado direito do deck</td> <td style="text-align: right;">32,00</td> </tr> <tr> <td>lado esquerdo do deck</td> <td style="text-align: right;">24,00</td> </tr> </table>	lado direito do deck	32,00	lado esquerdo do deck	24,00		
lado direito do deck	32,00							
lado esquerdo do deck	24,00							

9.9

9.9	09.026.0025-A	PAPELEIRA PLÁSTICA P/VIAS E PRACAS PÚBLICAS EM POLIETILENO(D IN), CAPACIDADE PARA 50L, MEDINDO(75,50X34,50X43,50)CM.FORNECIMENTO E COLOCACAO	14,00	UN		
		<table border="1" style="width: 100%; border-collapse: collapse;"> <tr> <td style="width: 70%;">ESPALHADAS NA PRAÇA</td> <td style="text-align: right;">14,00</td> </tr> </table>	ESPALHADAS NA PRAÇA	14,00		
ESPALHADAS NA PRAÇA	14,00					

MEMÓRIA DE CÁLCULO DE QUANTITATIVOS
10.0 - FUNDAÇÕES

REFORMA DA PRAÇA PEDRO CUNHA (LARGO DA FEIRA)				
Processo:	0			
Endereço:	Centro			
Município:	Barra do Pirai-RJ			
Natureza:	0			



**SECRETARIA MUNICIPAL
DE OBRAS PÚBLICAS**

10.1

10.1	10.003.0050-A	ESTACA RAIZ COM DIAMETRO DE 12" PARA CARGA DE 110T, INJECAO DE ARGAMASSA DE CIMENTO E AREIA, COM RESISTENCIA DE 20MPA, CONFORME ABNT NBR 6122, INCLUSIVE FORNECIMENTO DOS MATERIAIS (CIMENTO, AREIA E ACO), EXCLUSIVE PERFURACAO	234,00	M	
		para estacas do muro e acréscimo	quantidade	comprimento	total
		26 unidades com 9 metros de profundidade	26,00	9,00	234,00

10.2

10.2	10.012.0001-A	ARRASAMENTO DE ESTACA DE CONCRETO PARA CARGA DE TRABALHO DE COMPRESSAO AXIAL ATE 600KN	26,00	UN
		para estacas do muro e acréscimo	quantidade	
		26 unidades com 9 metros de profundidade	26,00	

MEMORIA DE CALCULO DE QUANTITATIVOS
11.0 - ESTRUTURAS

REFORMA DA PRAÇA PEDRO CUNHA (LARGO DA FEIRA)			
Processo:	0		
Endereço:	Centro		
Município:	Barra do Piraí-RJ		
Natureza:	0		



SECRETARIA MUNICIPAL
DE OBRAS PÚBLICAS

11.1

11.1	11.013.0075-A	CONCRETO ARMADO, FCK=25MPA, INCLUINDO MATERIAIS PARA 1,00M3 DE CONCRETO (IMPORTADO DE USINA) ADENSADO E COLOCADO, 14,00M2 DE AREA MOLDADA, FORMAS E ESCORAMENTO CONFORME ITENS 11.004.0022 E 11.004.0035, 60KG DE ACO CA-50, INCLUSIVE MAO-DE-OBRA PARA CORTE, DOBR	94,99	M3
------	---------------	---	--------------	----

Quiosques 3 a 8 blocos para unidades 3 a 8

	comprimento	largura	altura	m³	nº de blocos	volume(m³)
blocos 0,60x0,60x0,40m	0,60	0,60	0,40	0,14	6,00	0,86

3 unidades cada um com 6 blocos = 6x3 = 18 blocos 5,00m x 5,85m	total blocos para unidades 3 a 8					
	volume	unidades	total(m³)			
	0,86	3,00	2,59			2,59

cinta/viga para unidades 3 a 8						
	largura	altura	comprimento	cinta /viga	total(m²)	
cinta/viga (0,20x0,20x0,40)						
21,70mlx 3 unidades =65,10ml	0,20	0,50	65,10	2,00	13,02	13,02

pilares para unidades 3 a 8				
	largura	altura	comprimento	volume
3 unidades com 6 pilares cada = 6x3 = 18 unidades	0,20	0,40	3,00	0,24
	m³	qt de pilar	total(m³)	
	0,24	18,00	4,32	4,32

pilaretes para unidades 3 a 8					
	largura	comprimento	altura	qt de pilaretes	total(m²)
3 unidades com 6 pilaretes cada = 6x3 = 18 unidades	0,20	0,40	0,80	18,00	1,15

Blocos 1, 2 e hortifruti

blocos para unidades 1, 2 e hortifruti

	comprimento	largura	altura	qt de blocos	volume	
blocos 0,60x0,60x0,40m	0,60	0,60	0,40	4,00	0,58	
3 unidades cada um com 4 blocos = 3x4 = 12 blocos 3,00m x 5,00m				volume	unidades	total(m³)
				0,58	3,00	1,73

cintas para unidades 1, 2 e hortifruti

	comprimento	largura	altura	unidades	cinta /viga	total(m²)
cinta (0,20x0,20x0,40)						
cinta/viga = (3,00) +(3,00) +(5,00) +(5,00) = 16,00m	16,00	0,20	0,50	3,00	2,00	9,60
16,00m x 3un = 48,00m						

pilares para unidades 1, 2 e hortifruti

	largura	comprimento	altura	qt de pilares	total(m²)
3 unidades com 4 pilares cada = 3x4 = 12 unidades	0,20	0,40	3,00	12,00	2,88

pilaretes para unidades 1, 2 e hortifruti

	largura	comprimento	altura	qt de pilaretes	total(m²)
3 unidades com 4 pilaretes cada = 3x4 = 12 unidades	0,20	0,40	0,80	12,00	0,77

Deck

blocos

	lado	lado	altura	qt de blocos	total(m²)
bloco de coroamento 0,60x0,60x0,40m	0,60	0,60	0,65	26,00	6,08

viga de cobertura do perfil metálico de Deck

vigas

	largura	altura	comprimento	quantidade	total(m²)
	0,25	0,55	3,00	13,00	5,36

jardineira

Cinta (0,20x0,40)

	largura	comp	altura	volume
	0,20	7,90	0,40	0,63

muro

blocos

	lado	lado	altura	qt de blocos	total(m²)
blocos 0,60x0,60x0,40m	0,60	0,60	0,80	20,00	5,76

vigas

	largura	altura	comprimento	qt de cintas	total(m²)
cinta (0,20x0,40)					
CINTAS = 32,44 x0,20x 0,40	0,20	0,40	32,44	3,00	7,79

MEMORIA DE CALCULO DE QUANTITATIVOS
11.0 - ESTRUTURAS

REFORMA DA PRAÇA PEDRO CUNHA (LARGO DA FEIRA)			
Processo:	0		
Endereço:	Centro		
Município:	Barra do Piraí-RJ		
Natureza:	0		



SECRETARIA MUNICIPAL
DE OBRAS PÚBLICAS

pilares						
pilares 0,20x0,40x3,00	largura	altura	comprimento	qt de pilar	total	
	0,20	0,40	3,00	20,00	4,80	4,80
pilarete 0,20x0,40x0,80	largura	altura	comprimento	qt de pilar	total	
	0,20	0,80	0,40	20,00	1,28	1,28
laje de piso						
quiosques 3 a 8	lado	lado	altura	unidades	total	
	5,85m x5,00m	5,85	5,00	3,00	8,78	8,78
quiosques 1, 2 e hortifruti	largura	comp	altura	unidades	total	
	3,00m x5,00m	3,00	5,00	3,00	4,50	4,50
rampa	largura	comp	altura	total		
	1,50m x8,50m	1,50	8,50	0,10	1,28	1,28
verga \ contraverga						
bloco 1,2 e hortifruti						
janelas	5,85m x5,00m					
m						
janela 1	2,40					
janela2	3,40	verga/contraverga	nº quiosques	m		
	5,80	2,00	3,00	34,80		
	largura	altura	comp	total		
	0,10	0,10	34,80	0,35	0,35	
bloco 1 a 8						
janelas						
m						
janela 1	2,40					
janela2	3,40	verga/contraverga	nº quiosques	m		
	5,80	2,00	6,00	69,60		
	largura	altura	comp	total		
	0,10	0,10	69,60	0,70	0,70	
portas quiosques 1 a 9						
vergas de 1,20x0,10x0,10						
	largura	altura	comp	quantidade	total	
	0,10	0,10	1,20	9,00	0,11	11,00
jardineira banheiro						
cinta						
	largura	altura	comp	total		
	0,20	0,40	7,90	0,63	0,63	
total					94,99	

11.2

11.2	11.003.0005-B	CONCRETO DOSADO RACIONALMENTE PARA UMA RESISTENCIA CARACTERISTICA A COMPRESSAO DE 25MPA, INCLUSIVE MATERIAIS, TRANSPORTE, P REPARO COM BETONEIRA, LANCAMENTO E ADENSAMENTO	11,86	M3
------	---------------	--	--------------	----

BLOCOS 3 A 8

total para blocos 3 a 8

	comprimento	largura	altura	nº de blocos	nº quiosq	total(m³)
blocos 0,60x0,60x0,40m	0,60	0,60	0,05	3,00	6,00	0,32

blocos

	comprimento	largura	altura	nº de blocos	nº quiosq	total(m³)
BLOCOS 1-2 e HORTIFRUTI						
blocos 0,60x0,60x0,40m	0,60	0,60	0,05	4,00	3,00	0,22

blocos

	comprimento	largura	altura	nº de blocos	total(m³)
DECK					
blocos 0,60x0,60x0,40m	0,60	0,60	0,05	26,00	0,47

blocos

	comprimento	largura	altura	nº de blocos	total(m³)
muro					
blocos 0,60x0,60x0,40m	0,60	0,60	0,05	20,00	0,36

bloco do pergolado

	quantidade	largura	comp	altura	total
	82,00	0,40	0,40	0,80	10,50

total 11,86

MEMORIA DE CALCULO DE QUANTITATIVOS
11.0 - ESTRUTURAS

REFORMA DA PRAÇA PEDRO CUNHA (LARGO DA FEIRA)				 SECRETARIA MUNICIPAL DE OBRAS PÚBLICAS
Processo:	0			
Endereço:	Centro			
Município:	Barra do Piraí-RJ			
Natureza:	0			

11.3

11.3	11.030.0080-A	LAJE PRE-MOLDADA BETA 16, PARA SOBRECARGA DE 3,5KN/M2 E VAO D E 5,20M, CONSIDERANDO VIGOTAS, EPS E ARMADURA NEGATIVA, INCLUSIVE VE CAPEAMENTO DE 4CM DE ESPESSURA, COM CONCRETO FCK=20MPA E ESCORAMENTO, CONFORME ABNT NBR 14859. FORNECIMENTO E MONTAGEM D O CONJ	22,05	M2		
quiosques 1, 2 e 9		comprimento	largura	altura	nº de quiosques	total(m²)
3,00m x 5,00m		3,00	5,00	0,10	3,00	4,50
quiosques 3 ao 8		comprimento	largura	altura	nº de quiosques	total(m²)
5,85m x 5,00m		5,00	5,85	0,10	6,00	17,55
total						22,05

11.4

11.4	11.016.0020-A	ESTRUTURAS DE ELEMENTOS EM PERFIS "I" ATE 8", EM ACO LAMINADO ,(VIGAS ISOLADAS, ESCORAS, PORTICOS, ETC), INCLUSIVE PERDAS. FORN ECIMENTO E MONTAGEM	9.843,60	KG		
		quantidade	comprimento	kh/m		
perfis W (460x 68,00)		13 unidades x 8,70 metros	13,00	8,70	68,00	7.690,80
consumo 68 kg/m						
perfil w (150x13,0)		6 unidades x 27,60	6,00	27,60	13,00	2.152,80
consumo 13 kg/m						
total						9.843,60

11.5

11.5	11.016.0003-A	ESTRUTURA METALICA PARA COBERTURA DE GALPAO EM ARCO OU EM DU AS OU MAIS AGUAS, COM TRELICAS, TERCAS, TIRANTES, ETC, SOBRE APOI OS (EXCLUSIVE ESTES) PARA CARGA DE COBERTURA DE FIBROCIMENTO O U METALICA, VAOS ATE 15M, CONSIDERANDO AS PERDAS E UMA DEMA O D E PINT	179,44	M2		
		largura	comprimento	quantidade		
cozinha 3,00x5,00		13 unidades x 8,70 metros	3,00	5,00	9,00	135,00
banheiros		6 unidades x 27,60	5,31	8,37	1,00	44,44
total						179,44

MEMÓRIA DE CÁLCULO DE QUANTITATIVOS

12.0 - ALVENARIAS

REFORMA DA PRAÇA PEDRO CUNHA (LARGO DA FEIRA)

Processo: 0

Endereço: Centro

Município: Barra do Piraí-RJ

Natureza: 0



SECRETARIA MUNICIPAL
DE OBRAS PÚBLICAS

12.1

12.1	12.005.0090-A	ALVENARIA DE BLOCOS DE CONCRETO 20X20X40CM, ASSENTES COM ARGAMASSA DE CIMENTO E AREIA, NO TRACO 1:6, EM PAREDES DE 0,20M DE ESPESSURA, DE SUPERFÍCIE CORRIDA, DE 3,00 A 4,50M DE ALTURA E MEDIDA PELA ÁREA REAL	813,30 M2																																			
		<table border="1" style="width: 100%; border-collapse: collapse;"> <thead> <tr> <th></th> <th style="text-align: center;">ml</th> <th style="text-align: center;">altura</th> <th style="text-align: center;">quantidade</th> <th style="text-align: center;">área</th> </tr> </thead> <tbody> <tr> <td style="text-align: right;">quiosques</td> <td style="text-align: center;">160,54</td> <td style="text-align: center;">3,00</td> <td style="text-align: center;">1,00</td> <td style="text-align: center;">481,62</td> </tr> <tr> <td style="text-align: right;">platibanda</td> <td style="text-align: center;">160,54</td> <td style="text-align: center;">1,50</td> <td style="text-align: center;">1,00</td> <td style="text-align: center;">240,81</td> </tr> <tr> <td style="text-align: right;">muro</td> <td style="text-align: center;">32,44</td> <td style="text-align: center;">0,80</td> <td style="text-align: center;">1,00</td> <td style="text-align: center;">25,95</td> </tr> <tr> <td style="text-align: right;">Platibanda banheiro</td> <td style="text-align: center;">27,36</td> <td style="text-align: center;">1,00</td> <td style="text-align: center;">1,00</td> <td style="text-align: center;">27,36</td> </tr> <tr> <td style="text-align: right;">jardineiras árvores (ø 1,35m)</td> <td style="text-align: center;">4,25</td> <td style="text-align: center;">0,60</td> <td style="text-align: center;">13,00</td> <td style="text-align: center;">33,15</td> </tr> <tr> <td style="text-align: right;">jardineira banheiro</td> <td style="text-align: center;">7,35</td> <td style="text-align: center;">0,60</td> <td style="text-align: center;">1,00</td> <td style="text-align: center;">4,41</td> </tr> </tbody> </table>		ml	altura	quantidade	área	quiosques	160,54	3,00	1,00	481,62	platibanda	160,54	1,50	1,00	240,81	muro	32,44	0,80	1,00	25,95	Platibanda banheiro	27,36	1,00	1,00	27,36	jardineiras árvores (ø 1,35m)	4,25	0,60	13,00	33,15	jardineira banheiro	7,35	0,60	1,00	4,41	
	ml	altura	quantidade	área																																		
quiosques	160,54	3,00	1,00	481,62																																		
platibanda	160,54	1,50	1,00	240,81																																		
muro	32,44	0,80	1,00	25,95																																		
Platibanda banheiro	27,36	1,00	1,00	27,36																																		
jardineiras árvores (ø 1,35m)	4,25	0,60	13,00	33,15																																		
jardineira banheiro	7,35	0,60	1,00	4,41																																		

MEMORIA DE CALCULO DE QUANTITATIVOS

13.0 - REVESTIMENTOS

REFORMA DA PRAÇA PEDRO CUNHA (LARGO DA FEIRA)

Processo:	0	
Endereço:	Centro	
Município:	Barra do Pirai-RJ	
Natureza:	0	



SECRETARIA MUNICIPAL
DE OBRAS PÚBLICAS

13.1

13.1	13.001.0026-A	EMBOCO COM ARGAMASSA DE CIMENTO E AREIA,NO TRACO 1:3 COM 2CM DE ESPESSURA,INCLUSIVE CHAPISCO DE CIMENTO E AREIA,NO TRACO 1:3	1.232,65	M2
------	---------------	--	-----------------	----

área a ser retirada (vãos)	comprimento	altura	quantidade	total
J1	3,00	1,00	9,00	27,00
J2	2,00	1,00	9,00	18,00
P1	0,80	2,10	9,00	15,12
			total	60,12

	perímetro	altura	lados	área
paredes quiosques	16,07	3,80	2,00	122,13
jardineira banheiro	7,35	0,60	2,00	8,82
	comprimento	largura		área
teto quiosques	4,70	2,70		12,69
			total	143,64

área emboço	nº quiosques	área
143,64	9,00	1.292,78
área emboço	área (vãos)	área total
1.292,78	60,12	1.232,66

13.2

13.2	13.030.0255-A	REVESTIMENTO DE PAREDES COM LADRILHOS CERAMICOS COM MEDIDAS EM TORNO DE (10X10)CM,EM PLACA TELADA NO FORMATO EM TORNO DE (30X30)CM,NAS CORES BRANCO,CINZA,BEGE,CREME,AZUL,MARROM E P RETO,CONFORME ABNT NBR 16928,ASSENTE COM ARGAMASSA COLANTE,R E JUNTAME	29,56	M2
------	---------------	---	--------------	----

	perímetro	altura	área total
banheiro	25,15	1,00	25,15
jardineira	7,35	0,60	4,41

13.3

13.3	13.030.0290-A	REVESTIMENTO DE PAREDES COM CERAMICA,COM MEDIDAS EM TORNO DE (32X57)CM,ASSENTE CONFORME ITEM 13.025.0016	272,88	M2
------	---------------	--	---------------	----

área a ser retirada (vãos)	comprimento	altura	quantidade	total
J1	3,00	1,00	9,00	27,00
J2	2,00	1,00	9,00	18,00
P1	0,80	2,10	9,00	15,12
			total	60,12

quiosques	perímetro	altura	nº quiosques	área total
	14,80	2,50	9,00	333,00

área revestimento	área (vãos)	área total
333,00	60,12	272,88

MEMORIA DE CALCULO DE QUANTITATIVOS

13.0 - REVESTIMENTOS

REFORMA DA PRAÇA PEDRO CUNHA (LARGO DA FEIRA)

Processo:	0	
Endereço:	Centro	
Município:	Barra do Pirai-RJ	
Natureza:	0	



SECRETARIA MUNICIPAL
DE OBRAS PÚBLICAS

13.4

13.4	13.170.0011-A	REVESTIMENTO DE PAREDE COM LAMBRI DE MADEIRA DE LEI, FEITO COM REGUAS DE 10CM DE LARGURA, EXCLUSIVE ENTARUGAMENTO. FORNECIMENTO E COLOCACAO	245,87	M2
------	---------------	---	---------------	----

	perímetro	altura	área
quiosque	16,07	0,85	13,66
platibanda	16,07	0,85	13,66
			27,32

área	nº quiosques	área total
27,32	9,00	245,87

13.5

13.5	13.170.0020-A	ENTARUGAMENTO PARA LAMBRI EM PAREDE FEITO COM MADEIRA DE LEI, DE 1.1/2"X3", COM SECAO TRAPEZOIDAL	245,87	M2
------	---------------	---	---------------	----

	perímetro	altura	área
quiosque	16,07	0,85	13,66
platibanda	16,07	0,85	13,66
			27,32

área	nº quiosques	área total
27,32	9,00	245,87

13.6

13.6	13.301.0132-A	CONTRAPISO, BASE OU CAMADA REGULARIZADORA, EXECUTADA COM ARGAMASSA DE CIMENTO E AREIA, NO TRACO 1:4, NA ESPESSURA DE 5CM	114,21	M2
------	---------------	--	---------------	----

	comprimento	largura	nº quiosques	área
quiosque	4,70	2,70	9,00	114,21

13.7

13.7	13.330.0075-A	REVESTIMENTO DE PISO COM LADRILHO CERAMICO, ANTIDERRAPANTE, COM MEDIDAS EM TORNO DE (45X45)CM, RESISTENCIA A ABRASAO P.E.I. -IV, ASSENTES EM SUPERFICIE COM NATA DE CIMENTO SOBRE ARGAMASSA DE CIMENTO, AREIA E SAIBRO, NO TRACO 1:3:3, REJUNTAMENTO COM CIMENT	114,21	M2
------	---------------	---	---------------	----

	comprimento	largura	nº quiosques	área
quiosque	4,70	2,70	9,00	114,21

13.8

13.8	13.348.0010-A	REVESTIMENTO DE PISOS COM GRANITO CINZA ANDORINHA, EM PLACAS, COM ESPESSURA DE 2CM, POLIDO, ASSENTE EM SUPERFICIE EM OSSO, COM NATA DE CIMENTO SOBRE ARGAMASSA DE CIMENTO, AREIA E SAIBRO, NO TRACO 1:2:2 E REJUNTAMENTO PRONTO	35,10	M2
------	---------------	---	--------------	----

peitoril janela (balcão)	comprimento	largura	quantidade	quiosques	total
J1	3,00	0,50	1,00	9,00	13,50
J2	2,00	0,50	1,00	9,00	9,00
	comprimento	largura	quantidade	quiosques	total
cantoneira J1	0,50	0,40	3,00	9,00	5,40
cantoneira J2	0,50	0,40	4,00	9,00	7,20

MEMORIA DE CALCULO DE QUANTITATIVOS

13.0 - REVESTIMENTOS

REFORMA DA PRAÇA PEDRO CUNHA (LARGO DA FEIRA)

Processo:	0	
Endereço:	Centro	
Município:	Barra do Pirai-RJ	
Natureza:	0	



**SECRETARIA MUNICIPAL
DE OBRAS PÚBLICAS**

13.9

13.9	13.348.0050-A	PEITORIL EM GRANITO CINZA ANDORINHA, ESPESSURA DE 2CM, LARGURA 15 A 18CM, ASSENTADO COM NATA DE CIMENTO SOBRE ARGAMASSA DE CIMENTO, SAIBRO E AREIA, NO TRACO 1:3:3 E REJUNTAMENTO COM CIMENTO BRANCO	181,65	M																												
		<table border="1" style="width: 100%;"> <thead> <tr> <th>requadro janela</th> <th>comprimento</th> <th>quiosques</th> <th>total</th> </tr> </thead> <tbody> <tr> <td>J1</td> <td>5,00</td> <td>9,00</td> <td>45,00</td> </tr> <tr> <td>J2</td> <td>4,00</td> <td>9,00</td> <td>36,00</td> </tr> <tr> <td>jardineira banheiro</td> <td>7,35</td> <td>1,00</td> <td>7,35</td> </tr> <tr> <td>Janela banheiro</td> <td>3,60</td> <td>1,00</td> <td>3,60</td> </tr> <tr> <td>espelho de bancada</td> <td>11,00</td> <td>8,00</td> <td>88,00</td> </tr> <tr> <td>espelho de bancada</td> <td>1,70</td> <td>1,00</td> <td>1,70</td> </tr> </tbody> </table>	requadro janela	comprimento	quiosques	total	J1	5,00	9,00	45,00	J2	4,00	9,00	36,00	jardineira banheiro	7,35	1,00	7,35	Janela banheiro	3,60	1,00	3,60	espelho de bancada	11,00	8,00	88,00	espelho de bancada	1,70	1,00	1,70		
requadro janela	comprimento	quiosques	total																													
J1	5,00	9,00	45,00																													
J2	4,00	9,00	36,00																													
jardineira banheiro	7,35	1,00	7,35																													
Janela banheiro	3,60	1,00	3,60																													
espelho de bancada	11,00	8,00	88,00																													
espelho de bancada	1,70	1,00	1,70																													

13.10

13.10	13.348.0075-A	SOLEIRA EM GRANITO CINZA ANDORINHA, ESPESSURA DE 2CM, COM 2 POLIMENTOS, LARGURA DE 15CM, ASSENTADO COM ARGAMASSA DE CIMENTO, SAIBRO E AREIA, NO TRACO 1:2:2, E REJUNTAMENTO COM CIMENTO BRANCO E CORANTE	7,20	M								
		<table border="1" style="width: 100%;"> <thead> <tr> <th></th> <th>comprimento</th> <th>quantidade</th> <th>total</th> </tr> </thead> <tbody> <tr> <td>P1</td> <td>0,80</td> <td>9,00</td> <td>7,20</td> </tr> </tbody> </table>		comprimento	quantidade	total	P1	0,80	9,00	7,20		
	comprimento	quantidade	total									
P1	0,80	9,00	7,20									

MEMÓRIA DE CÁLCULO DE QUANTITATIVOS

14.0 - ESQUADRIAS

REFORMA DA PRAÇA PEDRO CUNHA (LARGO DA FEIRA)		
Processo:	0	
Endereço:	Centro	
Município:	Barra do Pirai-RJ	
Natureza:	0	



**SECRETARIA MUNICIPAL
DE OBRAS PÚBLICAS**

14.1

14.1	14.001.0030-A	PORTA DE PVC BRANCO, CONFORME ABNT NBR 16851 E 10821, DE ABRIR, UMA FOLHA COM TRAVESSA INTERMEDIARIA, DE (0,80X2,10)M, EXCLUSIVO VIDROS, INCLUSIVE FERRAGENS E ACESSORIOS. FORNECIMENTO E COLOCACAO	15,12	UN		
		porta cozinha P1=0,80x2,10m	largura 0,80	altura 2,10	quantidade 9,00	quiosques 15,12

14.2

14.2	14.001.0130-A	VENEZIANA EXTERNA DE ENROLAR, COM ESTEIRAS EM PVC RIGIDO E PERFIS EM FERRO GALVANIZADO, INCLUSIVE FERRAGENS. FORNECIMENTO E COLOCACAO	45,00	M2			
		janelas	comprimento	altura	área	quantidade	total
		J1= 2,00X1,00	2,00	1,00	2,00	9,00	18,00
		J2= 3,00X1,00	3,00	1,00	3,00	9,00	27,00

14.3

14.3	14.003.0226-A	PORTA DE ALUMINIO ANODIZADO EM BRONZE OU PRETO, PERFIL SERIE 25, EM VENEZIANA, EXCLUSIVE FECHADURA. FORNECIMENTO E COLOCACAO	4,80	M2		
		acesso à caixa d'água (9 quiosques 1 banheiro) 0,80x0,60=0,48m ²	largura 0,60	altura 0,80	quantidade 10,00	total(m ²) 4,80

14.4

14.4	14.003.0026-A	JANELA DE ALUMINIO ANODIZADO EM BRONZE OU PRETO DE CORRER, COM DUAS FOLHAS DE CORRER, EM PERFIS SERIE 28. FORNECIMENTO E COLOCACAO	1,92	M2		
		banheiros	largura 0,80	altura 1,20	quantidade 2,00	unidade 1,92

14.5

14.5	14.003.0211-F	Porta de aluminio anodizado em bronze ou preto sob bancadas, de correr, com 2 folhas, tendo 1 contrapinzão dividindo a esquadria em 2 vãos para vidro, em perfis serie 25, exclusive fechadura. fornecimento e colocacao	20,47	M ²		
		composição				
		porta sob bancada da cozinha => 3,20 x 0,75 = 2,4	comprimento	altura	quantidade	área
		porta sob bancada do hortifruti => 1,70 x 0,75 = 1,28	3,20	0,75	8,00	19,20
			1,70	0,75	1,00	1,28

14.6

14.6	14.004.0121-A	VIDRO TEMPERADO, INCOLOR, COM 6MM DE ESPESSURA, ENCAIXILHADO EM MADEIRA, ALUMINIO OU FERRO. FORNECIMENTO E COLOCACAO	15,12	M2		
		porta cozinha P1=0,80x2,10m= 1,68m ²	largura 0,80	altura 2,10	quantidade 9,00	área 15,12

14.7

14.7	14.004.0200-A	PELICULA DE SEGURANCA ANTI-IMPACTO E CONTROLE SOLAR. FORNECIMENTO E COLOCACAO	7,68	M2		
		porta cozinha P1=0,80x2,10m= 1,68m ²	largura 0,80	altura 0,80	quantidade 9,00	área 5,76
		2 banheiros com duas unidades cada	0,80	1,20	2,00	1,92



14.8

14.8	14.006.0353-A	GUARDA-CORPO DE MADEIRA DE LEI APARELHADA, NA ALTURA UTIL DE 1,00M, ENGASTADO 5CM NO CONCRETO, INTERCALADO POR MONTANTES DE 7,5CMX11,25CM/3"X4.1/2", COM ESPACAMENTO DE 1,00M, FORMANDO MÓDULOS "X", PARA CONTRAVENTAMENTO, COM PECAS DE 3,75CMX7,5CM/1.1/2"X3"	73,94	M			
		área de alimentação do quiosque (pergolado)	comprimento	quantidade	área		
		quiosque 1 e 2 (2,03)	2,03	2,00	4,06		
		quiosq. 3 a 8 (1,91+1,91+2,84+3,31)	9,97	6,00	59,82		
		jardineira de banheiro	2,00	1,00	2,00		
		hortifruti (1,91+2,84+3,31)	8,06	1,00	8,06		
					73,94		

MEMÓRIA DE CÁLCULO DE QUANTITATIVOS

14.0 - ESQUADRIAS

REFORMA DA PRAÇA PEDRO CUNHA (LARGO DA FEIRA)		
Processo:	0	
Endereço:	Centro	
Município:	Barra do Pirai-RJ	
Natureza:	0	

**SECRETARIA MUNICIPAL
DE OBRAS PÚBLICAS**

14.9

14.9	14.007.0120-A	FERRAGENS P/PORTAS DE CORRER DE ARMARIO EM BANCA, CONSTANDO FORNEC.S/COLOC.,DE:-2,00M DE TRILHO DE ALUMINIO P/RODIZIOS, SECAO QUADRADA EM TORNO DE 1/4"X1/4";-4 RODIZIOS EM LATAO OU EM ZAMAK;-2 CONCHAS EM LATAO CROMADO,FORMA RETANGULAR, TAMA NHO MEDIO	54,00	UN
------	---------------	--	--------------	----

		quantidade		
	porta sob bancada da cozinha quiosques(9,00m)	5,00		
	bancada do hortifruti	1,00		
		6,00	9,00	54,00



14.10

14.10	14.007.0266-A	FERRAGENS PARA PORTAS DE ABRIR,DE FERRO OU ALUMINIO,CONSTAND O DE FORNECIMENTO DAS PECAS:- FECHADURA DE CILINDRO OVALADO P ARA MONTANTES ESTREITOS,EM LATAO,ACABAMENTO CROMADO;- ESPELHO RETANGULAR,EM LATAO,ACABAMENTO CROMADO OU ROSETA CIRCULAR E M LATAO	9,00	UN
-------	---------------	--	-------------	----

		quantidade
	porta quiosques	9,00

MEMÓRIA DE CÁLCULO DE QUANTITATIVOS

15.0 - INSTALAÇÕES

REFORMA DA PRAÇA PEDRO CUNHA (LARGO DA FEIRA)				 
Processo:	0			SECRETARIA MUNICIPAL DE OBRAS PÚBLICAS
Endereço:	Centro			
Município:	Barra do Piraí-RJ			
Natureza:	0			

INSTALAÇÕES ÁGUA FRIA POTÁVEL

15.1

15.1	15.001.0054-A	ABRIGO P/2 BOTOIJOS GAS DE 45KG, EXCLUSIVE LIGACOES, NAS DIM. (1,00X0,50X1,80)M, ALVENARIA TIJOLOS MACICOS (7X10X20CM), PAREDES DE MEIA VEZ, REVESTIDAS COM ARGAMASSA DE CIMENTO E SAIBRO, NO TRACO 1:6, PISO COM ESPESSURA DE 10CM E COBERTURA COM ESPESSURA	6,00	UN
		para quiosques 1, 2 e hortifruti	1,00	3,00
		para quiosques 3 a 8	1,00	3,00

15.2

15.2	15.029.0011-A	REGISTRO DE GAVETA, EM BRONZE, COM DIAMETRO DE 3/4". FORNECIMENTO E COLOCACAO	10,00	UN
		para os 8 quiosques	9,00	
		para hortifruti	1,00	

15.3

15.3	15.028.0010-A	COLOCACAO DE RESERVATORIO DE FIBROCIMENTO, FIBRA DE VIDRO OU SEMELHANTE COM 1000L, INCLUSIVE PECAS DE APOIO EM ALVENARIA E MADEIRA SERRADA, E FLANGES DE LIGACAO HIDRAULICA, EXCLUSIVE FORNECIMENTO DO RESERVATORIO	9,00	UN
		para os 8 quiosques	8,00	
		para hortifruti	1,00	

15.4

15.4	15.029.0015-A	REGISTRO DE GAVETA, EM BRONZE, COM DIAMETRO DE 2". FORNECIMENTO E COLOCACAO	9,00	UN
		para caixas d'água	9,00	

15.5

15.5	15.036.0037-A	TUBO DE PVC RIGIDO DE 25MM, SOLDAVEL, INCLUSIVE CONEXOES E EMENDAS, EXCLUSIVE ABERTURA E FECHAMENTO DE RASGO. FORNECIMENTO E ASSENTAMENTO	122,00	M
		Para distribuição dos ramais	122,00	

15.6

15.6	15.036.0041-A	TUBO DE PVC RIGIDO DE 60MM, SOLDAVEL, INCLUSIVE CONEXOES E EMENDAS, EXCLUSIVE ABERTURA E FECHAMENTO DE RASGO. FORNECIMENTO E ASSENTAMENTO	95,00	M
		Para ligação de água potável do hidômetro às caixas	95,00	

INSTALAÇÕES DE ESGOTO E AGUAS PLUVIAIS

15.7

15.7	15.002.0062-A	CAIXA DE GORDURA SIMPLES CILINDRICA, PRE-FABRICADA EM ANEIS DE CONCRETO, COM DIAMETRO DE 40CM E PROFUNDIDADE TOTAL DE 60CM, INCLUSIVE TAMPA DE CONCRETO. FORNECIMENTO E COLOCACAO	9,00	UN
		para os 8 quiosques + hortifruti	1,00	9,00

15.8



15.8	21.035.0205-A	TAMPAO DE FERRO FUNDIDO DUCTIL (NODULAR), ARTICULADO, TIPO ESPECIAL, DN 600MM, CLASSE D400, CONFORME ABNT NBR 10160, DOTADO DE FURACAO PARA FIXACAO DO ARO DE ANEL DE CONCRETO E INSTALACAO DE CONECTORES PARA ATERRAMENTO, COM INSCRICAO RIOLUZ DISCRE	20,00	UN
		para cx de gordura	1,00	9,00
		para cx de águas pluviais	11,00	1,00

15.9

15.9	15.001.0071-A	ABRIGO PARA HIDROMETRO DE 1", NAS DIMENSOES DE (0,90X0,50X0,60)M, EM ALVENARIA DE TIJOLOS FURADOS DE (10X20X20)CM, EM PAREDES DE MEIA VEZ, REVESTIDAS COM ARGAMASSA DE CIMENTO E SAIBRO, TRACO 1:6, FUNDO DE CONCRETO E TAMPA DE CONCRETO ARMADO, C/POR TA DE	9,00	UN
		para os 8 quiosques + hortifruti	1,00	9,00

MEMÓRIA DE CÁLCULO DE QUANTITATIVOS

15.0 - INSTALAÇÕES

REFORMA DA PRAÇA PEDRO CUNHA (LARGO DA FEIRA)				 
Processo:	0			SECRETARIA MUNICIPAL DE OBRAS PÚBLICAS
Endereço:	Centro			
Município:	Barra do Piraí-RJ			
Natureza:	0			

INSTALAÇÕES ÁGUA FRIA POTÁVEL

15.10

15.10	15.002.0625-A	FOSSA SEPTICA,DE CAMARA UNICA,TIPO CILINDRICA,DE CONCRETO PR E-MOLDADO,MEDINDO 1500X2000MM.FORNECIMENTO E COLOCACAO	9,00	UN
		para os 8 quiosques + hortifruti	1,00	9,00
			9,00	

15.11

15.11	15.002.0663-A	FILTRO ANAEROBIO,DE ANEIS DE CONCRETO PRE-MOLDADO,MEDINDO 15 00X2000MM.FORNECIMENTO E COLOCACAO	9,00	UN
		para os 8 quiosques + hortifruti	1,00	9,00
			9,00	

15.12

15.12	15.003.0178-A	RALO DE COBERTURA SEMI-ESFERICO(TIPO ABACAXI),COM 4".FORNECIMENTO E COLOCACAO	19,00	UN
		para os 8 quiosques + hortifruti	2,00	9,00
			18,00	
		para banheiro	1,00	1,00

15.13

15.13	15.003.0179-A	GRELHA DE ACO INOX,15X15CM,SISTEMA ROTATIVO,COM CAIXILHO.FORNECIMENTO E COLOCACAO	9,00	UN
		para os 8 quiosques + hortifruti	1,00	9,00
			9,00	

15.14

15.14	15.002.0200-A	CAIXA DE INSPECAO/CAIXA PARA AGUAS PLUVIAIS,DE CONCRETO PRE- MOLDADO,CONSTANDO DE CIRCULO DE FUNDO,4 ANEIS SUPERPOSTOS DE 40MM DE ESPESSURA,600MM DE DIAMETRO INTERNO,SENDO 1 ANEL INFERIOR(ENTRADA E SAIDA),DE 300MM+1 DE 300MM,1 DE 150MM E 1 DE 75MM D	11,00	UN
		águas pluviais	11,00	

15.15

15.15	15.004.0010-A	ALCA PARA BARRILETE DE DISTRIBUICAO,DO TIPO CONCENTRADO,SOB RESERVATORIO DUPLO,INCLUSIVE RAMAIS PARA EXTRAVASOR E LIMPEZA COMPREENDENDO:5,50M DE TUBO DE PVC 50MM,REGISTROS E CONEXOES.FORNECIMENTO E INSTALACAO	17,00	UN
		para os 8 quiosques	2,00	8,00
			16,00	
		para hortifruti	1,00	1,00

15.16

15.16	15.004.0060-1	INSTALACAO E ASSENTAMENTO DE PIA COM 1 CUBA(EXCLUSIVE FORNECIMENTO DO APARELHO),COMPREENDENDO:3,00M DE TUBO DE PVC DE 25 MM,3,00M DE TUBO DE PVC DE 50MM,RABICHO E CONEXOES	17,00	UN
		para os 8 quiosques	2,00	8,00
			16,00	
		para hortifruti	1,00	1,00

15.17

15.17	15.004.0090-A	INSTALACAO E COLOCACAO DE TORNEIRA PARA JARDIM OU DE LAVAGEM (EXCLUSIVE FORNECIMENTO DA TORNEIRA),COMPREENDENDO: 2,00M DE TUBO DE PVC DE 20MM E CONEXOES	26,00	UN
		para os 8 quiosques	2 em cada	16,00
		para hortifruti		1,00
		para jardim		9,00

MEMÓRIA DE CÁLCULO DE QUANTITATIVOS

15.0 - INSTALAÇÕES

REFORMA DA PRAÇA PEDRO CUNHA (LARGO DA FEIRA)			
Processo:	0		
Endereço:	Centro		
Município:	Barra do Piraí-RJ		
Natureza:	0		



**SECRETARIA MUNICIPAL
DE OBRAS PÚBLICAS**

INSTALAÇÕES ÁGUA FRIA POTÁVEL

15.18

15.18	15.004.0180-A	RALO SIFONADO PVC RIGIDO (150X185)X75MM,EM PAVIMENTO TERREO, COM SAIDA DE 75MM,GRELHA REDONDA E PORTA-GRELHA,COMPREENDENDO:3,00M DE TUBO DE PVC DE 75MM E SUA LIGACAO AO RAMAL DE VEN TILACAO.FORNECIMENTO E INSTALACAO	9,00	UN
		para os 8 quiosques + hortifruti	1,00	9,00
			9,00	

15.19

15.19	15.004.0204-A	TUBO DE QUEDA EM PVC DE 75MM,INCLUSIVE "T" SANITARIO.FORNECIMENTO E ASSENTAMENTO	31,50	M
		descida das calhas	altura	quantidade
			3,50	9,00
			31,50	

15.20

15.20	15.036.0052-A	TUBO DE PVC RIGIDO DE 100MM,SOLDAVEL,INCLUSIVE CONEXOES E EM ENDAS,EXCLUSIVE ABERTURA E FECHAMENTO DE RASGO.FORNECIMENTO E ASSENTAMENTO	125,00	M
		Para ligação de caixas para água pluvial	125,00	

15.21

15.21	15.065.0020-A	LIGACAO PREDIAL DE ESGOTO SANITARIO,SEGUNDO INSTRUCOES DA CE DAE,INCLUSIVE CAIXA DE INSPECAO COM TAMPAO DE FERRO FUNDIDO NODULAR,CLASSE B125,CONFORME ABNT NBR 10160,EM LOGRADOURO PA VIMENTADO,COM PARALELEPIPEDOS SOBRE COLCHOES DE AREIA OU PO DE PEDRA	26,00	UN
		para os 8 quiosques	3,00	8,00
		para hortifruti	2,00	1,00
			24,00	2,00

INSTALAÇÕES ELÉTRICAS

15.22

15.22	15.007.0208-A	HASTE PARA ATERRAMENTO,DE COBRE DE 5/8"(16MM),COM 3,00M DE C OMPRIMENTO.FORNECIMENTO E COLOCACAO	63,00	UN
		3,00 unid/poste para postes do quiosque(entrada de energia)	1,00	3,00
		demais postes	20,00	3,00
			3,00	60,00

15.23

15.23	15.007.0218-A	PRESILHA EM LATAO COM FURO DE 7MM.FORNECIMENTO E COLOCACAO	63,00	UN
		3,00 unid/poste para postes do quiosque(entrada de energia)	1,00	3,00
		demais postes	20,00	3,00
			3,00	60,00

15.24

15.24	15.007.0501-A	QUADRO DE DISTRIBUICAO DE ENERGIA PARA DISJUNTORES TERMO-MAG NETICOS UNIPOLARES,DE EMBUTIR,COM PORTA E BARRAMENTOS DE FAS E,NEUTRO E TERRA,PARA INSTALACAO DE ATE 12 DISJUNTORES SEM D ISPOSITIVO PARA CHAVE GERAL.FORNECIMENTO E COLOCACAO	9,00	UN
		para quiosques	1,00	9,00
			9,00	

15.25

15.25	15.007.0507-A	QUADRO DE DISTRIBUICAO DE ENERGIA,100A,PARA DISJUNTORES TERM O-MAGNETICOS UNIPOLARES,DE EMBUTIR,COM PORTA E BARRAMENTOS D E FASE,NEUTRO E TERRA,TRIFASICO,PARA INSTALACAO DE ATE 24 SJUNTORES COM DISPOSITIVO PARA CHAVE GERAL.FORNECIMENTO E COLOCACA	60,00	UN
		para praça	20,00	3,00
			60,00	

15.26

15.26	15.007.0572-A	DISJUNTOR TERMOMAGNETICO,MONOPOLAR,DE 40 A 63A,3KA,MODELO DI N,TIPO C.FORNECIMENTO E COLOCACAO	40,00	UN
		para quiosques	4,00	9,00
		para praça	4,00	1,00
			36,00	4,00

MEMÓRIA DE CÁLCULO DE QUANTITATIVOS

15.0 - INSTALAÇÕES

REFORMA DA PRAÇA PEDRO CUNHA (LARGO DA FEIRA)				 
Processo:	0			SECRETARIA MUNICIPAL DE OBRAS PÚBLICAS
Endereço:	Centro			
Município:	Barra do Piraí-RJ			
Natureza:	0			

INSTALAÇÕES ÁGUA FRIA POTÁVEL

15.27

15.27	15.007.0575-A	DISJUNTOR TERMOMAGNETICO,BIPOLAR,DE 10 A 32A,3KA,MODELO DIN, TIPO C.FORNECIMENTO E COLOCACAO		82,00	UN
		para quiosques	8,00	9,00	72,00
		para praça	10,00	1,00	10,00

15.28

15.28	15.008.0085-A	CABO DE COBRE FLEXIVEL COM ISOLAMENTO TERMOPLASTICO,COMPREEN DENDO:PREPARO,CORTE E ENFIACAO EM ELETRODUTOS,NA BITOLA DE 2 ,5MM2, 450/750V.FORNECIMENTO E COLOCACAO		10.080,00	M	
		para ligação do poste entrada aos quiosques	23,00	75,00	3,00	5.175,00
		para ligação dos postes com 4 lâmpadas	7,00	45,00	3,00	945,00
		para ligação dos postes com 2 lâmpadas	13,00	45,00	3,00	1.755,00
		pontos de luz e circuitos	9,00	180,00		1.620,00
		tomadas	9,00	65,00		585,00

15.29

15.29	15.008.0090-A	CABO DE COBRE FLEXIVEL COM ISOLAMENTO TERMOPLASTICO,COMPREEN DENDO:PREPARO,CORTE E ENFIACAO EM ELETRODUTOS NA BITOLA DE 4 MM2, 450/750V.FORNECIMENTO E COLOCACAO		324,00	M	
		tomadas especiais	9,00	12,00	3,00	324,00

15.30

15.30	15.008.0095-A	CABO DE COBRE FLEXIVEL COM ISOLAMENTO TERMOPLASTICO,COMPREEN DENDO:PREPARO,CORTE E ENFIACAO EM ELETRODUTOS,NA BITOLA DE 6 MM2, 450/750V.FORNECIMENTO E COLOCACAO		999,00	M	
		para ligação do poste entrada aos quiosques	9,00	37,00	3,00	999,00

15.31

15.31	15.011.0090-A	ENTRADA DE ENERGIA INDIVIDUAL,PADRAO LIGHT,MEDICAO DIRETA,RE DE SUBTERRANEA,24KVA E 38KVA,INCL.CAIXA SECCIONADORA(CS3),CA IXA POLIMERICA P/MEDICAO DIRETA POLIFASICA(CM3),CAIXA POLIME RICA P/DISJUNTOR POLIFASICO(CDJ3),CAIXA INSPECAO,3 HASTES E CONECTO		10,00	UN
		para os quiosques	1,00	9,00	9,00
		para praça	1,00	1,00	1,00



15.32

15.32	15.015.0020-A	INSTALACAO DE PONTO DE LUZ,EMBUTIDO NA LAJE,EQUIVALENTE A 2 VARAS DE ELETRODUTO DE PVC RIGIDO DE 3/4",12,00M DE FIO 2,5M M2,CAIXAS,CONEXOES,LUVAS,CURVA E INTERRUPTOR DE EMBUTIR COM PLACA FOSFORESCENTE,INCLUSIVE ABERTURA E FECHAMENTO DE RASGO EM ALVEN		54,00	UN
		para cozinhas e hortifruti	3,00	9,00	27,00
		para refletores	3,00	9,00	27,00

MEMÓRIA DE CÁLCULO DE QUANTITATIVOS

15.0 - INSTALAÇÕES

REFORMA DA PRAÇA PEDRO CUNHA (LARGO DA FEIRA)			
Processo:	0		
Endereço:	Centro		
Município:	Barra do Pirai-RJ		
Natureza:	0		

**SECRETARIA MUNICIPAL
DE OBRAS PÚBLICAS**

INSTALAÇÕES ÁGUA FRIA POTÁVEL

15.33

15.33	15.015.0021-A	INSTALACAO DE PONTO DE LUZ, APARENTE, EQUIVALENTE A 2 VARAS DE ELETRODUTO DE PVC RIGIDO DE 3/4", 12,00M DE FIO 2,5MM2, CAIXA S, CONEXOES, LUVAS, CURVA E INTERRUPTOR DE SOBREPOR	318,00	UN
-------	---------------	--	---------------	----

	pontos	quantidade	total
pergolado baixo	24,00	9,00	216,00
pergolado alto	9,00	7,00	63,00
pergolado alto	18,00	1,00	18,00
refletores	21,00	1,00	21,00

15.34

15.34	15.015.0213-A	INSTALACAO DE PONTO DE VENTILADOR DE TETO, EQUIVALENTE A 2 VARAS DE ELETRODUTO DE PVC RIGIDO DE 3/4", EMBUTIDO NA LAJE, 12,00M DE FIO 2,5MM2, CONEXOES, LUVAS E CURVA, EXCLUSIVE INTERRUPTOR E ESPELHO, INCLUSIVE ABERTURA E FECHAMENTO DE RASGO EM ALVENARIA	29,00	UN
-------	---------------	---	--------------	----

	quantidade	quant qiosques	total
Na área de alimentação dos qiosques	2,00	9,00	18,00
Na cozinha	1,00	9,00	9,00
No hortifruti	2,00	1,00	2,00

15.35

15.35	15.015.0250-A	INSTALACAO DE PONTO DE TOMADA, EMBUTIDO NA ALVENARIA, EQUIVALENTE A 2 VARAS DE ELETRODUTO DE PVC RIGIDO DE 3/4", 18,00M DE FIO 2,5MM2, CAIXAS, CONEXOES E TOMADA DE EMBUTIR, 2P+T, 10A, PADRÃO BRASILEIRO, COM PLACA FOSFORESCENTE, INCLUSIVE ABERTURA E FECHAMENTO	80,00	UN
-------	---------------	---	--------------	----

	quantidade	quant qiosques	total
área de alimentação dos qiosques	2,00	9,00	18,00
cozinha	7,00	8,00	56,00
hortifruti	6,00	1,00	6,00

15.36

15.36	15.018.0133-A	CAIXA POLIMERICA DE INSPECAO DE ATERRAMENTO COM DIAMETRO SUPERIOR DE APROXIMADAMENTE 23CM E ALTURA APROXIMADA DE 25CM, COM TAMPA. FORNECIMENTO E COLOCACAO	17,00	UN
-------	---------------	--	--------------	----

	quantidade	quant qiosques	total
Na cozinha	2,00	8,00	16,00
No hortifruti	1,00	1,00	1,00

15.37

15.37	15.018.0310-A	CAIXA DE PASSAGEM DE EMBUTIR, EM ACO, COM TAMPA PARAFUSADA, DE 20X20CM. FORNECIMENTO E COLOCACAO	18,00	UN
-------	---------------	--	--------------	----

	quantidade	quant qiosques	total
Na cozinha	2,00	8,00	16,00
No hortifruti	2,00	1,00	2,00

15.38

15.38	15.019.0025-A	INTERRUPTOR DE EMBUTIR COM 2 TECLAS SIMPLES FOSFORESCENTES E PLACA. FORNECIMENTO E COLOCACAO	9,00	UN
-------	---------------	--	-------------	----

	quantidade	quant qiosques	total
Na cozinha	1,00	8,00	8,00
No hortifruti	1,00	1,00	1,00

15.39

15.39	15.019.0050-A	TOMADA ELETRICA 2P+T, 10A/250V, PADRÃO BRASILEIRO, DE EMBUTIR, COM PLACA 4"X2". FORNECIMENTO E COLOCACAO.	69,00	UN
-------	---------------	---	--------------	----

	quantidade	quant qiosques	total
Na cozinha	8,00	8,00	64,00

MEMÓRIA DE CÁLCULO DE QUANTITATIVOS

15.0 - INSTALAÇÕES

REFORMA DA PRAÇA PEDRO CUNHA (LARGO DA FEIRA)			
Processo:	0		
Endereço:	Centro		
Município:	Barra do Pirai-RJ		
Natureza:	0		



**SECRETARIA MUNICIPAL
DE OBRAS PÚBLICAS**

INSTALAÇÕES ÁGUA FRIA POTÁVEL

No hortifruti	5,00	1,00	5,00
---------------	------	------	------

15.40

15.40	15.019.0065-A	TOMADA ELETRICA 2P+T,20A/250V,PADRAO BRASILEIRO,DE EMBUTIR,C OM PLACA 4"X2",INCLUSIVE CAIXA DE DISTRIBUICAO E 2 DISJUNTOR ES MONOFASICOS DE 10 A 30A.FORNECIMENTO E COLOCACAO	25,00	UN
		quantidade	quant qiosques	total
		Na cozinha	3,00	8,00
		No hortifruti	1,00	1,00

15.41

15.41	15.036.0080-A	ELETRODUTO DE PVC ESPIRAL CORRUGADO,DIAMETRO DE 1",INCLUSIVE CONEXOES E EMENDAS.FORNECIMENTO E INSTALACAO	17,00	M
		quantidade	quant qiosques	total
		Na cozinha	2,00	8,00
		No hortifruti	1,00	1,00

15.42

15.42	15.029.0107-A	VALVULA DE RETENCAO HORIZONTAL,EM BRONZE,COM DIAMETRO DE 4". FORNECIMENTO E COLOCACAO	4,00	UN
		quantidade	4,00	

MEMÓRIA DE CÁLCULO DE QUANTITATIVOS

16.0 - COBERTURAS E IMPERMEABILIZAÇÕES

REFORMA DA PRAÇA PEDRO CUNHA (LARGO DA FEIRA)			 
Processo:	0		SECRETARIA MUNICIPAL DE OBRAS PÚBLICAS
Endereço:	Centro		
Município:	Barra do Piraí-RJ		
Natureza:	0		

16.1

16.1	16.001.0090-A	TERÇA DE MADEIRA APARELHADA, EM PEÇAS DE 3"X4.1/2", PARA COBERTURA DE QUALQUER TIPO. FORNECIMENTO E COLOCACAO	895,88	M
Pergolado baixo				
quiosques 1 a 8 e hortifruti				
baixo transversal comprimento quant peças m nº quiosques subtotal				
baixo transversal 4,43 17,00 75,31				
baixo transversal 1,47 23,00 33,81				
baixo transversal 1,47 23,00 109,12				
baixo transversal 1,47 23,00 9,00 982,08 6x12				
Pergolado alto				
quiosques 3 a 8 e hortifruti				
alto transversal comprimento quant peças m nº quiosques subtotal				
alto transversal 4,43 22,00 97,46 7,00 682,22 6x12				
quiosques 1 e 2				
alto transversal comprimento quant peças m nº quiosques subtotal				
alto transversal 4,50 47,00 211,50 2,00 423,00 6x12				
Pergolado deck				
transversal comprimento quant peças m nº subtotal				
transversal 2,15 10,00 21,50 1,00 21,50 6x12				
mão francesa deck				
1,50 10,00 15,00 1,00 15,00 6x12				
total 2.123,80				

16.2

16.2	16.001.0092-A	TERÇA DE MADEIRA APARELHADA, EM PEÇAS DE 3"X6", PARA COBERTURA DE QUALQUER TIPO. FORNECIMENTO E COLOCACAO	447,94	M
Pergolado baixo				
quiosques 1 a 8 e hortifruti				
baixo longitudinal comprimento quant peças m nº quiosques subtotal				
baixo longitudinal 3,47 2,00 6,94				
baixo longitudinal 8,43 1,00 8,43				
baixo longitudinal 8,43 1,00 15,37 9,00 138,33 6x16				
Pergolado alto				
quiosques 3 a 8 e hortifruti				
alto longitudinal comprimento quant peças m nº quiosques subtotal				
alto longitudinal 4,50 3,00 13,50 7,00 94,50 6x16				
quiosques 1 e 2				
alto longitudinal comprimento quant peças m nº quiosques subtotal				
alto longitudinal 9,67 4,00 38,68 2,00 77,36 6x16				
Pergolado deck				
longitudinal comprimento quant peças m nº subtotal				
longitudinal 27,55 5,00 137,75 1,00 137,75 6x16				
total 447,94				

16.3

16.3	16.001.0094-A	TERÇA DE MADEIRA APARELHADA, EM PEÇAS DE 3"X9", PARA COBERTURA DE QUALQUER TIPO. FORNECIMENTO E COLOCACAO	1.323,00	M
Pilares (3 peças de 6x16 cada)				
Pergolado baixo				
quiosques 1 a 8 e hortifruti				
comprimento quant peças m nº quiosques subtotal				
3,30 2,00 6,60				
6,60 7,00 46,20				
46,20 x 3peças/pilar 138,60 1,00 138,60 6x16				
Pergolado alto				
comprimento quant peças m nº quiosques subtotal				

MEMÓRIA DE CÁLCULO DE QUANTITATIVOS

16.0 - COBERTURAS E IMPERMEABILIZAÇÕES

REFORMA DA PRAÇA PEDRO CUNHA (LARGO DA FEIRA)			 
Processo:	0		SECRETARIA MUNICIPAL DE OBRAS PÚBLICAS
Endereço:	Centro		
Município:	Barra do Pirai-RJ		
Natureza:	0		

quiosques 3 a 6 e hortifruti	4,40	10,00	44,00			
quiosques 1 e 2	4,40	6,00	26,40			
	44,00	7,00	308,00			
	26,40	2,00	52,80			
			360,80			
	360,80	x 3peças/pilar	1.082,40	1,00	1.082,40	6x16
Pilares deck	comprimento	quant pilar	m	nº	subtotal	
	3,40	10,00	34,00			
	34,00	x 3peças/pilar	102,00	1,00	102,00	6x16
					1.323,00	

16.4

16.4	16.005.0006-A	COBERTURA EM TELHAS TRAPEZOIDAIS DE GALVALUME, COM ESPESSURA APROXIMADA DE 0,5MM, SOBREPOSIÇÃO LATERAL DE UMA ONDA E LONGITUDINAL DE 0,20M, FIXAÇÃO COM PARAFUSOS OU HASTES DE ALUMÍNIO 5/16"X250MM COM ROSCA, EXCLUSIVE MADEIRAMENTO E CUMEEIRA. MEDIDA PELA	179,44	M2
		largura comprimento quantidade área		
	cozinha 3,00x5,00	3,00 5,00 9,00 135,00		
	banheiros	5,31 8,37 1,00 44,44		
			179,44	

16.5

16.5	16.005.0018-A	CALHA DE GALVALUME, 0,30M, EM CHAPA DE ESPESSURA APROXIMADA DE 0,7MM E DESENVOLVIMENTO DE 1M. FORNECIMENTO E COLOCAÇÃO	54,60	M
	quiosques	4,70 x 9,00 = 42,30		
	banheiros	12,30 1,00 12,30		
			54,60	

16.6

16.6	16.004.0055-A	CONDUTOR CIRCULAR PARA CALHA DE BEIRAL DE PVC, DN 88, INCLUSIVE E CONEXÕES. FORNECIMENTO E COLOCAÇÃO	125,00	M
	quiosques	3,50 x 9,00 = 31,50		
	banheiros	3,50 1,00 3,50		
	piso		90,00	

16.7



16.7	16.005.0027-A	RUFO DE GALVALUME COM MEDIDAS APROXIMADAS DE (0,7X500)MM. FORNECIMENTO E COLOCAÇÃO	117,30	M
	quiosques	10,10 x 9,00 = 90,90		
	banheiros	26,40 1,00 26,40		

16.8

16.8	16.011.0005-F	COBERTURA EM CHAPA DE POLICARBONATO ALVEOLAR, NA COR CRISTAL, COM 10MM DE ESPESSURA, INCLUSIVE MADEIRAMENTO EM PEÇAS DE MADEIRA E PILARES EM TUBO DE AÇO GALVANIZADO. MEDIDO PELA ÁREA REAL DE COBERTURA. FORNECIMENTO E COLOCAÇÃO	421,85	M²
		área quantidade m		
	Pergolado baixo- quiosques 1 a 8 e hortifruti	22,80 9,00 205,20		
	Pergolado alto- quiosques 3 a 8 e hortifruti	32,60 3,00 97,80		
	Pergolado alto- quiosques 1 e 2	43,55 1,00 43,55		
	Pergolado alto- quiosques 9	16,30 1,00 16,30		
	deck	59,00 1,00 59,00		
			421,85	

MEMÓRIA DE CÁLCULO DE QUANTITATIVOS

17.0 - PINTURAS

REFORMA DA PRAÇA PEDRO CUNHA (LARGO DA FEIRA)			 
	Processo: 0		SECRETARIA MUNICIPAL DE OBRAS PÚBLICAS
	Endereço: Centro		
	Município: Barra do Piraí-RJ		
	Natureza: 0		

17.1

17.1	17.020.0010-A	ENVERNIZAMENTO DE MADEIRA COM VERNIZ TIPO COPAL BRILHANTE PARA INTERIOR, INCLUSIVE LIXAMENTO, UMA DEMAO DE VERNIZ IMUNIZANTE E IMPERMEABILIZANTE INCOLOR, ANILINA E UMA DEMAO DE ACABAMENTO	1.470,24	M2
------	---------------	---	-----------------	----

	área	quantidade	m
ripado sob janelas (13.170.0011-A)	13,66	9,00	122,94
ripado platibanda (13.170.0011-A)	24,11	9,00	216,99
guarda-corpo área alimentação(14.006.0053-A)	71,94	9,00	647,46
Pergolado baixo- quiosques 1 a 8 e hortifruti	22,80	9,00	205,20
jardineira de banheiro	2,00	1,00	2,00
Pergolado alto- quiosques 3 a 8 e hortifruti	32,60	3,00	97,80
Pergolado alto- quiosques 1 e 2	43,55	1,00	43,55
Pergolado alto- quiosques 9	16,30	1,00	16,30
deck	59,00	1,00	59,00
piso deck	59,00	1,00	59,00
			1.470,24

17.2

17.2	17.018.0113-A	PINTURA COM TINTA LATEX SEMBRILHANTE, FOSCA OU ACETINADA, CLASSIFICAÇÃO PREMIUM OU STANDARD (NBR 15079), PARA INTERIOR E EXTERIOR, BRANCA OU COLORIDA, SOBRE TUIJO, CONCRETO LISO, CIMENTO SEM AMIANTO, E REVESTIMENTO, INCLUSIVE LIXAMENTO, UMA DEMAO DE SELA	537,09	M2
------	---------------	--	---------------	----

área a ser retirada (vãos)	comprimento	altura	quantidade	total
J1	3,00	1,00	9,00	27,00
J2	2,00	1,00	9,00	18,00
P1	0,80	2,10	9,00	15,12
				60,12

pintura	perímetro	altura	área	quantidade	área total
quiosque 1	11,00	4,10	45,10	1,00	45,10
quiosque 2	16,00	4,10	65,60	1,00	65,60
quiosques 3 e 4	21,70	4,10	88,97	1,00	88,97
quiosques 5 e 6	21,70	4,10	88,97	1,00	88,97
quiosques 7 e 8	21,70	4,10	88,97	1,00	88,97
quiosque 9	16,00	4,10	65,60	1,00	65,60
teto quiosques			12,70	9,00	114,30
teto banheiros			19,85	2,00	39,70
					597,21

área pintura	área vão	área total
597,21	60,12	537,09

17.3

17.3	17.017.0320-A	PINTURA INTERNA OU EXTERNA SOBRE FERRO, COM ESMALTE SINTÉTICO BRILHANTE OU ACETINADO APÓS LIXAMENTO, LIMPEZA, DESENGORDURAMENTO, UMA DEMAO DE FUNDO ANTICORROSIVO NA COR LARANJA DE SECA GEM RÁPIDA E DUAS DEMAO DE ACABAMENTO	231,76	M2
------	---------------	--	---------------	----

GUARDA-CORPO	comprimento	altura	coef	área
área atrás dos banheiros- frente pra rua	31,60			
área atrás dos banheiros- frente pra rua	7,50			
deck	46,20			
próximo à ponte	16,36			
próximo ao rio	14,22	1,00	2,00	231,76
	115,88			

MEMÓRIA DE CÁLCULO DE QUANTITATIVOS

18.0 APARELHOS HIDRÁULICOS, SANITÁRIOS, ELÉTRICOS, MECÂNICOS E ESPORTIVOS

REFORMA DA PRAÇA PEDRO CUNHA (LARGO DA FEIRA)				
	Processo:	0		SECRETARIA MUNICIPAL DE OBRAS PÚBLICAS
	Endereço:	Centro		
	Município:	Barra do Piraí-RJ		
	Natureza:	0		

18.1

18.1	18.009.0065-A	TORNEIRA PARA PIA, COM AREJADOR, TUBO MOVEL, TIPO PAREDE, 1168 O U SIMILAR, DE 1/2" X 22CM APROXIMADAMENTE, EM METAL CROMADO. FORNECIMENTO	17,00	UN
		para os 8 quiosques	16,00	
		para hortifruti	1,00	

18.2

18.2	18.009.0078-A	TORNEIRA PARA JARDIM, DE 3/4" X 10CM APROXIMADAMENTE, EM METAL CROMADO. FORNECIMENTO	9,00	UN
		para os 8 quiosques	8,00	
		para hortifruti	1,00	

18.3 18.012.0102-A

18.3	18.012.0102-A	TORNEIRA DE BOIA, EM BRONZE, DE PRESSÃO, DE 2". FORNECIMENTO E COLOCAÇÃO	9,00	UN
		para os 8 quiosques	8,00	
		para hortifruti	1,00	

18.4

18.4	18.016.0001-A	COIFA DE AÇO INOX AISI 304/444 (#20), NAS DIMENSÕES 2,30X1,30X0,60M (COZINHA), COM CALHA COLETORA DE GORDURA EM TODO PERÍMETRO COM DRENO PLUGADO, SUPORTE DE FIXAÇÃO E BOCAIS FLANGEADOS (FOGÃO INDUSTRIAL DE 8 BOCAS). FORNECIMENTO E COLOCAÇÃO	9,00	UN
		para quiosque + hortifruti	9,00	

18.5

18.5	18.016.0040-A	CUBA DE AÇO INOXIDÁVEL, MEDINDO APROXIMADAMENTE (500X400X200) MM, EM CHAPA 20.304, VÁLVULA DE ESCOAMENTO TIPO AMERICANA 1623, SIFÃO 1680 1.1/2" X 1.1/2". EXCLUSIVE TORNEIRA. FORNECIMENTO E COLOCAÇÃO	9,00	UN
		para quiosque + hortifruti	9,00	

18.6

18.6	18.021.0035-A	RESERVATÓRIO APOIADO PARA ARMAZENAMENTO DE ÁGUA POTÁVEL OU PARA APROVEITAMENTO DE ÁGUA DA CHUVA AAC, EM FIBRA DE VIDRO OU POLIÉTILENO, COM CAPACIDADE EM TORNO DE 1000L, INCLUSIVE TAMPÃO DE VEDAÇÃO COM ESCOTILHA E FIXADORES, CONFORME ABNT NBR 155 27, 1221	9,00	UN
		para quiosque + hortifruti	1,00	
			9,00	
			9,00	

18.7

18.7	18.027.0040-A	LUMINÁRIA DE EMERGÊNCIA DE SOBREPÓR, EM PLÁSTICO, EQUIPADA COM BATERIA SELADA RECARREGÁVEL COM 60 LÂMPADAS EM LED. FORNECIMENTO E COLOCAÇÃO	18,00	UN
		para quiosque e hortifruti	2,00	
			9,00	
			18,00	

18.8



18.8	18.027.0097-A	LUMINÁRIA FECHADA (REFLETOR), PARA ILUMINAÇÃO DE QUADRAS DE ESPORTES E AFINS, PARA LÂMPADA LED DE 100W, INCLUSIVE ESTA. FORNECIMENTO E COLOCAÇÃO	21,00	UN
		distribuídos na praça (foco = árvores)		
			quantidade	
			frente	10,00
			fundos	9,00
			p/ rio	2,00

18.9

18.9	18.027.0484-A	LUMINÁRIA DE SOBREPÓR, FIXADA EM LAJE OU FORRO, TIPO CALHA, CHANFRADA OU PRISMÁTICA, COMPLETA, COM LÂMPADA LED TUBULAR DE 4 X 18W. FORNECIMENTO E COLOCAÇÃO	27,00	UN
		para cozinhas e hortifruti		
			quantidade	
			3,00	
			9,00	
			27,00	

MEMÓRIA DE CÁLCULO DE QUANTITATIVOS

18.0 APARELHOS HIDRÁULICOS, SANITÁRIOS, ELÉTRICOS, MECÂNICOS E ESPORTIVOS

REFORMA DA PRAÇA PEDRO CUNHA (LARGO DA FEIRA)					
	Processo:	0			
	Endereço:	Centro			
	Município:	Barra do Piraí-RJ			
	Natureza:	0			
				SECRETARIA MUNICIPAL DE OBRAS PÚBLICAS	

18.10

18.10	18.027.0434-A	LUMINARIA TIPO SPOT,DIRECIONAL,EXCLUSIVE LAMPADA.FORNECIMENTO E COLOCACAO	152,00	UN
		para área de	8,00	9,00
		pergolado	16,00	1,00
		pergolado	16,00	4,00
			152,00	

18.11

18.11	18.034.0010-A	EXAUSTOR TUBO AXIAL,ACIONAMENTO DIRETO,DIAMETRO DE 300MM,HEL ICE DE 6 PALETAS,FABRICADA EM CHAPA DE ACO CARBONO.FORNECIMENTO E COLOCACAO	8,00	UN
		para quiosque	8,00	

18.12

18.12	18.036.0001-A	VENTILADOR DE PAREDE,OSCILANTE,DIAMETRO 24",MOTOR DE 1 A 6HP ,ROTACAO 1150RPM,VAZAO 300M3/MINUTO,110/220V.FORNECIMENTO E COLOCACAO	27,00	UN
		Na área de alimentação dos quiosques	2,00	
		Na cozinha	1,00	
			3,00	9,00
			27,00	

18.13

18.13	18.045.0025-A	POSTE DE CONCRETO,COM SECAO CIRCULAR,COM 9,00M DE COMPRIMENTO E CARGA NOMINAL NO TOPO DE 150KG,INCLUSIVE ESCAVACAO,EXCLUSIVE TRANSPORTE.FORNECIMENTO E COLOCACAO	2,00	UN
		para alimentação de energia	2,00	

18.14

18.14	18.082.0020-A	BANCA SECA DE GRANITO CINZA ANDORINHA,COM 2CM DE ESPESSURA E 60CM DE LARGURA,SOBRE APOIOS DE ALVENARIA DE MEIA VEZ E VERGA DE CONCRETO,SEM REVESTIMENTO.FORNECIMENTO E COLOCACAO	60,80	M
		bancada da cozinha	7,60	8,00
			60,80	

18.15

18.15	18.082.0050-A	BANCA DE GRANITO CINZA ANDORINHA,COM 2CM DE ESPESSURA,COM ABERTURA PARA 1 CUBA (EXCLUSIVE ESTA),SOBRE APOIOS DE ALVENARIA DE MEIA VEZ E VERGA DE CONCRETO,SEM REVESTIMENTO.FORNECIMENTO E COLOCACAO	17,34	M2
		bancada da cozinha	1,70	0,60
		bancada do hortifruti	1,70	0,60
			16,00	16,32
			1,00	1,02
			17,34	

18.16

18.16	18.002.0027-A	LAVATORIO DE LOUCA BRANCA DE EMBUTIR(CUBA),TIPO MEDIO LUXO,COM LADRAO,C/MEDIDAS EM TORNO DE (52X39)CM.FERRAGENS EM METAL CROMADO:SIFAO 1680 1"X1.1/4",TORNEIRA PARA LAVATORIO TIPO BANCA 1193 OU SIMILAR DE 1/2" E VALVULA DE ESCOAMENTO 1603.RA BICHO E	8,00	UN
		para os 8 quiosques	8,00	

MEMÓRIA DE CÁLCULO DE QUANTITATIVOS
21.0 21.0 ILUMINAÇÃO PÚBLICA

REFORMA DA PRAÇA PEDRO CUNHA (LARGO DA FEIRA)

Processo: 0

Endereço: Centro

Município: Barra do Pirai-RJ

Natureza: 0



**SECRETARIA MUNICIPAL
DE OBRAS PÚBLICAS**

21.1

21.1	21.004.0095-A	RETIRADA DE POSTE DE CONCRETO OU ACO,DE 3,50 A 9,00M	14,00	UN		
		postes	<table border="1"> <tr> <td>quantidade</td> </tr> <tr> <td align="center">14,00</td> </tr> </table>	quantidade	14,00	
quantidade						
14,00						

21.2

21.2	21.007.0010-F	POSTE PADRÃO SEMOP "LED" TIPO H2 COMPLETO. FORNECIMENTO E COLOCAÇÃO-2 lâmpadas	6,00	UN		
		distribuídos na praça	<table border="1"> <tr> <td>prancha 2/3</td> <td>6,00</td> </tr> </table>	prancha 2/3	6,00	
prancha 2/3	6,00					

21.3

21.3	21.007.0015-F	POSTE PADRÃO SEMOP "LED" COMPLETO. FORNECIMENTO E COLOCAÇÃO-4 lâmpadas	8,00	UN		
		distribuídos na praça	<table border="1"> <tr> <td>prancha 2/3</td> <td>8,00</td> </tr> </table>	prancha 2/3	8,00	
prancha 2/3	8,00					

PLANILHA SEM DESONERAÇÃO

MEMÓRIA DE COMPOSIÇÃO

19.0 ADMINISTRAÇÃO LOCAL DA OBRA

REFORMA DA PRAÇA PEDRO CUNHA (LARGO DA FEIRA)					
Processo:	0			SECRETARIA MUNICIPAL DE OBRAS PÚBLICAS	
Endereço:	Centro			BDI: 26%	
Município:	Barra do Piraí-RJ			BDI DIF: 21%	
Natureza:	0			Prazo da Obra: 6 meses	
Mês base de preços:	EMOP 03/2023 - COM DESONERAÇÃO				

ITEM	COMPOSIÇÃO	ESPECIFICAÇÃO DOS SERVIÇOS	UN	HORAS/MÊS	MESES	QUANT. TOTAL	VALOR UNITÁRIO (R\$)	VALOR TOTAL (R\$)
19.1	19.090.0000-F	Administração local da obra						105.482,45
19.1.1	05.100.0900-A	UNIDADE REF.P/COMPL.ADM LOCAL,CONSID:CONSUMO AGUA,TEL.ENERGIA A ELETRICA,MAT.LIMPEZA E ESCRITORIO,COMPUTADORES,LICENCA OBR A,MOVEIS E UTENSILIOS,AR COND,BEBEDOURO,ART,RRT,FOTOGRAFIAS UNIFORMES,DIARIAS,EXAMES ADMISSIONAIS PERIODICOS E DEMISSION AIS,CUR	ur		6,00	153,89	32,64	5.022,96
19.1.2	05.105.0169-A	MAO-DE-OBRA DE TECNICO DE SEGURANCA DO TRABALHO,INCLUSIVE EN CARGOS SOCIAIS	MES	0,25	6		6.427,52	9.641,28
19.1.3	05.105.0100-A	MAO-DE-OBRA DE VIGIA,INCLUSIVE ENCARGOS SOCIAIS	MES	0,5	6		2.944,48	8.833,44
19.1.4	05.105.0137-A	MAO DE OBRA DE ENGENHEIRO OU ARQUITETO PLENO,INCLUSIVE ENCAR GOS SOCIAIS	MES	0,25	6		23.925,44	35.888,16
19.1.5	05.105.0129-A	MAO-DE-OBRA DE MESTRE DE OBRA "B",INCLUSIVE ENCARGOS SOCIAIS	MES	0,8	6		6.427,52	30.852,09
19.1.6	19.004.0401-A	CAMIONETE TIPO PICK-UP,COM CABINE SIMPLES E CACAMBA,TIPO LEV E,MOTOR BICOMBUSTIVEL (GASOLINA E ALCOOL) DE 1,6 LITROS,EXCL USIVE MOTORISTA E COMBUSTIVEL	MES		0,212747617		2.453,75	522,02
19.1.6	19.004.0401-A	CAMIONETE TIPO PICK-UP,COM CABINE SIMPLES E CACAMBA,TIPO LEV E,MOTOR BICOMBUSTIVEL (GASOLINA E ALCOOL) DE 1,6 LITROS,EXCL USIVE MOTORISTA E COMBUSTIVEL	MES		6		2.453,75	14.722,50

QUANTIFICAÇÃO DO ITEM 05.100.0900-A		TOTAL	PERCENTUAL 5%	VALOR UR 05.100.0900-A	TOTAL UR ORÇAMENTO
Custo total dos itens listados na planilha de administração local		100.459,49	5.022,97	32,64	153,89

PERCENTUAL DE ADMINISTRAÇÃO LOCAL INSERIDO NO CUSTO DIRETO			
Valor total da obra sem BDI			3.129.108,75
Valor da administração local sem BDI			105.482,45
Percentual recomendado para construção acima de 1.500.000 (item 2.b da notas para uso do boletim da EMOP de agosto de 2020)			3,49%
Percentual verificado			3,37%

<p>2.c) Se a obra necessitar de custos de administração local que ultrapassem estes percentuais, deverá existir comprovação técnica;</p>	<p>Mao de obra de tecnico de segurança e de arquiteto ou engenheiro residente considerando a atuação em mais de uma obra semelhante simultaneamente. Os itens dessa composição não podem ser retirados sem comprometer o bom andamento da obra.</p>
--	---

PLANILHA SEM DESONERAÇÃO MEMÓRIA DE COMPOSIÇÃO 20.0 ENGARGOS COMPLEMENTARES

REFORMA DA PRAÇA PEDRO CUNHA (LARGO DA FEIRA)					
Processo:	0			SECRETARIA MUNICIPAL DE OBRAS PÚBLICAS	
Endereço:	Centro			BDI: 26%	
Município:	Barra do Piraí-RJ			BDI DIF: 21%	
Natureza:	0			Prazo da Obra: 6 meses	
Mês base de preços:	EMOP 03/2023 - COM DESONERAÇÃO				

ITEM	COMPOSIÇÃO	ESPECIFICAÇÃO DOS SERVIÇOS			VALOR TOTAL (R\$)
20.1	05.100.1000-F	Encargos complementares			
	A	Valor total dos serviços com administração local (sem BDI)			2.947.856,13
	B	Valor dos serviços com custos administrativos menores (BDI Diferenciado) (sem BDI)	BDI DIF	21,27%	-
	C	Valor dos serviços com administração local SEM CUSTOS ADMINISTRATIVOS MENORES (sem BDI)			2.947.856,13
	D	Percentual de mão de obra 40% (obras de construção) x o valor total dos serviços com administração local, exclusive o valor dos serviços com custos administrativos menores (sem BDI)			40,00%
	E		SUB-TOTAL (C x D)		1.179.142,45

	F	Valor total estimado de um operário durante todo o prazo da obra, tendo como base o salário mensal do pedreiro (cód. EMOP nº 05.105.0108-0)	salário mensal do pedreiro 05.105.0108-0	Prazo total da obra (mês)	Total (R\$)
			4.459,84	6,00	26.759,04

	G	Quantidade estimada de operários durante um mês de obra (E / F)			44,00
	H	Quantidade estimada de operários durante todo o prazo da obra (G x PRAZO)			264,00

CÁLCULO DAS QUANTIDADES DOS ITENS DE ALIMENTAÇÃO E TRANSPORTE DE PESSOAL DURANTE O PRAZO TOTAL DA OBRA								
ITEM	COMPOSIÇÃO	ESPECIFICAÇÃO DOS SERVIÇOS	UN	QUANT. TOTAL	HORAS/MÊS	MESES	VALOR UNITÁRIO (R\$)	VALOR TOTAL (R\$)
20.1	05.100.1000-F	Encargos complementares						127.776,00
20.1.1	05.100.0022-A	REFEICAO CONFORME CONVENCAO DO TRABALHO PARA CONSTRUCAO CIVIL E CONDICÕES HIGIENICAS E SANITARIAS ADEQUADAS	UN	44,00	22,00	6,00	14,50	84.216,00
20.1.2	05.100.0026-A	VALE TRANSPORTE, CONSIDERANDO PASSAGEM IDA E VOLTA	UN	44,00	22,00	6,00	7,50	43.560,00

PLANILHA SEM DESONERAÇÃO

MEMÓRIA DE COMPOSIÇÃO

ITENS ESPECIAIS - TIPO 5

REFORMA DA PRAÇA PEDRO CUNHA (LARGO DA FEIRA)			
Processo:	0	BDI:	26%
Endereço:	Centro	BDI DIF:	21%
Município:	Barra do Piraí-RJ	Prazo da Obra:	6 meses
Natureza:	0		
Mês base de preços:	EMOP 03/2023 - COM DESONERAÇÃO		

ITEM	COMPOSIÇÃO	ESPECIFICAÇÃO DOS SERVIÇOS	UN	QUANT.	VALOR UNITÁRIO (R\$)	SUB-TOTAL (R\$)	VALOR TOTAL (R\$)
------	------------	----------------------------	----	--------	----------------------	-----------------	-------------------

14.4	14.003.0211-F	Porta de aluminio anodizado em bronze ou preto sob bancadas,de correr,com 2 folhas,tendo 1 contrapinzão dividindo a esquadria em 2 v azios para vidro,em perfis serie 25,exclusive fechadura.fornecimento e colocacao	M²	QUANT.	VALOR UNITÁRIO (R\$)	SUB-TOTAL (R\$)	1.224,67
	20131	Mao-de-obra de serralheiro da construcaocivil, inclusive encargos sociais desonerados	H	15,500	23,62	366,11	
	20132	Mao-de-obra de servente da construcao civil, inclusive encargos sociais desonerados	H	15,500	15,87	245,99	
		3%-DESGASTE DE FERRAMENTAS E EPI - SOBRE A MÃO DE OBRA	%	3%	612,10	18,36	
	00022	Aluminio em perfil tubular extrudado, liga comum	UN	7,900	31,41	248,14	
	11106	Chapa de acrilico, translucido, espessura 6mm	H	1,000	346,07	346,07	

16.9	16.011.0005-F	COBERTURA EM CHAPA DE POLICARBONATO ALVEOLAR,NA COR CRISTAL, COM 10MM DE ESPESSURA,INCL.MADEIRAMENTO EM PECAS DE MADEIRA E PILARES EM TUBO DE ACO GALVANIZADO.MEDIDO PELA AREA REAL D E COBERTURA.FORNECIMENTO E COLOCACAO	M²	QUANT.	VALOR UNITÁRIO (R\$)	SUB-TOTAL (R\$)	68,01
	20045	Mao-de-obra de carpinteiro de esquadriasde madeira, inclusive encargos sociais desonerados	H	1,200	23,62	28,34	
	20132	Mao-de-obra de servente da construcao civil, inclusive encargos sociais desonerados	H	1,714	15,87	27,20	
	07235	Chapa de aço carbono, p/ usos gerais, lamin.a quente, tam.padrao, bordas univ.chapa preta, preco revend.c/espes.3mm	kg	0,095	9,75	0,93	
	11100	Placa de policarbonato alveolar, cor cristal, com espessura de 10mm	M²	0,116	84,96	9,86	
	11101	Silicone branco leitoso, bisnaga com aproximadamente 300 gramas	UN	0,077	21,76	1,68	

21.2

21.2	21.007.0010-F	POSTE PADRÃO SEMOP "LED" TIPO H2 COMPLETO. FORNECIMENTO E COLOCAÇÃO-2 lâmpadas	UN	QUANT.	VALOR UNITÁRIO (R\$)	SUB-TOTAL (R\$)	2.658,59
	11.003.0003-1	CONCRETO DOSADO RACIONALMENTE PARA UMA RESISTENCIA CARACTERISTICA A COMPRESSAO DE 20MPA,INCLUSIVE MATERIAIS,TRANSPORTE,P REPARO COM BETONEIRA,LANÇAMENTO E ADENSAMENTO	M3	0,108	620,33	67,00	
	15.007.0208-0	HASTE PARA A TERRAMENTO,DE COBRE DE 5/8"(16MM),COM 3,00M DE COMPRIMENTO.FORNECIMENTO E COLOCACAO	UN	2,000	77,57	155,14	
	11537	Conector p/haste de aterramento com 1 descida de 5/8"	UN	2,000	4,36	8,72	
	11943	Caixa polimerica de inspecao de aterramento com diametro superior aprox. de 23cm e altura aprox. de 25cm, com tampa	UN	2,000	11,65	23,30	
	00197	Tubo de aço galvanizado, com costura, pesado, nbr 5580, dn=3"	M	9,500	120,85	1.148,08	
	17.017.0320-0	PINTURA INTERNA OU EXTERNA SOBRE FERRO,COM ESMALTE SINTETICO BRILHANTE OU ACETINADO APOS LIXAMENTO,LIMPEZA,DESENGORDURAMENTO,UMA DEMAO DE FUNDO ANTICORROSIVO NA COR LARANJA DE SECA GEM RAPIDA E DUAS DEMAO S DE ACABAMENTO	M2	3,100	21,68	67,21	
	15.008.0205-0	CABO DE COBRE FLEXIVEL COM ISOLAMENTO TERMOPLASTICO,COMPREEN DENDO:PREPARO,CORTE E ENFIACAO EM ELETRODUTOS,NA BITOLA DE 2 .5MM2, 0,6/1KV.FORNECIMENTO E COLOCACAO	M	24,000	4,14	99,36	
	18.027.0130-0	PROJETOR PARA ILUMINACAO DE QUADRAS DE ESPORTE,PATIOS OU FAC HADAS,EM ALUMINIO REPUXADO,LENTE EM VIDRO TEMPERADO(DIAMETRO =300MM),PARA LAMPADA LED DE 25W OU MISTA DE 250W,EXCLUSIVE L AMPADA.FORNECIMENTO E COLOCACAO	UN	2,000	302,73	605,46	

PLANILHA SEM DESONERAÇÃO

MEMÓRIA DE COMPOSIÇÃO

ITENS ESPECIAIS - TIPO 5

REFORMA DA PRAÇA PEDRO CUNHA (LARGO DA FEIRA)			
Processo:	0	SECRETARIA MUNICIPAL DE OBRAS PÚBLICAS	
Endereço:	Centro	BDI:	26%
Município:	Barra do Piraí-RJ	BDI DIF:	21%
Natureza:	0	Prazo da Obra: 6 meses	
Mês base de preços:	EMOP 03/2023 - COM DESONERAÇÃO		

ITEM	COMPOSIÇÃO	ESPECIFICAÇÃO DOS SERVIÇOS	UN	QUANT.	VALOR UNITÁRIO (R\$)	SUB-TOTAL (R\$)	VALOR TOTAL (R\$)
21.031.0015-0		RELE FOTOELETRONICO PARA ILUMINACAO PUBLICA, TIPO FAIL-OFF, TE NSAO DE ALIMENTACAO DE 105V E 305V, POTENCIA DA CARGA 1000W O U 1800VA, CORRENTE MAXIMA DA CARGA 10A. CORPO EM POLICARBONATO NA COR AZUL, ESTABILIZADO AO UV; PINOS EM LATAO ESTANHADO, DEV ENDO AT	UN	1,000	24,96	24,96	
14848		Lampada led, tubular hf 1200mm, t5, 26w, fluxo luminoso em torno de 3900lm	UN	2,000	129,24	258,48	
04.006.0020-0		CARGA E DESCARGA MANUAL DE POSTE DE CONCRETO OU ACO, EM CAMINHAO DE CARROCERIA FIXA A OLEO DIESEL, COM CAPACIDADE UTIL DE 7,5T, INCLUSIVE O TEMPO DE CARGA, DESCARGA E MANOBRA	T	0,057	256,17	14,60	
06913		Mao-de-obra de serralheiro da construçao civil, inclusive encargos sociais	H	4,000	27,26	109,04	
01943		Mao-de-obra de ajudante de soldador, inclusive encargos sociais	H	4,000	19,31	77,24	

21.3

ITEM	COMPOSIÇÃO	ESPECIFICAÇÃO DOS SERVIÇOS	UN	QUANT.	VALOR UNITÁRIO (R\$)	SUB-TOTAL (R\$)	VALOR TOTAL (R\$)
21.3	21.007.0015-F	POSTE PADRÃO SEMOP "LED" COMPLETO. FORNECIMENTO E COLOCAÇÃO- 4 lâmpadas	UN	QUANT.	VALOR UNITÁRIO (R\$)	SUB-TOTAL (R\$)	4.494,39
	11.003.0003-1	CONCRETO DOSADO RACIONALMENTE PARA UMA RESISTENCIA CARACTERISTICA A COMPRESSAO DE 20MPA, INCLUSIVE MATERIAIS, TRANSPORTE, P REPARO COM BETONEIRA, LANCAMENTO E ADENSAMENTO	M3	0,076	620,33	47,15	
	15.007.0208-0	HASTE PARA ATERRAMENTO, DE COBRE DE 5/8" (16MM), COM 3,00M DE COMPRIMENTO. FORNECIMENTO E COLOCAÇÃO	UN	2,000	77,57	155,14	
	11537	Conector p/haste de aterramento com 1 descida de 5/8"	UN	2,000	4,36	8,72	
	11943	Caixa polimerica de inspecao de aterramento com diametro superior aprox. de 23cm e altura aprox. de 25cm, com tampa	UN	2,000	11,65	23,30	
	00197	Tubo de aco galvanizado, com costura, pesado, nbr 5580, dn=3"	M	19,000	120,85	2.296,15	
	17.017.0320-0	PINTURA INTERNA OU EXTERNA SOBRE FERRO, COM ESMALTE SINTETICO BRILHANTE OU ACETINADO APOS LIXAMENTO, LIMPEZA, DESENGORDURAMENTO, UMA DEMAO DE FUNDO ANTICORROSIVO NA COR LARANJA DE SECA GEM RAPIDA E DUAS DEMAS DE ACABAMENTO	M2	6,080	21,68	131,81	
	15.008.0205-0	CABO DE COBRE FLEXIVEL COM ISOLAMENTO TERMOPLASTICO, COMPREENDENDO: PREPARO, CORTE E ENFIACAO EM ELETRODUTOS, NA BITOLA DE 2,5MM2, 0,6/1KV. FORNECIMENTO E COLOCAÇÃO	M	48,000	4,14	198,72	
	18.027.0130-0	PROJETOR PARA ILUMINACAO DE QUADRAS DE ESPORTE, PATIOS OU FACEDAS, EM ALUMINIO REPUXADO, LENTE EM VIDRO TEMPERADO (DIAMETRO =300MM), PARA LAMPADA LED DE 25W OU MISTA DE 250W, EXCLUSIVE LAMPADA. FORNECIMENTO E COLOCAÇÃO	UN	4,000	302,73	1.210,92	
	21.031.0015-0	RELE FOTOELETRONICO PARA ILUMINACAO PUBLICA, TIPO FAIL-OFF, TE NSAO DE ALIMENTACAO DE 105V E 305V, POTENCIA DA CARGA 1000W O U 1800VA, CORRENTE MAXIMA DA CARGA 10A. CORPO EM POLICARBONATO NA COR AZUL, ESTABILIZADO AO UV; PINOS EM LATAO ESTANHADO, DEV ENDO AT	UN	2,000	24,96	49,92	
	06913	Mao-de-obra de serralheiro da construçao civil, inclusive encargos sociais	H	8,000	27,26	218,08	
	01943	Mao-de-obra de ajudante de soldador, inclusive encargos sociais	H	8,000	19,31	154,48	

PLANILHA SEM DESONERAÇÃO CURVA ABC

REFORMA DA PRAÇA PEDRO CUNHA (LARGO DA FEIRA)	
Processo:	0
Endereço:	Centro
Município:	Barra do Piraí-RJ
Natureza:	0
Mês base de preços:	EMOP 03/2023 - COM DESONERAÇÃO



SECRETARIA MUNICIPAL
DE OBRAS PÚBLICAS

BDI: 26%
BDI DIF: 21%

Prazo da Obra: R\$ 6,00 meses

RESUMO / CONFERE				
ITEM	ESPECIFICAÇÃO DOS SERVIÇOS	TOTAL SEM BDI (R\$)	TOTAL COM BDI (R\$)	PESO PARA CURVA ABC
19.0	ADMINISTRAÇÃO LOCAL	R\$ 105.482,45	R\$ 133.421,07	
20.0	ENCARGOS COMPLEMENTARES	R\$ 127.776,00	R\$ 154.960,03	
VALOR TOTAL DESCONTADO ADMINISTRAÇÃO LOCAL DA OBRA E ENCARGOS COMPLEMENTARES		R\$ 2.895.850,30	R\$ 3.662.859,21	100%
CONFERE		R\$ 0,00	R\$ 0,00	0,000%

ITEM	COMPOSIÇÃO	ESPECIFICAÇÃO DOS SERVIÇOS	UNID.	QUANT.	VALOR UNITÁRIO (R\$)	TOTAL SEM BDI (R\$)	B.D.I. %	TOTAL COM BDI (R\$)	PESO	SOMA DOS PESOS
11.1	11.013.0075-A	CONCRETO ARMADO,FCK=25MPA,INCLUINDO MATERIAIS PARA 1,00M3 DE CONCRETO(IMPORTADO DE USINA)ADENSADO E COLOCADO,14,00M2 DE AREA MOLDADA,FORMAS E ESCORAMENTO CONFORME ITENS 11.004.0022 E 11.004.0035,60KG DE ACO CA-50,INCLUSIVE MAO-DE-OBRA PARA CORTE,DOBR	M3	94,99	R\$ 2.808,40	R\$ 266.769,91	26,487%	R\$ 337.427,95	9,212%	9,212%
6.1	06.069.0115-A	DUTO CORRUGADO HELICOIDAL,NA COR PRETA,LINHA DUPLA,DE POLIETILENO DE ALTA DENSIDADE(PEAD),P/PROTECAO DE CONDUTORES ELETRICOS EM INSTAL.SUBTERRANEAS,DIAM.NOMINAL 2",SENDO DIAM.INT. 50,8MM,FORNECIDO C/2 TAMPOES NAS EXTREMIDADES,FITA DE AVISO "PERIGO"	M	3.010,00	R\$ 61,56	R\$ 185.295,60	26,487%	R\$ 234.373,93	6,399%	15,611%
16.3	16.001.0094-A	TERCA DE MADEIRA APARELHADA,EM PECAS DE 3"X9" PARA COBERTURA DE QUALQUER TIPO.FORNECIMENTO E COLOCACAO	M	1.323,00	R\$ 120,02	R\$ 158.786,46	26,487%	R\$ 200.843,45	5,483%	21,094%
11.4	11.016.0020-A	ESTRUTURAS DE ELEMENTOS EM PERFIS "I" ATE 8",EM ACO LAMINADO ,VIGAS ISOLADAS,ESCORAS,PORTICOS,ETC),INCLUSIVE PERDAS.FORN ECIMENTO E MONTAGEM	KG	9.843,60	R\$ 13,90	R\$ 136.826,04	26,487%	R\$ 173.066,48	4,725%	25,819%
15.21	15.065.0020-A	LIGACAO PREDIAL DE ESGOTO SANITARIO,SEGUNDO INSTRUÇÕES DA CE DAE,INCLUSIVE CAIXA DE INSPECAO COM TAMPAO DE FERRO FUNDIDO NODULAR,CLASSE B125,CONFORME ABNT NBR 10160,EM LOGRADOURO PA VIMENTADO,COM PARALELEPIPEDOS SOBRE COLCHOES DE AREIA OU PO DE PEDRA	UN	26,00	R\$ 4.457,98	R\$ 115.907,48	26,487%	R\$ 146.607,32	4,003%	29,821%
12.1	12.005.0090-A	ALVENARIA DE BLOCOS DE CONCRETO 20X20X40CM,ASSENTES COM ARGAMASSA DE CIMENTO E AREIA,NO TRACO 1:6,EM PAREDES DE 0,20M DE ESPESSURA,DE SUPERFICIE CORRIDA,DE 3,00 A 4,50M DE ALTURA E MEDIDA PELA AREA REAL	M2	813,30	R\$ 119,88	R\$ 97.498,40	26,487%	R\$ 123.322,32	3,367%	33,188%
14.1	14.001.0030-A	PORTA DE PVC BRANCO,CONFORME ABNT NBR 16851 E 10821,DE ABRIR,UMA FOLHA COM TRAVESSA INTERMEDIARIA,DE (0,80X2,10)M,EXCLUS IVE VIDROS,INCLUSIVE FERRAGENS E ACESSORIOS.FORNECIMENTO E C OLOCACAO	UN	15,12	R\$ 6.249,27	R\$ 94.488,96	26,487%	R\$ 119.515,78	3,263%	36,451%
9.6	09.004.0005-A	GUARDA-CORPO P/BRINQUEDOS,EM LANÇES DE 4,00M E ALTURA DE 1,0 0M,COM 3 MONTANTES ESPACADOS DE 2,00M,EXECUTADOS C/TUBOS DE ACO GALVANIZADO DE 1,1/2" DE DIAMETRO,CHUMBADOS BLOCOS DE CONCRETO SIMPLES DE 30X30X40CM,TELA DE ARAME GALV.Nº8 DE MALHA,QUADRAD	M	115,88	R\$ 739,73	R\$ 85.719,91	26,487%	R\$ 108.424,12	2,960%	39,411%
8.1	08.020.0010-A	PAVIMENTACAO INTERTRAVADA DE LAJOTAS DE CONCRETO,PRE-FABRICA DAS,COR NATURAL,COM ESPESSURA DE 8CM,RESISTENCIA A COMPRESSAO DE 35MPA,CONFORME ABNT NBR 15953,EXCLUSIVE O PREPARO DO SU BLEITO E BASE	M2	846,75	R\$ 101,06	R\$ 85.572,55	26,487%	R\$ 108.237,73	2,955%	42,366%
15.33	15.015.0021-A	INSTALACAO DE PONTO DE LUZ,APARENTE,EQUIVALENTE A 2 VARAS DE ELETRODUTO DE PVC RIGIDO DE 3/4",12,00M DE FIO 2,5MM2,CAIXA S,CONEXOES,LUVAS,CURVA E INTERRUPTOR DE SOBREPOR	UN	318,00	R\$ 263,04	R\$ 83.646,72	26,487%	R\$ 105.801,81	2,889%	45,255%
18.4	18.016.0001-A	COIFA DE ACO INOX AISI 304/444(#20),NAS DIMENSOES 2,30X1,30X 0,60M(COCCAO),COM CALHA COLETORA DE GORDURA EM TODO PERIMETRO COM ESTACA RAIZ COM DIAMETRO DE 12" PARA CARGA DE 110T,INJECAO D E ARGAMASSA DE CIMENTO E AREIA,COM RESISTENCIA DE 20MPA,CONF ORME ABNT NBR 6122,INCLUSIVE FORNECIMENTO DOS MATERIAIS (CIM ENTO,AREIA E ACO),EXCLUSIVE PERFURACAO	UN	9,00	R\$ 7.991,24	R\$ 71.921,16	26,487%	R\$ 90.970,56	2,484%	47,738%
10.1	10.003.0050-A	PERFURACAO ROTATIVA COM CORO A DE VIDIA,EM SOLO,DIAMETRO 12", VERTICAL,INCLUSIVE DESLOCAMENTO DENTRO DO CANTEIRO E INSTALACAO DA Sonda EM CADA FURO	m	234,00	R\$ 292,54	R\$ 68.454,36	26,487%	R\$ 86.585,53	2,364%	52,503%
4.3	04.006.0008-B	CARGA MANUAL E DESCARGA MECANICA DE MATERIAL A GRANEL(AGREGA DOS,PEDRA-DE-MAO,PARALELOS,TERRA E ESCOMBROS),COMPREENDENDO OS TEMPOS PARA CARGA,DESCARGA E MANOBRAS DO CAMINHÃO BASCULANTE A OLEO DIESEL,COM CAPACIDADE UTIL DE 8T,EMPREGANDO 2 SER VENTES	T	1.837,74	R\$ 37,04	R\$ 68.069,88	26,487%	R\$ 86.099,21	2,351%	54,854%
16.1	16.001.0090-A	TERCA DE MADEIRA APARELHADA,EM PECAS DE 3"X4,1/2",PARA COBERTURA DE QUALQUER TIPO.FORNECIMENTO E COLOCACAO	M	895,88	R\$ 63,16	R\$ 56.583,78	26,487%	R\$ 71.570,84	1,954%	56,808%
11.5	11.016.0003-A	ESTRUTURA METALICA PARA COBERTURA DE GALPAO EM ARCO OU EM DUAS OU MAIS AGUAS,COM TRILHAS,TERCAS,TIRANTES,ETC,SOBRE APOIOS(EXCLUSIVE ESTES)PARA CARGA DE COBERTURA DE FIBROCIMENTO O U METALICA,VAOS ATE 1,1/2" DE DIAMETRO,CHUMBADOS BLOCOS DE CONCRETO SIMPLES DE 30X30X40CM,TELA DE ARAME GALV.Nº8 DE MALHA,QUADRAD	M2	179,44	R\$ 244,42	R\$ 43.858,72	26,487%	R\$ 55.475,36	1,515%	58,322%
13.1	13.001.0026-A	EMBOCO COM ARGAMASSA DE CIMENTO E AREIA,NO TRACO 1:3 COM 2CM DE ESPESSURA,INCLUSIVE CHAPISCO DE CIMENTO E AREIA,NO TRACO 1:3	M2	1.232,65	R\$ 32,56	R\$ 40.135,08	26,487%	R\$ 50.765,46	1,386%	59,708%
15.25	15.007.0507-A	QUADRO DE DISTRIBUICAO DE ENERGIA,100A,PARA DISJUNTORES TERM O-MAGNETICOS UNIPOLARES,DE EMBUTIR,COM PORTA E BARRAMENTOS D E FASE,NEUTRO E TERRA,TRIFASICO,PARA INSTALACAO DE ATE 24 DI SJUNTORES COM DISPOSITIVO PARA CHAVE GERAL.FORNECIMENTO E COLOCACAO	UN	60,00	R\$ 666,92	R\$ 40.015,20	26,487%	R\$ 50.613,83	1,382%	61,090%
16.2	16.001.0092-A	TERCA DE MADEIRA APARELHADA,EM PECAS DE 3"X6",PARA COBERTURA DE QUALQUER TIPO.FORNECIMENTO E COLOCACAO	M	447,94	R\$ 88,76	R\$ 39.759,15	26,487%	R\$ 50.289,96	1,373%	62,463%
13.4	13.170.0011-A	REVESTIMENTO DE PAREDE COM LAMBRI DE MADEIRA DE LEI,FEITO COM REGUAS DE 10CM DE LARGURA,EXCLUSIVE ENTARUGAMENTO.FORNECIMENTO E COLOCACAO	M2	245,87	R\$ 152,72	R\$ 37.549,26	26,487%	R\$ 47.494,74	1,297%	63,760%
21.3	21.007.0015-5	POSTE PADRÃO SEMOP "LED" COMPLETO. FORNECIMENTO E COLOCAÇÃO-4 lâmpadas	UN	8,00	R\$ 4.494,39	R\$ 35.955,12	26,487%	R\$ 45.478,37	1,242%	65,001%
15.28	15.008.0085-A	CABO DE COBRE FLEXIVEL,COM ISOLAMENTO TERMOPLASTICO,COMPREEN DENDO:PREPARO,CORTE E ENFIACAO EM ELETRODUTOS,NA BITOLA DE 2,5MM2, 450/750V.FORNECIMENTO E COLOCACAO	M	10.080,00	R\$ 3,54	R\$ 35.683,20	26,487%	R\$ 45.134,43	1,232%	66,233%
15.11	15.002.0663-A	FILTRO ANAEROBIO,DE ANEIS DE CONCRETO PRE-MOLDADO,MEDINDO 15 00X2000MM.FORNECIMENTO E COLOCACAO	UN	9,00	R\$ 3.806,74	R\$ 34.260,66	26,487%	R\$ 43.335,11	1,183%	67,416%
13.3	13.030.0290-A	REVESTIMENTO DE PAREDES COM CERAMICA,COM MEDIDAS EM TORNO DE (32X57)CM,ASSENTE CONFORME ITEM 13.025.0016	M2	272,88	R\$ 120,36	R\$ 32.843,83	26,487%	R\$ 41.543,01	1,134%	68,551%
14.2	14.001.0130-A	VENEZIANA EXTERNA DE ENROLAR,COM ESTEIRAS EM PVC RIGIDO E PE RFIS EM FERRO GALVANIZADO,INCLUSIVE FERRAGENS.FORNECIMENTO E COLOCACAO	M2	45,00	R\$ 680,00	R\$ 30.600,00	26,487%	R\$ 38.704,87	1,057%	69,607%
4.1	04.005.0104-A	TRANSPORTE DE CARGA DE QUALQUER NATUREZA,EXCLUSIVE AS DESPES AS DE CARGA E DESCARGA,TANTO DE ESPERA DO CAMINHÃO COMO DO S ERVENTE OU	T X KM	11.945,32	R\$ 2,51	R\$ 29.982,75	26,487%	R\$ 37.924,13	1,035%	70,643%

PLANILHA SEM DESONERAÇÃO

CURVA ABC

REFORMA DA PRAÇA PEDRO CUNHA (LARGO DA FEIRA)		SECRETARIA MUNICIPAL DE OBRAS PÚBLICAS									
Processo:	0	BDI: 26% BDI DIF: 21%									
Endereço:	Centro	Prazo da Obra: R\$ 6,00 meses									
Município:	Barra do Piraí-RJ										
Natureza:	0										
Mês base de preços:	EMOP 03/2023 - COM DESONERAÇÃO										
5.12	05.006.0001-1	ALUGUEL DE ANDAIME COM ELEMENTOS TUBULARES SOBRE SAPATAS FIXAS, CONSIDERANDO-SE A ÁREA DA PROJEÇÃO VERTICAL DO ANDAIME EPAGO PELO TEMPO NECESSÁRIO A SUA UTILIZAÇÃO, EXCLUSIVE TRANSPORTE DOS ELEMENTOS DO ANDAIME ATÉ A OBRA, PLATAFORMA OU PASSA COBERTURA EM CHAPA DE POLICARBONATO ALVEOLAR NA COR CRISTAL, COM 10MM DE ESPESSURA, INCLUSIVE MADEIRAMENTO EM PECAS DE MADEIRA E PILARES EM	M2XM ES	2.268,00	R\$ 13,00	R\$ 29.484,00	26,487%	R\$ 37.293,28	1,018%	71,661%	
16.8	16.011.0005-5	FOSSA SÉPTICA DE CAMARA ÚNICA, TIPO CILÍNDRICA DE CONCRETO PRE-MOLDADO, MEDINDO 1500X2000MM, FORNECIMENTO E COLOCAÇÃO	MP	421,85	R\$ 68,01	R\$ 28.690,01	26,487%	R\$ 36.288,99	0,991%	72,652%	
15.10	15.002.0625-A	REATERRO DE VALA/CAVA COM MATERIAL DE BOA QUALIDADE, UTILIZANDO VIBRO COMPACTADOR PORTÁTIL, EXCLUSIVE MATERIAL	M3	1.202,64	R\$ 21,73	R\$ 26.133,43	26,487%	R\$ 33.055,26	0,902%	74,516%	
15.35	15.015.0250-A	INSTALAÇÃO DE PONTO DE TOMADA, EMBUTIDO NA ALVENARIA, EQUIVALENTE A 2 VARAS DE ELETRODUTO DE PVC RÍGIDO DE 3/4", 18,00M DE FIO 2,5MM ² , CAIXAS, CONEXÕES E TOMADA DE EMBUTIR 2P+T, 10A, PADRÃO AO	UN	80,00	R\$ 316,38	R\$ 25.310,40	26,487%	R\$ 32.014,24	0,874%	75,390%	
14.5	14.003.0211-5	Porta de alumínio anodizado em bronze ou preto sob bancadas de correr, com 2 folhas, tendo 1 contrapainço dividido a esquadria em 2 vãos para vidro em perfis série	MP	20,47	R\$ 1.224,67	R\$ 25.068,99	26,487%	R\$ 31.708,89	0,866%	76,256%	
5.14	05.007.0007-A	ALUGUEL DE PASSARELA METÁLICA PERFURADA PARA ANDAIME METÁLICO TUBULAR, INCLUSIVE TRANSPORTE, CARGA E DESCARGA, EXCLUSIVE ANDAIME TUBULAR E MOVIMENTAÇÃO (VER ITEM 05.008.0008)	M2XM ES	378,00	R\$ 66,00	R\$ 24.948,00	26,487%	R\$ 31.555,85	0,862%	77,118%	
17.1	17.020.0010-A	ENVERNIZAMENTO DE MADEIRA COM VERNIZ TIPO COPAL BRILHANTE PARA INTERIOR, INCLUSIVE LIXAMENTO, UMA DEMÃO DE VERNIZ IMUNIZANTE E	M2	1.470,24	R\$ 14,14	R\$ 20.789,19	26,487%	R\$ 26.295,52	0,718%	77,836%	
18.14	18.082.0020-A	BANCA SECA DE GRANITO CINZA ANDORINHA, COM 2CM DE ESPESSURA E 60CM DE LARGURA, SOBRE APOIOS DE ALVENARIA DE MEIA VEZ E VERGA DE CONCRETO, SEM REVESTIMENTO, FORNECIMENTO E COLOCAÇÃO	M	60,80	R\$ 312,71	R\$ 19.012,76	26,487%	R\$ 24.048,57	0,657%	78,492%	
3.1	03.001.0001-1	ESCAVAÇÃO MANUAL DE VALA/CAVA EM MATERIAL DE 1ª CATEGORIA (ÁREA, ARGILA OU PICARRA), ATÉ 1,50M DE PROFUNDIDADE EXCLUSIVE E	M3	289,05	R\$ 64,12	R\$ 18.533,86	26,487%	R\$ 23.442,83	0,640%	79,132%	
13.5	13.170.0020-A	ENTARUGAMENTO PARA LAMBRI EM PAREDE FEITO COM MADEIRA DE LEI, DE 1,12"x3", COM SECAO TRAPEZOIDAL	M2	245,87	R\$ 72,73	R\$ 17.882,12	26,487%	R\$ 22.618,46	0,618%	79,750%	
2.3	02.006.0030-A	ALUGUEL CONTAINER, PARA SANITÁRIO-VESTIÁRIO, MEDINDO 2,20M LARGURA, 6,20M COMPRIMENTO E 2,50M ALTURA, CHAPAS AÇO C/NERVURAS TRAPEZOIDAIS ISOLAMENTO TERMO-ACÚSTICO FORRO, CHASSIS REFORÇA DO E	UNX M ES	18,00	R\$ 991,25	R\$ 17.842,50	26,487%	R\$ 22.568,35	0,616%	80,366%	
15.32	15.015.0020-A	INSTALAÇÃO DE PONTO DE LUZ, EMBUTIDO NA LAJE, EQUIVALENTE A 2 VARAS DE ELETRODUTO DE PVC RÍGIDO DE 3/4", 12,00M DE FIO 2,5M	UN	54,00	R\$ 323,90	R\$ 17.490,60	26,487%	R\$ 22.123,24	0,604%	80,970%	
2.6	02.020.0001-A	PLACA DE IDENTIFICAÇÃO DE OBRA PÚBLICA, INCLUSIVE PINTURA E SUPORTES DE MADEIRA, FORNECIMENTO E COLOCAÇÃO	M2	34,25	R\$ 504,28	R\$ 17.271,59	26,487%	R\$ 21.846,23	0,596%	81,566%	
17.2	17.018.0113-A	PINTURA COM TINTA LATEX SEMBRILHANTE, FOSCA OU ACETINADA, CLASSIFICAÇÃO PREMIUM OU STANDARD (NBR 15079), PARA INTERIOR E	M2	537,09	R\$ 31,30	R\$ 16.810,91	26,487%	R\$ 21.263,53	0,581%	82,147%	
13.9	13.348.0050-A	PEITORIL EM GRANITO CINZA ANDORINHA, ESPESSURA DE 2CM, LARGURA 15 A 18CM, ASSENTADO COM NATA DE CIMENTO SOBRE ARGAMASSA DE CIMENTO, SAIBRO E AREIA NO TRACO 1:3:3 E REJUNTAMENTO COM CIMENTO	M	181,65	R\$ 88,60	R\$ 16.094,19	26,487%	R\$ 20.356,97	0,556%	82,702%	
1.5	01.050.0356-A	PROJETO EXECUTIVO DE ARQUITETURA, CONSIDERANDO O PROJETO BÁSICO EXISTENTE, PARA PREDIOS ESCOLARES E/OU ADMINISTRATIVOS ATÉ	M2	267,84	R\$ 59,77	R\$ 16.008,79	26,487%	R\$ 20.248,95	0,553%	83,255%	
21.2	21.007.0010-5	POSTE PADRÃO SEMOP "LED" TIPO H2 COMPLETO, FORNECIMENTO E COLOCAÇÃO 2 lâmpadas	UN	6,00	R\$ 2.658,59	R\$ 15.951,54	26,487%	R\$ 20.176,54	0,551%	83,806%	
14.8	14.006.0353-A	GUARDA-CORPO DE MADEIRA DE LEI APARELHADA NA ALTURA ÚTIL DE 1,00M, ENGASTADO 5CM NO CONCRETO, INTERCALADO POR MONTANTES DE 7,5CMX11,25CM/3"x4,1/2", COM ESPACAMENTO DE 1,00M, FORMANDO MÓDULOS	M	73,94	R\$ 211,27	R\$ 15.621,30	26,487%	R\$ 19.758,83	0,539%	84,346%	
16.7	16.005.0027-A	RUFO DE GALVALUME COM MEDIDAS APROXIMADAS DE (0,7X500)MM, FORNECIMENTO E COLOCAÇÃO	M	117,30	R\$ 133,05	R\$ 15.606,76	26,487%	R\$ 19.740,44	0,539%	84,884%	
15.1	15.001.0054-A	ABRIGO P/2 BOTOES GAS DE 45KG, EXCLUSIVE LIGAÇÕES, NAS DIM. (1,00X0,50X1,80)M, ALVENARIA TIJOLAS MACIÇOS (7X10X20CM), PAREDES DE MEIA VEZ, REVESTIDAS COM ARGAMASSA DE CIMENTO E SAIBRO, NO TRACO 1:6, PISO	UN	6,00	R\$ 2.564,73	R\$ 15.388,38	26,487%	R\$ 19.464,22	0,531%	85,416%	
1.3	01.005.0003-A	PREPARO MANUAL DE TERRENO, COMPREENDENDO ACERTO, RASPEAMENTO EVENTUALMENTE ATÉ 0,30M DE PROFUNDIDADE E AFASTAMENTO LATERAL DO MATERIAL EXCEDENTE, INCLUSIVE COMPACTAÇÃO MECÂNICA	M2	1.294,79	R\$ 11,18	R\$ 14.475,75	26,487%	R\$ 18.309,87	0,500%	85,916%	
2.1	02.002.0005-A	TAPUME DE VEDAÇÃO OU PROTEÇÃO EXECUTADO COM TELHAS TRAPEZOIDAIS DE AÇO GALVANIZADO, ESPESSURA DE 0,5MM, ESTAS COM 4 VEZES DE UTILIZAÇÃO, INCLUSIVE ENGRADAMENTO DE MADEIRA, UTILIZADO 2 VEZES E	M2	384,80	R\$ 37,27	R\$ 14.341,49	26,487%	R\$ 18.140,05	0,495%	86,411%	
15.8	21.035.0205-A	TAMPAO DE FERRO FUNDIDO DUCTIL (NODULAR), ARTICULADO, TIPO ESPECIAL, DN 600MM, CLASSE D400, CONFORME ABNT NBR 10160, DOTADO DE FURACO PARA FIXAÇÃO DO ARO DE ANEL DE CONCRETO E INSTALAÇÃO DE CONECTORES PARA ATERRAMENTO, COM INSCRIÇÃO RIOLUZ DISCRETA, EM A	UN	20,00	R\$ 689,00	R\$ 13.780,00	26,487%	R\$ 17.429,84	0,476%	86,887%	
15.15	15.004.0010-A	ALCA PARA BARRILETE DE DISTRIBUIÇÃO, DO TIPO CONCENTRADO, SOBRE RESERVATÓRIO DUPLO, INCLUSIVE RAMAIS PARA EXTRAVASOR E LIMPEZA COMPREENDENDO: 5,50M DE TUBO DE PVC 50MM, REGISTROS E CONEXÕES, FORNECIMENTO E INSTALAÇÃO	UN	17,00	R\$ 788,14	R\$ 13.398,38	26,487%	R\$ 16.947,14	0,463%	87,350%	
16.4	16.005.0006-A	COBERTURA EM TELHAS TRAPEZOIDAIS DE GALVALUME, COM ESPESSURA APROXIMADA DE 0,5MM, SOBRE POSIÇÃO LATERAL DE UMA ONDA E LONGITUDINAL DE 0,20M, FIXAÇÃO COM PARAFUSOS OU HASTES DE ALUMÍNIO 5/16"x250MM COM ROSCA EXCLUSIVE MADEIRAMENTO E CUMEEIRA, MEDIDA PELA	M2	179,44	R\$ 73,47	R\$ 13.183,45	26,487%	R\$ 16.675,28	0,455%	87,805%	
15.31	15.011.0090-A	ENTRADA DE ENERGIA INDIVIDUAL PADRÃO LIGHT, MEDIÇÃO DIRETA, REDE SUBTERRÂNEA, 24KVA E 38KVA, INCLUSIVE CAIXA SECCIONADORA(CS3) CAIXA POLIMÉRICA P/MEDIÇÃO DIRETA POLIFÁSICA(CM3), CAIXA POLIMÉRICA P/DISJUNTOR POLIFÁSICO(CDJ3), CAIXA INSPEÇÃO, 3 HASTES E CONECT	UN	10,00	R\$ 1.217,77	R\$ 12.177,70	26,487%	R\$ 15.403,14	0,421%	88,225%	
13.8	13.348.0010-A	REVESTIMENTO DE PISOS COM GRANITO CINZA ANDORINHA EM PLACAS, COM ESPESSURA DE 2CM, POLIDO, ASSENTE EM SUPERFÍCIE EM OSSO, COM NATA DE CIMENTO SOBRE ARGAMASSA DE CIMENTO, AREIA E SAIBRO, NO TRACO 1:2:2 E	M2	35,10	R\$ 336,40	R\$ 11.807,64	26,487%	R\$ 14.935,07	0,408%	88,633%	
1.11	01.009.0100-A	MOBILIZAÇÃO E DESMOBILIZAÇÃO DE EQUIPAMENTO E EQUIPE DE SONDA GEM E PERFURAÇÃO ROTATIVA, COM TRANSPORTE DE 51 A 100KM	UN	1,00	R\$ 11.331,95	R\$ 11.331,95	26,487%	R\$ 14.333,38	0,391%	89,024%	
16.5	16.005.0018-A	CALHA DE GALVALUME, 0,30M, EM CHAPA DE ESPESSURA APROXIMADA DE 0,7MM E DESENVOLVIMENTO DE 1M, FORNECIMENTO E COLOCAÇÃO	M	54,60	R\$ 205,93	R\$ 11.243,77	26,487%	R\$ 14.221,85	0,388%	89,413%	
18.15	18.082.0050-A	BANCA DE GRANITO CINZA ANDORINHA, COM 2CM DE ESPESSURA, COM ABERTURA PARA 1 CUBA (EXCLUSIVE ESTA), SOBRE APOIOS DE ALVENARIA DE MEIA VEZ E VERGA DE CONCRETO, SEM REVESTIMENTO, FORNECIMENTO E COLOCAÇÃO	M2	17,34	R\$ 622,56	R\$ 10.795,19	26,487%	R\$ 13.654,45	0,373%	89,785%	
16.6	16.004.0055-A	CONDUTOR CIRCULAR PARA CALHA DE BEIRAL DE PVC, DN 88, INCLUSIVE CONEXÕES, FORNECIMENTO E COLOCAÇÃO	M	125,00	R\$ 80,68	R\$ 10.085,00	26,487%	R\$ 12.756,16	0,348%	90,134%	
13.7	13.330.0075-A	REVESTIMENTO DE PISO COM LADRILHO CERÂMICO, ANTIDERRAPANTE, COM MEDIDAS EM TORNO DE (45X45)CM, RESISTÊNCIA A ABRASÃO P.E.I. - IV, ASSENTE EM SUPERFÍCIE COM NATA DE CIMENTO SOBRE ARGAMASSA DE CIMENTO, AREIA E SAIBRO, NO TRACO 1:3:3, REJUNTAMENTO COM CIMENTO	M2	114,21	R\$ 78,82	R\$ 9.002,03	26,487%	R\$ 11.386,35	0,311%	90,445%	
18.11	18.034.0010-A	EXAUSTOR TUBO AXIAL, AÇÃOAMENTO DIRETO, DIÂMETRO DE 300MM, HELICE DE 6	UN	8,00	R\$ 1.099,86	R\$ 8.798,88	26,487%	R\$ 11.129,39	0,304%	90,748%	
15.34	15.015.0213-A	INSTALAÇÃO DE PONTO DE VENTILADOR DE TETO, EQUIVALENTE A 2 VARAS DE ELETRODUTO DE PVC RÍGIDO DE 3/4", EMBUTIDO NA LAJE, 12,00M DE FIO	UN	29,00	R\$ 287,92	R\$ 8.349,68	26,487%	R\$ 10.561,21	0,288%	91,037%	
18.10	18.027.0434-A	LUMINÁRIA TIPO SPOT, DIRECIONAL, EXCLUSIVE LÂMPADA, FORNECIMENTO E COLOCAÇÃO	UN	152,00	R\$ 54,41	R\$ 8.270,32	26,487%	R\$ 10.460,83	0,286%	91,322%	
1.10	01.050.0300-A	RELATÓRIO FINAL DE OBRAS OU SERVIÇOS DE ENGENHARIA, REGISTRO FOTOGRÁFICO DOS SERVIÇOS, ACOMPANHADO DE LEGENDAS E INDICAÇÃO DA LOCALIZAÇÃO, INFORMAÇÕES CONTRATUAIS, PLANILHA ORÇAMENTARIAS E DESCRIÇÃO DO ESCOPO DOS SERVIÇOS REALIZADOS, CONF. RECOMENDAÇÕES E	UN	5,00	R\$ 1.540,90	R\$ 7.704,50	26,487%	R\$ 9.745,15	0,266%	91,588%	

PLANILHA SEM DESONERAÇÃO CURVA ABC

REFORMA DA PRAÇA PEDRO CUNHA (LARGO DA FEIRA)												
	Processo:	0										
	Endereço:	Centro										
	Município:	Barra do Piraí-RJ										
	Natureza:	0										
	Mês base de preços:	EMOP 03/2023 - COM DESONERAÇÃO										
												
												SECRETARIA MUNICIPAL DE OBRAS PÚBLICAS
												BDI: 26% BDI DIF: 21%
												Prazo da Obra: R\$ 6,00 meses
9.8	09.010.0001-A	CORDOES DE CONCRETO SIMPLES, COM SECAO DE 10X25CM, MOLDADOS NO LOCAL, INCLUSIVE ESCAVACAO E REATERRO	M	56,00	R\$ 51,96	R\$ 2.909,76	26,487%	R\$ 3.680,45	0,100%	97,605%		
9.5	09.003.0155-A	ESPECIES VEGETAIS COM APROXIMADAMENTE 25CM DE ALTURA, TIPO AR BUSTO ALLAMANDA (ALAMANDA SP) OU SIMILAR, CONSIDERANDO 8 MUDA S POR M2.FORNECIMENTO	M2	90,00	R\$ 32,00	R\$ 2.880,00	26,487%	R\$ 3.642,81	0,099%	97,704%		
13.2	13.030.0255-A	REVESTIMENTO DE PAREDES COM LADRILHOS CERAMICOS COM MEDIDAS EM TORNO DE (10X10)CM, EM PLACA TELADA NO FORMATO EM TORNO DE	M2	29,56	R\$ 96,54	R\$ 2.853,72	26,487%	R\$ 3.609,57	0,099%	97,803%		
1.6	01.050.0552-A	PROJETO EXECUTIVO ESTRUTURAL PARA PREDIOS ESCOLARES E/OU ADM INISTRATIVOS ATE 500M2, CONSIDERANDO O PROJETO BASICO EXISTEN	M2	75,42	R\$ 33,44	R\$ 2.521,97	26,487%	R\$ 3.189,95	0,087%	97,890%		
9.9	09.026.0025-A	PAPELEIRA PLASTICA P/VIAS E PRACAS PUBLICAS EM POLIETILENO(D IN), CAPACIDADE PARA 50L, MEDINDO 76,50X34,50X43,50CM.FORNECIMENTO E TORNEIRA DE BOIA, EM BRONZE, DE 2".FORNECIMENTO E C	UN	14,00	R\$ 176,61	R\$ 2.472,54	26,487%	R\$ 3.127,42	0,085%	97,975%		
18.3	18.012.0102-A	CONTROLE TECNOLÓGICO DE OBRAS EM CONCRETO ARMADO CONSIDERAND O APENAS O CONTROLE DO CONCRETO E CONSTANDO DE COLETA, MOLDAG EM E CAPEAMENTO DE CORPOS DE PROVA, TRANSPORTE ATE 50KM, ENSAI OS DE RESISTENCIA A COMPRESSAO AOS 3, 7 E 28 DIAS E "SLUMP T EST", MEDIDO POR M3	UN	9,00	R\$ 259,23	R\$ 2.333,07	26,487%	R\$ 2.951,01	0,081%	98,056%		
1.2	01.001.0150-A	INSTALACAO E LIGACAO PROVISORIA DE ALIMENTACAO DE ENERGIA EL ETRICA, EM BAIXA TENSAO, PARA CANTEIRO DE OBRAS, M3-CHAVE 100A, CARGA 3KW, 20CV, EXCLUSIVE O FORNECIMENTO DO MEDIDOR	UN	1,00	R\$ 2.207,14	R\$ 2.207,14	26,487%	R\$ 2.791,73	0,076%	98,209%		
15.19	15.004.0204-A	TUBO DE QUEDA EM PVC DE 75MM, INCLUSIVE "T" SANITARIO.FORNECIMENTO E ASSENTAMENTO	M	31,50	R\$ 67,72	R\$ 2.133,18	26,487%	R\$ 2.698,18	0,074%	98,283%		
18.16	18.002.0027-A	LAVATORIO DE LOUCA BRANCA DE EMBUTIR(CUBA), TIPO MEDIO LUXO, COM LADRAO, C/MEDIDAS EM TORNO DE (52X39)CM.FERRAGENS EM METAL CROMADO-SIFAO 1880 1"X1.1/4".TORNEIRA PARA LAVATORIO TIPO B ANCA 1193 OU	UN	8,00	R\$ 259,79	R\$ 2.078,32	26,487%	R\$ 2.628,79	0,072%	98,355%		
5.3	05.001.0021-A	DEMOLICAO A PONTEIRO, DE BASE SUPORTE, CONTRAPISO, CAMADA REGULARIZADORA OU DE ASSENTAMENTO DE TACOS, CERAMICAS E AZULEJOS, COM ESPESSURA ATE 4CM	M2	83,20	R\$ 24,51	R\$ 2.039,23	26,487%	R\$ 2.579,35	0,070%	98,425%		
15.40	15.019.0065-A	TOMADA EL ETRICA 2P+T, 20A/250V, PADRAO BRASILEIRO, DE EMBUTIR, C OM PLACA 4"X2", INCLUSIVE CAIXA DE DISTRIBUICAO E 2 DISJUNTOR ES MONOFASICOS DE 10	UN	25,00	R\$ 81,38	R\$ 2.034,50	26,487%	R\$ 2.573,36	0,070%	98,495%		
9.1	09.001.0001-B	PLANTIO DE GRAMA EM PLACAS, TIPO SAO CARLOS, BATATAIS, LARGA E SANTO AGOSTINHO, INCLUSIVE COMPRA E ARRANCAMENTO NO LOCAL DE ORIGEM, CARGA, TRANSPORTE, DESCARGA E PREPARO DO TERRENO	M2	119,50	R\$ 16,09	R\$ 1.922,75	26,487%	R\$ 2.432,01	0,066%	98,562%		
15.7	15.002.0062-A	CAIXA DE GORDURA SIMPLES CILINDRICA, PRE-FABRICADA EM ANEIS D E CONCRETO, COM DIAMETRO DE 40CM E PROFUNDIDADE TOTAL DE 60CM , INCLUSIVE TAMPA DE CONCRETO.FORNECIMENTO E COLOCACAO	UN	9,00	R\$ 205,51	R\$ 1.849,59	26,487%	R\$ 2.339,48	0,064%	98,626%		
15.24	15.007.0501-A	QUADRO DE DISTRIBUICAO DE ENERGIA PARA DISJUNTORES TERMO-MAG NETICOS UNIPOLARES, DE EMBUTIR, COM PORTA E BARRAMENTOS DE FAS E NEUTRO E	UN	9,00	R\$ 178,90	R\$ 1.610,10	26,487%	R\$ 2.036,55	0,056%	98,681%		
1.9	01.050.0516-A	PROJETO EXECUTIVO DE INSTALACAO EL ETRICA, CONSIDERANDO O PROJ ETO	M2	258,95	R\$ 6,09	R\$ 1.577,00	26,487%	R\$ 1.994,69	0,054%	98,736%		
15.29	15.008.0090-A	CABO DE COBRE FLEXIVEL COM ISOLAMENTO TERMOPLASTICO, COMPREEN DENDO:PREPARO, CORTE E ENFIACAO EM ELETRODUTOS NA BITOLA DE 4 MM2, 450/750V.FORNECIMENTO E COLOCACAO	M	324,00	R\$ 4,85	R\$ 1.571,40	26,487%	R\$ 1.987,60	0,054%	98,790%		
21.1	21.004.0095-A	RETIRADA DE POSTE DE CONCRETO OU ACO, DE 3,50 A 9,00M	UN	14,00	R\$ 112,14	R\$ 1.569,96	26,487%	R\$ 1.985,78	0,054%	98,844%		
8.3	08.027.0036-A	MEIO-FIO CURVO DE CONCRETO SIMPLES FCK=15MPA, MOLDADO NO LOCA L, TIPO DER-RJ, MEDINDO 0,15M NA BASE E COM ALTURA DE 0,45M, RE JUNTAMENTO COM REGISTRO DE GAVETA, EM BRONZE, COM DIAMETRO DE 2".FORNECIMENTO E COLOCACAO	UN	9,00	R\$ 164,64	R\$ 1.481,76	26,487%	R\$ 1.874,22	0,051%	98,947%		
18.7	18.027.0040-A	LUMINARIA DE EMERGENCIA DE SOBREPOR, EM PLASTICO, EQUIPADA COM BATERIA SELADA RECARREGAVEL COM 60 LAMPADAS EM LED. FORNECI MENTO E COLOCACAO	UN	18,00	R\$ 78,69	R\$ 1.416,42	26,487%	R\$ 1.791,58	0,049%	98,996%		
15.18	15.004.0180-A	RALO SIFONADO PVC RIGIDO (150X185)X75MM, EM PAVIMENTO TERREO, COM SAIDA DE 75MM, GRELHA REDONDA E PORTA-GRELHA, COMPREENDENDO 3,00M DE TUBO DE PVC DE 75MM E SUA LIGACAO AO RAMAL DE VEN	UN	9,00	R\$ 152,85	R\$ 1.375,65	26,487%	R\$ 1.740,01	0,048%	99,043%		
5.10	05.001.0142-A	ARRANCAMENTO DE MEIOS-FIOS, DE GRANITO OU CONCRETO, RETOS OU CURVOS, INCLUSIVE EMPILHAMENTO LATERAL DENTRO DO CANTEIRO DE SERVICO	M	75,05	R\$ 17,98	R\$ 1.349,39	26,487%	R\$ 1.706,79	0,047%	99,090%		
18.8	18.027.0097-A	LUMINARIA FECHADA (REFLETOR) PARA ILUMINACAO DE QUADRAS DE E SPORTES E AFINS, PARA LAMPADA LED DE 100W, INCLUSIVE ESTA. FORN ECIMENTO E COLOCACAO	UN	21,00	R\$ 61,04	R\$ 1.281,84	26,487%	R\$ 1.621,35	0,044%	99,134%		
15.5	15.036.0037-A	TUBO DE PVC RIGIDO DE 25MM, SOLDAVEL, INCLUSIVE CONEXOES E EME NDAS, EXCLUSIVE ABERTURA E FECHAMENTO DE RASGO.FORNECIMENTO E ASSENTAMENTO	M	122,00	R\$ 10,46	R\$ 1.276,12	26,487%	R\$ 1.614,11	0,044%	99,178%		
1.4	01.018.0001-A	MARCAAO DE OBRA SEM INSTRUMENTO TOPOGRAFICO, CONSIDERADA A P ROJECAO HORIZONTAL DA AREA ENVOLVENTE	M2	377,09	R\$ 3,33	R\$ 1.255,70	26,487%	R\$ 1.588,29	0,043%	99,222%		
18.1	18.009.0065-A	TORNEIRA PARA PIA, COM AREJADOR, TUBO MOVEL, TIPO PAREDE, 1168 O U SIMILAR, DE 1/2"X22CM APROXIMADAMENTE, EM METAL CROMADO.FORN ECIMENTO	UN	17,00	R\$ 70,53	R\$ 1.199,01	26,487%	R\$ 1.516,58	0,041%	99,263%		
5.11	05.001.0876-A	RASPAGEM COM ESPATULA DE ACO OU ESCOVA DE ACO PARA REMOCAO DE CRAQUELE DE PINTURA	M2	54,72	R\$ 20,42	R\$ 1.117,38	26,487%	R\$ 1.413,33	0,039%	99,301%		
15.37	15.018.0310-A	CAIXA DE PASSAGEM DE EMBUTIR, EM ACO, COM TAMPA PARAFUSADA, DE 20X20CM.FORNECIMENTO E COLOCACAO	UN	18,00	R\$ 61,97	R\$ 1.115,46	26,487%	R\$ 1.410,90	0,039%	99,340%		
14.10	14.007.0266-A	FERRAGENS PARA PORTAS DE ABRIR DE FERRO OU ALUMINIO, CONSTAND O DE FORNECIMENTO DAS PECAS-FECHADURA DE CILINDRO OVALADO P ARA PLACA DE ACRILICO PARA IDENTIFICACAO DE SALAS, MEDINDO 8X25CM, CONFORME DETALHE N°6033/EMOP POLIDA NAS	UN	9,00	R\$ 122,29	R\$ 1.100,61	26,487%	R\$ 1.392,12	0,038%	99,378%		
5.16	05.054.0001-A	JANELA DE ALUMINIO ANODIZADO EM BRONZE OU PRETO DE CORRER, COM DUAS FOLHAS DE CORRER, EM PERFIS SERIE 28.FORNECIMENTO E COLOCACAO	M2	1,92	R\$ 523,39	R\$ 1.004,90	26,487%	R\$ 1.271,06	0,035%	99,451%		
5.19	05.057.0015-A	MAPA TÁTIL(BRILLE/RELEVO) EM ACRILICO, MEDINDO 54X39CM, PARA SINALIZACAO E LOCALIZACAO DE AMBIENTES, EXCLUSIVE PEDESTAL.FORNECIMENTO E COLOCACAO	UN	1,00	R\$ 949,00	R\$ 949,00	26,487%	R\$ 1.200,35	0,033%	99,483%		
5.9	05.001.0134-A	ARRANCAMENTO DE PORTAS, JANELAS E CAIXILHOS DE AR CONDICIONADO OU OUTROS	UN	41,00	R\$ 23,13	R\$ 948,33	26,487%	R\$ 1.199,50	0,033%	99,516%		
5.5	05.001.0040-A	REMOCAO DE COBERTURA EM TELHAS DE ALUMINIO, EXCLUSIVE SUPORTE, ESTRUTURA OU MADEIRAMENTO, MEDIDA PELA AREA REAL DE	M2	119,12	R\$ 7,79	R\$ 927,94	26,487%	R\$ 1.173,71	0,032%	99,548%		
9.2	09.002.0001-A	PLANTIO DE ARVORE ISOLADA ATE 2,00M DE ALTURA, DE QUALQUER ES PECIE, EM LOGRADOURO PUBLICO, INCLUSIVE TRANSPORTE, TERRA PRETA SIMPLES E	UN	15,00	R\$ 60,27	R\$ 904,05	26,487%	R\$ 1.143,50	0,031%	99,579%		
15.23	15.007.0218-A	PRESILHA EM LATAO COM FURO DE 7MM.FORNECIMENTO E COLOCACAO	UN	63,00	R\$ 13,78	R\$ 868,14	26,487%	R\$ 1.098,07	0,030%	99,609%		
4.5	04.005.0300-A	TRANSPORTE DE CONTAINER, SEGUNDO DESCRICAO DA FAMILIA 02.006, EXCLUSIVE CARGA E DESCARGA(VIDE ITEM 04.013.0015)	UNXKM	24,00	R\$ 33,14	R\$ 795,36	26,487%	R\$ 1.006,02	0,027%	99,637%		

PLANILHA SEM DESONERAÇÃO CURVA ABC

REFORMA DA PRAÇA PEDRO CUNHA (LARGO DA FEIRA)				 SECRETARIA MUNICIPAL DE OBRAS PÚBLICAS BDI: 26% BDI DIF: 21% Prazo da Obra: R\$ 6,00 meses							
Processo:	0										
Endereço:	Centro										
Município:	Barra do Piraí-RJ										
Natureza:	0										
Mês base de preços:	EMOP 03/2023 - COM DESONERAÇÃO										
15.39	15.019.0050-A	TOMADA ELÉTRICA 2P+T,10A/250V,PADRAO BRASILEIRO,DE EMBUTIR,C OM PLACA 4"X2".FORNECIMENTO E COLOCACAO.	UN	69,00	R\$ 10,90	R\$ 752,10	26,487%	R\$ 951,30	0,026%	99,663%	
9.4	09.003.0028-A	ESPECIES VEGETAIS COM APROXIMADAMENTE 30CM DE ALTURA, TIPO AR BUSTO DRACENA DE MADAGASCAR (DRACAENA MARGINATA),ARBUSTO CLUSIA (CLUSIA	UN	48,00	R\$ 15,00	R\$ 720,00	26,487%	R\$ 910,70	0,025%	99,688%	
15.36	15.018.0133-A	CAIXA POLIMÉRICA DE INSPEÇÃO DE ATERRAMENTO COM DIÂMETRO SUP ERIOR DE APROXIMADAMENTE 23CM E ALTURA APROXIMADA DE 25CM.CO M	UN	17,00	R\$ 38,92	R\$ 661,64	26,487%	R\$ 836,88	0,023%	99,711%	
15.12	15.003.0178-A	RALO DE COBERTURA SEMI-ESFÉRICO(TIPO ABACAXI),COM 4".FORNECI MENTO E COLOCACAO	UN	19,00	R\$ 34,75	R\$ 660,25	26,487%	R\$ 835,12	0,023%	99,733%	
5.1	05.002.0001-A	DEMOLICAO,COM EQUIPAMENTO DE AR COMPRIMIDO,DE PISOS OU PAVIMENTOS DE CONCRETO SIMPLES,INCLUSIVE EMPILHAMENTO LATERAL DENTRO DO CANTEIRO DE SERVIÇO	M3	3,55	R\$ 170,09	R\$ 603,81	26,487%	R\$ 763,73	0,021%	99,754%	
5.18	05.050.0001-A	PLACA DE INAUGURACAO EM ALUMINIO,MEDINDO 0,40X0,60M,COM 1MMDE ESPESSURA,COM INSCRICAO EM PLOTTER.FORNECIMENTO E COLOCACAO	UN	1,00	R\$ 569,52	R\$ 569,52	26,487%	R\$ 720,36	0,020%	99,774%	
15.26	15.007.0572-A	DISJUNTOR TERMOMAGNETICO,MONOPOLAR,DE 40 A 63A,3KA,MODELO DI N,TIPO C.FORNECIMENTO E COLOCACAO	UN	40,00	R\$ 13,93	R\$ 557,20	26,487%	R\$ 704,78	0,019%	99,793%	
5.7	05.001.0065-A	REMOCAO DE FORRO OU LAMBRI DE FRISOS DE MADEIRA OU PVC,PLACAS DE AGLOMERADO PRENSADO OU SEMELHANTES,INCLUSIVE O ENGRADAMAMENTO	M2	74,87	R\$ 7,35	R\$ 550,29	26,487%	R\$ 696,04	0,019%	99,812%	
15.2	15.029.0011-A	REGISTRO DE GAVETA,EM BRONZE,COM DIÂMETRO DE 3/4".FORNECIM ENTO E COLOCACAO	UN	10,00	R\$ 53,67	R\$ 536,70	26,487%	R\$ 678,85	0,019%	99,831%	
13.10	13.348.0075-A	SOLEIRA EM GRANITO CINZA ANDORINHA, ESPESSURA DE 2CM.COM 2 PO LIMENTOS,LARGURA DE 15CM,ASSENTADO COM ARGAMASSA DE CIMENTO, DEMOLICAO DE REVESTIMENTO DE PASTILHA,A PONTEIRO,COM RESPECTIVA CAMADA DE ARGAMASSA DE ASSENTAMENTO,INCLUSIVE EMPILHAMENTO LATERAL	M	7,20	R\$ 73,09	R\$ 526,24	26,487%	R\$ 665,62	0,018%	99,849%	
5.2	05.001.0011-A	DEMOLICAO DE REVESTIMENTO DE PASTILHA,A PONTEIRO,COM RESPECTIVA CAMADA DE ARGAMASSA DE ASSENTAMENTO,INCLUSIVE EMPILHAMENTO LATERAL	M2	46,51	R\$ 10,88	R\$ 506,02	26,487%	R\$ 640,04	0,017%	99,866%	
9.3	09.002.0010-A	PLANTIO DE ARBUSTOS DE 50 A 100CM DE ALTURA,FORMANDO JARDIM COM 6 UNIDADES POR METRO QUADRADO,EXCLUSIVE O FORNECIMENTO	M2	90,00	R\$ 4,48	R\$ 403,20	26,487%	R\$ 509,99	0,014%	99,880%	
2.7	02.030.0005-A	PLACA DE SINALIZACAO PREVENTIVA PARA OBRA NA VIA PUBLICA,DE ACORDO COM A RESOLUCAO DA PREFEITURA-RJ, COMPREENDENDO FORNE CIMENTO E PINTURA DA PLACA E DOS SUPORTES DE MADEIRA.FORNECI MENTO E COLOCACAO	UN	4,00	R\$ 94,99	R\$ 379,96	26,487%	R\$ 480,59	0,013%	99,893%	
4.6	04.007.0050-A	CARGA E DESCARGA MECANICA DE POSTES DE CONCRETO OU ACO,EM CA MINHAO DE CARROCERIA FIXA A OLEO DIESEL,COM CAPACIDADE UTIL DE 7,5T,INCLUSIVE O TEMPO DE CARGA,DESCARGA E MANOBRA DO CAM INHAO E DO EQUIPAMENTO AUXILIAR	T	3,50	R\$ 108,30	R\$ 379,05	26,487%	R\$ 479,44	0,013%	99,906%	
4.7	04.013.0015-A	CARGA E DESCARGA DE CONTAINER,SEGUNDO DESCRICAO DA FAMILIA 0 2.006	UN	4,00	R\$ 83,13	R\$ 332,52	26,487%	R\$ 420,59	0,011%	99,918%	
5.17	05.054.0015-A	PLACA DE ACRILICO,DESENHADA,INDICANDO SANITARIO MASCULINO OUFEMININO,DE 39X19CM,CONFORME DETALHE N°6035/EMOP.FORNECIMENTO E COLOCACAO	UN	2,00	R\$ 159,02	R\$ 318,04	26,487%	R\$ 402,27	0,011%	99,929%	
5.21	05.058.0020-A	LONA DE POLIETILENO(LONA TERREIRO)COM ESPESSURA DE 0,20MM PARA IMPERMEABILIZACAO DE SOLO,MEDIDA PELA AREA COBERTA,INCLUSIVE PERDAS E TRANSPASSE	M2	194,78	R\$ 1,45	R\$ 282,43	26,487%	R\$ 357,23	0,010%	99,939%	
14.7	14.004.0200-A	PELICULA DE SEGURANCA ANTI-IMPACTO E CONTROLE SOLAR.FORNECIM ENTO E COLOCACAO	M2	7,68	R\$ 36,64	R\$ 281,39	26,487%	R\$ 355,92	0,010%	99,948%	
1.7	01.050.0478-A	PROJETO EXECUTIVO DE INSTALACAO HIDRAULICA,CONSIDERANDO O PR OJETO BASICO EXISTENTE,PARA PREDIOS ESCOLARES E/OU ADMINISTR ATIVOS ATE 500M2,APRESENTADO NOS PADROES DA CONTRATANTE,INCL USIVE AS	M2	45,49	R\$ 6,09	R\$ 277,00	26,487%	R\$ 350,36	0,010%	99,958%	
18.2	18.009.0078-A	TORNEIRA PARA JARDIM,DE 3/4"X10CM APROXIMADAMENTE,EM METAL C ROMADO.FORNECIMENTO	UN	9,00	R\$ 24,87	R\$ 223,83	26,487%	R\$ 283,11	0,008%	99,966%	
4.2	04.020.0122-A	TRANSPORTE DE ANDAIME TUBULAR,CONSIDERANDO-SE A AREA DE PROJ ECAO VERTICAL DO ANDAIME,EXCLUSIVE CARGA,DESCARGA E TEMPO DE ESPERA DO CAMINHAO(VIDE ITEM 04.021.0010)	M2XKM	1.134,00	R\$ 0,19	R\$ 215,46	26,487%	R\$ 272,52	0,007%	99,973%	
5.15	05.008.0001-A	MONTAGEM E DESMONTAGEM DE ANDAIME COM ELEMENTOS TUBULARES,CONSIDERANDO-SE A AREA VERTICAL RECOBERTA	M2	31,50	R\$ 6,53	R\$ 205,69	26,487%	R\$ 260,17	0,007%	99,980%	
15.13	15.003.0179-A	GRELHA DE ACO INOX,15X15CM,SISTEMA ROTATIVO,COM CAXILHO.FOR NECIMENTO E COLOCACAO	UN	9,00	R\$ 18,97	R\$ 170,73	26,487%	R\$ 215,95	0,006%	99,986%	
15.38	15.019.0025-A	INTERRUPTOR DE EMBUTIR COM 2 TECLAS SIMPLES FOSFORESCENTES E PLACA.FORNECIMENTO E COLOCACAO	UN	9,00	R\$ 13,46	R\$ 121,14	26,487%	R\$ 153,22	0,004%	99,990%	
15.41	15.036.0080-A	ELETRODUTO DE PVC ESPIRAL CORRUGADO,DIÂMETRO DE 1".INCLUSIVE	M	17,00	R\$ 5,89	R\$ 100,13	26,487%	R\$ 126,65	0,003%	99,994%	
1.8	01.050.0452-A	PROJETO EXECUTIVO DE INSTALACAO DE ESGOTO SANITARIO E AGUAS PLUVIAIS,CONSIDERANDO O PROJETO BASICO EXISTENTE,PARA PREDIOS S CARGA E DESCARGA MANUAL DE ANDAIME TUBULAR,INCLUSIVE TEMPO D E ESPERA DO CAMINHAO,CONSIDERANDO-SE A AREA DE PROJ ECAO VERT ICAL	M2	26,55	R\$ 3,63	R\$ 96,37	26,487%	R\$ 121,89	0,003%	99,997%	
4.4	04.021.0010-A	CARGA E DESCARGA MANUAL DE ANDAIME TUBULAR,INCLUSIVE TEMPO D E ESPERA DO CAMINHAO,CONSIDERANDO-SE A AREA DE PROJ ECAO VERT ICAL	M2	94,50	R\$ 0,91	R\$ 85,99	26,487%	R\$ 108,76	0,003%	100,000%	

PLANILHA DESONERADO

	Base de Dados
Nome do Projeto	REFORMA DA PRAÇA PEDRO CUNHA (LARGO DA FEIRA)
Endereço	Centro
Município	Barra do Pirai-RJ
Natureza	
Mês Base	EMOP 03/2023 - COM DESONERAÇÃO
BDI	26,49%
BDI DIF	21,27%
Prazo da Obra (MESES)	6
Nº do Processo	
Data do Processo	
Área Projetada	1339,24
Área Construída	367,89

PLANILHA SEM DESONERAÇÃO ANALÍTICO

1

REFORMA DA PRAÇA PEDRO CUNHA (LARGO DA FEIRA)				
Processo:	0		SECRETARIA MUNICIPAL DE OBRAS PÚBLICAS	
Endereço:	Centro		BDI: 26%	
Município:	Barra do Piraí-RJ		BDI DIF: 21%	
Natureza:	0		Prazo da Obra: 6 meses	
Mês base de preços:	EMOP 03/2023 - COM DESONERAÇÃO			

ITEM	COMPOSIÇÃO	ESPECIFICAÇÃO DOS SERVIÇOS	UNID.	QUANT.	VALOR UNITÁRIO (R\$)	TOTAL SEM BDI (R\$)	B.D.I. %	TOTAL COM BDI (R\$)
1,0		SERVIÇOS DE ESCRITÓRIO, LABORATÓRIO E CAMPO				125.940,82		159.298,10
1.1	01.002.0044-A	PERFURACAO ROTATIVA COM COROA DE WIDIA,EM SOLO,DIAMETRO 12", VERTICAL,INCLUSIVE DESLOCAMENTO DENTRO DO CANTEIRO E INSTALACAO DA SONDA EM CADA FURO	m	234,00	292,54	68.454,36	26%	86.585,53
1.2	01.001.0150-A	CONTROLE TECNOLÓGICO DE OBRAS EM CONCRETO ARMADO CONSIDERAND O APENAS O CONTROLE DO CONCRETO E CONSTANDO DE COLETA,MOLDAG EM E CAPEAMENTO DE CORPOS DE PROVA,TRANSPORTE ATE 50KM,ENSAIOS DE RESISTENCIA A COMPRESSAO AOS 3, 7 E 28 DIAS E "SLUMP T EST",MEDIDO POR M3 DE CONCRETO COLOCADO NAS FORMAS	M3	106,85	20,94	2.237,43	26%	2.830,04
1.3	01.005.0003-A	PREPARO MANUAL DE TERRENO,COMPREENDENDO ACERTO,RASPAGEM EVEN TUALMENTE ATE 0.30M DE PROFUNDIDADE E AFASTAMENTO LATERAL DO MATERIAL EXCEDENTE,INCLUSIVE COMPACTACAO MECANICA	M2	1.294,79	11,18	14.475,75	26%	18.309,87
1.4	01.018.0001-A	MARCAÇAO DE OBRA SEM INSTRUMENTO TOPOGRAFICO,CONSIDERADA A P ROJECAO HORIZONTAL DA AREA ENVOLVENTE	M2	377,09	3,33	1.255,70	26%	1.588,29
1.5	01.050.0356-A	PROJETO EXECUTIVO DE ARQUITETURA,CONSIDERANDO O PROJETO BASICO EXISTENTE,PARA PREDIOS ESCOLARES E/OU ADMINISTRATIVOS ATE 500M2,APRESENTADO NOS PADROES DA CONTRATANTE,INCLUSIVE AS L EGALIZACOES PERTINENTES,COORDENACAO E COMPATIBILIZACAO COM O S PROJE	M2	267,84	59,77	16.008,79	26%	20.248,95
1.6	01.050.0552-A	PROJETO EXECUTIVO ESTRUTURAL PARA PREDIOS ESCOLARES E/OU ADM INISTRATIVOS ATE 500M2,CONSIDERANDO O PROJETO BASICO EXISTEN TE,APRESENTADO NOS PADROES DA CONTRATANTE,CONSTANDO DE PLANT AS DE FORMA,ARMAÇAO E DETALHES	M2	75,42	33,44	2.521,97	26%	3.189,95
1.7	01.050.0478-A	PROJETO EXECUTIVO DE INSTALACAO HIDRAULICA,CONSIDERANDO O PR OJETO BASICO EXISTENTE,PARA PREDIOS ESCOLARES E/OU ADMINISTR ATIVOS ATE 500M2,APRESENTADO NOS PADROES DA CONTRATANTE,INCL USIVE AS LEGALIZACOES PERTINENTES	M2	45,49	6,09	277,00	26%	350,36
1.8	01.050.0452-A	PROJETO EXECUTIVO DE INSTALACAO DE ESGOTO SANITARIO E AGUAS PLUVIAIS,CONSIDERANDO O PROJETO BASICO EXISTENTE,PARA PREDIO S ESCOLARES E/OU ADMINISTRATIVOS ATE 500M2,APRESENTADO NOS P ADROES DA CONTRATANTE,INCLUSIVE AS LEGALIZACOES PERTINENTES	M2	26,55	3,63	96,37	26%	121,89
1.9	01.050.0516-A	PROJETO EXECUTIVO DE INSTALACAO ELETRICA,CONSIDERANDO O PROJ ETO BASICO EXISTENTE,PARA PREDIOS ESCOLARES E/OU ADMINISTRAT IVOS DE 501 ATE 3000M2,APRESENTADO NOS PADROES DA CONTRATANT E,INCLUSIVE AS LEGALIZACOES PERTINENTES	M2	258,95	6,09	1.577,00	26%	1.994,69
1.10	01.050.0300-A	RELATORIO FINAL DE OBRAS OU SERVICOS DE ENGENHARIA,REGISTRO FOTOGRAFICO DOS SERVICOS,ACOMPANHADO DE LEGENDAS E INDICACAO DA LOCALIZACAO,INFORMACOES CONTRATUAIS,PLANILHA ORÇAMENTARIA E DESCRICAO DO ESCOPO DOS SERVICOS REALIZADOS,CONF.RECOMEN DACOES E	UN	5,00	1.540,90	7.704,50	26%	9.745,15
1.11	01.009.0100-A	MOBILIZACAO E DESMOBILIZACAO DE EQUIPAMENTO E EQUIPE DE SOND AGEN E PERFURACAO ROTATIVA,COM TRANSPORTE DE 51 A 100KM	UN	1,00	11.331,95	11.331,95	26%	14.333,38
2,0		CANTEIRO DE OBRAS				61.153,76		77.351,22
2.1	02.002.0005-A	TAPUME DE VEDACAO OU PROTECAO,EXECUTADO COM TELHAS TRAPEZOID AIS DE ACO GALVANIZADO,ESPESSURA DE 0,5MM,ESTAS COM 4 VEZES DE UTILIZACAO,INCLUSIVE ENGRADAMENTO DE MADEIRA,UTILIZADO 2 VEZES E PINTURA ESMALTE SINTETICO NA FACE EXTERNA	M2	384,80	37,27	14.341,49	26%	18.140,05
2.2	02.006.0015-A	ALUGUEL CONTAINER PARA ESCRITORIO C/WC,MEDINDO 2,20M LARGURA ,6,20M COMPRIMENTO E 2,50M ALTURA,CHAPAS ACO C/NERVURAS TRAP EZOIDAIS,ISOLAMENTO TERMO-ACUSTICO FERRO,CHASSIS REFORCADO E PISO COMPENSADO NAVAL,INCL.INST.ELETRICA E HIDRO-SANITARIAS ,ACESSO	UNXMES	6,00	793,00	4.758,00	26%	6.018,22

PLANILHA SEM DESONERAÇÃO ANALÍTICO

2

REFORMA DA PRAÇA PEDRO CUNHA (LARGO DA FEIRA)				
Processo:	0		SECRETARIA MUNICIPAL DE OBRAS PÚBLICAS	
Endereço:	Centro		BDI: 26%	
Município:	Barra do Piraí-RJ		BDI DIF: 21%	
Natureza:	0		Prazo da Obra: 6 meses	
Mês base de preços:	EMOP 03/2023 - COM DESONERAÇÃO			

ITEM	COMPOSIÇÃO	ESPECIFICAÇÃO DOS SERVIÇOS	UNID.	QUANT.	VALOR UNITÁRIO (R\$)	TOTAL SEM BDI (R\$)	B.D.I. %	TOTAL COM BDI (R\$)
2.3	02.006.0030-A	ALUGUEL CONTAINER,PARA SANITARIO-VESTIARIO,MEDINDO 2,20M LAR GURA,6,20M COMPRIMENTO E 2,50M ALTURA,CHAPAS ACO C/NERVURAS TRAPEZOIDAIS,ISOLAMENTO TERMO-ACUSTICO FORRO,CHASSIS REFORCA DO E PISO COMPENSADO NAVAL,INCL.INST.ELETRICAS E HIDRO-SANIT ARIAS,A	UNXMES	18,00	991,25	17.842,50	26%	22.568,35
2.4	02.015.0001-A	INSTALACAO E LIGACAO PROVISORIA PARA ABASTECIMENTO DE AGUA E ESGOTAMENTO SANITARIO EM CANTEIRO DE OBRAS,INCLUSIVE ESCAVA CAO,EXCLUSIVE REPOSICAO DA PAVIMENTACAO DO LOGRADOURO PUBLIC O	UN	1,00	4.353,08	4.353,08	26%	5.506,05
2.5	02.016.0001-A	INSTALACAO E LIGACAO PROVISORIA DE ALIMENTACAO DE ENERGIA EL ETRICA,EM BAIXA TENSAO,PARA CANTEIRO DE OBRAS,M3-CHAVE 100A, CARGA 3KW,20CV,EXCLUSIVE O FORNECIMENTO DO MEDIDOR	UN	1,00	2.207,14	2.207,14	26%	2.791,73
2.6	02.020.0001-A	PLACA DE IDENTIFICACAO DE OBRA PUBLICA,INCLUSIVE PINTURA E S UPORTES DE MADEIRA.FORNECIMENTO E COLOCACAO	M2	34,25	504,28	17.271,59	26%	21.846,23
2.7	02.030.0005-A	PLACA DE SINALIZACAO PREVENTIVA PARA OBRA NA VIA PUBLICA,DE ACORDO COM A RESOLUCAO DA PREFEITURA-RJ, COMPREENDENDO FORNE CIMENTO E PINTURA DA PLACA E DOS SUPORTES DE MADEIRA.FORNECI MENTO E COLOCACAO	UN	4,00	94,99	379,96	26%	480,59
3,0		MOVIMENTO DE TERRA				50.455,55		63.819,45
3.1	03.001.0001-1	ESCAVACAO MANUAL DE VALA/CAVA EM MATERIAL DE 1ª CATEGORIA (A (AREIA,ARGILA OU PICARRA),ATE 1,50M DE PROFUNDIDADE,EXCLUSIV E ESCORAMENTO E ESGOTAMENTO	M3	289,05	64,12	18.533,86	26%	23.442,83
3.2	03.011.0015-B	REATERRO DE VALA/CAVA COM MATERIAL DE BOA QUALIDADE,UTILIZAN DO VIBRO COMPACTADOR PORTATIL,EXCLUSIVE MATERIAL	M3	1.202,64	21,73	26.133,43	26%	33.055,26
3.3	03.009.0006-A	ATERRO COM MATERIAL DE 1ª CATEGORIA,COMPACTADO MANUALMENTE E M CAMADAS DE 20CM DE MATERIAL APOILOADO,PROVENIENTE DE JAZIDA DISTANTE ATE 2KM,INCLUSIVE ESCAVACAO,CARGA,TRANSPORTE EM CA MINHAO BASCULANTE,DESCARGA,ESPALHAMENTO E IRRIGACAO MANUAIS	M3	40,61	142,54	5.788,26	26%	7.321,36
4,0		TRANSPORTES				99.861,01		126.310,67
4.1	04.005.0104-A	TRANSPORTE DE CARGA DE QUALQUER NATUREZA,EXCLUSIVE AS DESPES AS DE CARGA E DESCARGA,TANTO DE ESPERA DO CAMINHAO COMO DO S ERVENTE OU EQUIPAMENTO AUXILIAR,A VELOCIDADE MEDIA DE 25KM/H ,EM CAMINHAO DE CARROCERIA FIXA A OLEO DIESEL,COM CAPACIDADE UTIL D	T X KM	11.945,32	2,51	29.982,75	26%	37.924,13
4.2	04.020.0122-A	TRANSPORTE DE ANDAIME TUBULAR,CONSIDERANDO-SE A AREA DE PROJ ECAO VERTICAL DO ANDAIME,EXCLUSIVE CARGA,DESCARGA E TEMPO DE ESPERA DO CAMINHAO(VIDE ITEM 04.021.0010)	M2XKM	1.134,00	0,19	215,46	26%	272,52
4.3	04.006.0008-B	CARGA MANUAL E DESCARGA MECANICA DE MATERIAL A GRANEL(AGREGA DOS,PEDRA-DE-MAO,PARALELOS,TERRA E ESCOMBROS),COMPREENDENDO OS TEMPOS PARA CARGA,DESCARGA E MANOBRAS DO CAMINHAO BASCULA NTE A OLEO DIESEL,COM CAPACIDADE UTIL DE 8T,EMPREGANDO 2 SER VENTES	T	1.837,74	37,04	68.069,88	26%	86.099,21
4.4	04.021.0010-A	CARGA E DESCARGA MANUAL DE ANDAIME TUBULAR,INCLUSIVE TEMPO D E ESPERA DO CAMINHAO,CONSIDERANDO-SE A AREA DE PROJ ECAO VERT ICAL	M2	94,50	0,91	85,99	26%	108,76
4.5	04.005.0300-A	TRANSPORTE DE CONTAINER,SEGUNDO DESCRICAO DA FAMILIA 02.006, EXCLUSIVE CARGA E DESCARGA(VIDE ITEM 04.013.0015)	UNXKM	24,00	33,14	795,36	26%	1.006,02
4.6	04.007.0050-A	CARGA E DESCARGA MECANICA DE POSTES DE CONCRETO OU ACO,EM CA MINHAO DE CARROCERIA FIXA A OLEO DIESEL,COM CAPACIDADE UTIL DE 7,5T,INCLUSIVE O TEMPO DE CARGA,DESCARGA E MANOBRA DO CAM INHAO E DO EQUIPAMENTO AUXILIAR	T	3,50	108,30	379,05	26%	479,44
4.7	04.013.0015-A	CARGA E DESCARGA DE CONTAINER,SEGUNDO DESCRICAO DA FAMILIA 0 2.006	UN	4,00	83,13	332,52	26%	420,59

PLANILHA SEM DESONERAÇÃO ANALÍTICO

3

REFORMA DA PRAÇA PEDRO CUNHA (LARGO DA FEIRA)			
Processo:	0	SECRETARIA MUNICIPAL DE OBRAS PÚBLICAS	
Endereço:	Centro	BDI:	26%
Município:	Barra do Piraí-RJ	BDI DIF:	21%
Natureza:	0	Prazo da Obra: 6 meses	
Mês base de preços:	EMOP 03/2023 - COM DESONERAÇÃO		

ITEM	COMPOSIÇÃO	ESPECIFICAÇÃO DOS SERVIÇOS	UNID.	QUANT.	VALOR UNITÁRIO (R\$)	TOTAL SEM BDI (R\$)	B.D.I. %	TOTAL COM BDI (R\$)
5,0		SERVIÇOS COMPLEMENTARES				94.348,04		119.337,44
5.1	05.002.0001-A	DEMOLICAO,COM EQUIPAMENTO DE AR COMPRIMIDO,DE PISOS OU PAVIMENTOS DE CONCRETO SIMPLES,INCLUSIVE EMPILHAMENTO LATERAL DENTRO DO CANTEIRO DE SERVICO	M3	3,55	170,09	603,81	26%	763,73
5.2	05.001.0011-A	DEMOLICAO DE REVESTIMENTO DE PASTILHA,A PONTEIRO,COM RESPECTIVA CAMADA DE ARGAMASSA DE ASSENTAMENTO,INCLUSIVE EMPILHAMENTO LATERAL DENTRO DO CANTEIRO DE SERVICO	M2	46,51	10,88	506,02	26%	640,04
5.3	05.001.0021-A	DEMOLICAO A PONTEIRO,DE BASE SUPORTE,CONTRAPISO,CAMADA REGULARIZADORA OU DE ASSENTAMENTO DE TACOS,CERAMICAS E AZULEJOS,COM ESPESSURA ATE 4CM	M2	83,20	24,51	2.039,23	26%	2.579,35
5.4	05.001.0023-A	DEMOLICAO MANUAL DE ALVENARIA DE TIJOLOS FURADOS,INCLUSIVE EMPILHAMENTO LATERAL DENTRO DO CANTEIRO DE SERVICO	M3	44,37	83,73	3.715,10	26%	4.699,10
5.5	05.001.0040-A	REMOCAO DE COBERTURA EM TELHAS DE ALUMINIO,EXCLUSIVE SUPORTE,ESTRUTURA OU MADEIRAMENTO,MEDIDA PELA AREA REAL DE COBERTURA	M2	119,12	7,79	927,94	26%	1.173,71
5.6	05.001.0050-A	REMOCAO DE COBERTURA EM TELHAS COLONIAIS,INCLUSIVE MADEIRAMENTO,MEDIDO O CONJUNTO PELA AREA REAL DE COBERTURA	M2	124,00	33,18	4.114,32	26%	5.204,05
5.7	05.001.0065-A	REMOCAO DE FERRO OU LAMBRI DE FRISOS DE MADEIRA OU PVC,PLACAS DE AGLOMERADO PRENSADO OU SEMELHANTES,INCLUSIVE O ENGRADAMAMENTO	M2	74,87	7,35	550,29	26%	696,04
5.8	05.001.0070-A	REMOCAO DE PAVIMENTACAO DE LAJOTAS DE CONCRETO,ALTAMENTE VIBRADO,INTERTRAVADO,PRE-FABRICADO	M2	1.168,66	5,72	6.684,73	26%	8.455,28
5.9	05.001.0134-A	ARRANCAMENTO DE PORTAS,JANELAS E CAIXILHOS DE AR CONDICIONADO OU OUTROS	UN	41,00	23,13	948,33	26%	1.199,50
5.10	05.001.0142-A	ARRANCAMENTO DE MEIOS-FIOS,DE GRANITO OU CONCRETO,RETOS OU CURVOS,INCLUSIVE EMPILHAMENTO LATERAL DENTRO DO CANTEIRO DE SERVICO	M	75,05	17,98	1.349,39	26%	1.706,79
5.11	05.001.0876-A	RASPAGEM COM ESPATULA DE ACO OU ESCOVA DE ACO PARA REMOCAO DE CRAQUELE DE PINTURA	M2	54,72	20,42	1.117,38	26%	1.413,33
5.12	05.006.0001-1	ALUGUEL DE ANDAIME COM ELEMENTOS TUBULARES SOBRE SAPATAS FIXAS,CONSIDERANDO-SE A AREA DA PROJECAO VERTICAL DO ANDAIME EPAGO PELO TEMPO NECESSARIO A SUA UTILIZACAO,EXCLUSIVE TRANSPORTE DOS ELEMENTOS DO ANDAIME ATE A OBRA,PLATAFORMA OU PASSA	M2XME S	2.268,00	13,00	29.484,00	26%	37.293,28
5.13	05.006.0010-A	ALUGUEL DE RODIZIOS DE FERRO,PARA TORRE TUBULAR.CUSTO PARA 4RODIZIOS	UNXME S	84,00	85,00	7.140,00	26%	9.031,13
5.14	05.007.0007-A	ALUGUEL DE PASSARELA METALICA,PERFURADA,PARA ANDAIME METALICO TUBULAR,INCLUSIVE TRANSPORTE,CARGA E DESCARGA,EXCLUSIVE ANDAIME TUBULAR E MOVIMENTACAO (VIDE ITEM 05.008.0008)	M2XME S	378,00	66,00	24.948,00	26%	31.555,85
5.15	05.008.0001-A	MONTAGEM E DESMONTAGEM DE ANDAIME COM ELEMENTOS TUBULARES,CONSIDERANDO-SE A AREA VERTICAL RECOBERTA	M2	31,50	6,53	205,69	26%	260,17
5.16	05.054.0001-A	PLACA DE ACRILICO PARA IDENTIFICACAO DE SALAS,MEDINDO 8X25CM,CONFORME DETALHE N°6033/EMOP,POLIDA NAS BORDAS.FORNECIMENTO E COLOCACAO	UN	24,00	45,72	1.097,28	26%	1.387,91
5.17	05.054.0015-A	PLACA DE ACRILICO DESENHADA,INDICANDO SANITARIO MASCULINO OU FEMININO,DE 39X19CM,CONFORME DETALHE N°6035/EMOP.FORNECIMENTO E COLOCACAO	UN	2,00	159,02	318,04	26%	402,27
5.18	05.050.0001-A	PLACA DE INAUGURACAO EM ALUMINIO,MEDINDO 0,40X0,60M,COM 1MM DE ESPESSURA,COM INSCRICAO EM PLOTTER.FORNECIMENTO E COLOCACAO	UN	1,00	569,52	569,52	26%	720,36
5.19	05.057.0015-A	MAPA TATIL(BRAILLE/RELEVO) EM ACRILICO,MEDINDO 54X39CM,PARA SINALIZACAO E LOCALIZACAO DE AMBIENTES,EXCLUSIVE PEDESTAL.FORNECIMENTO E COLOCACAO	UN	1,00	949,00	949,00	26%	1.200,35
5.20	05.054.0050-A	TOTEM INFORMATIVO DIMENSOES(1,00X4,00)M,EM CHAPA DE ACO N°16,TRATADA QUIMICAMENTE,INCLUSIVE PINTURA COM METAL PRIMER NAS DUAS FACES E ESMALTE SINTETICO PRETO NO VERSO.APLICACAO DE PELICULAS REFLETIVAS NO GRAU TECNICO E PELICULA PARA LEGENDA. ESTRUTURA EM TRELICAS METALICAS. FORN. E COLOC.	UN	2,00	3.398,77	6.797,54	26%	8.597,97
5.21	05.058.0020-A	LONA DE POLIETILENO(LONA TERREIRO)COM ESPESSURA DE 0,20MM PARA IMPERMEABILIZACAO DE SOLO,MEDIDA PELA AREA COBERTA,INCLUSIVE PERDAS E TRANSPASSE	M2	194,78	1,45	282,43	26%	357,23

PLANILHA SEM DESONERAÇÃO ANALÍTICO

REFORMA DA PRAÇA PEDRO CUNHA (LARGO DA FEIRA)		 <p>SECRETARIA MUNICIPAL DE OBRAS PÚBLICAS</p> <p>BDI: 26% BDI DIF: 21%</p> <p>Prazo da Obra: 6 meses</p>
Processo:	0	
Endereço:	Centro	
Município:	Barra do Piraí-RJ	
Natureza:	0	
Mês base de preços:	EMOP 03/2023 - COM DESONERAÇÃO	

ITEM	COMPOSIÇÃO	ESPECIFICAÇÃO DOS SERVIÇOS	UNID.	QUANT.	VALOR UNITÁRIO (R\$)	TOTAL SEM BDI (R\$)	B.D.I. %	TOTAL COM BDI (R\$)
6,0		GALERIAS, DRENOS E CONEXÕES				185.295,60		234.373,93
6.1	06.069.0115-A	DUTO CORRUGADO HELICOIDAL, NA COR PRETA, LINHA DUPLA, DE POLIETILENO DE ALTA DENSIDADE (PEAD), P/PROTEÇÃO DE CONDUTORES ELÉTRICOS EM INSTAL. SUBTERRÂNEAS, DIAM. NOMINAL 2", SENDO DIAM. INT. 50,8MM, FORNECIDO C/2 TAMPOES NAS EXTREMIDADES, FITA DE AVISO "PERIGO"	M	3.010,00	61,56	185.295,60	26%	234.373,93
7,0		ARGAMASSAS, INJEÇÕES E CONSOLIDAÇÕES				-		-
8,0		BASES E PAVIMENTOS				93.875,40		118.739,70
8.1	08.020.0010-A	PAVIMENTAÇÃO INTERTRAVADA DE LAJOTAS DE CONCRETO, PREFABRICAÇÃO DAS, COR NATURAL, COM ESPESSURA DE 8CM, RESISTÊNCIA A COMPRESSÃO DE 35MPA, CONFORME ABNT NBR 15953, EXCLUSIVO O PREPARO DO SUBLEITO E BASE	M2	846,75	101,06	85.572,55	26%	108.237,73
8.2	08.027.0035-A	MEIO-FIO RETO DE CONCRETO SIMPLES FCK=15MPA, MOLDADO NO LOCAL, TIPO DER-RJ, MEDINDO 0,15M NA BASE E COM ALTURA DE 0,45M, REJUNTAMENTO COM ARGAMASSA DE CIMENTO E AREIA, NO TRACO 1:3,5, COM FORNECIMENTO DE TODOS OS MATERIAIS, ESCAVACÃO E REATERRO	M	62,20	109,48	6.809,65	26%	8.613,28
8.3	08.027.0036-A	MEIO-FIO CURVO DE CONCRETO SIMPLES FCK=15MPA, MOLDADO NO LOCAL, TIPO DER-RJ, MEDINDO 0,15M NA BASE E COM ALTURA DE 0,45M, REJUNTAMENTO COM ARGAMASSA DE CIMENTO E AREIA, NO TRACO 1:3,5, COM FORNECIMENTO DE TODOS OS MATERIAIS, ESCAVACÃO E REATERRO	M	12,40	120,42	1.493,20	26%	1.888,69
9,0		SERVIÇOS DE PARQUES E JARDINS				101.478,06		128.356,02
9.1	09.001.0001-B	PLANTIO DE GRAMA EM PLACAS, TIPO SÃO CARLOS, BATATAIS, LARGA E SANTO AGOSTINHO, INCLUSIVE COMPRA E ARRANCAMENTO NO LOCAL DE ORIGEM, CARGA, TRANSPORTE, DESCARGA E PREPARO DO TERRENO	M2	119,5	16,09	1.922,75	26%	2.432,01
9.2	09.002.0001-A	PLANTIO DE ÁRVORE ISOLADA ATÉ 2,00M DE ALTURA, DE QUALQUER ESPÉCIE, EM LOGRADOURO PÚBLICO, INCLUSIVE TRANSPORTE, TERRA PRETA SIMPLES E ESTACA DE MADEIRA (TUTOR), EXCLUSIVO O FORNECIMENTO DA ÁRVORE	UN	15	60,27	904,05	26%	1.143,50
9.3	09.002.0010-A	PLANTIO DE ARBUSTOS DE 50 A 100CM DE ALTURA, FORMANDO JARDIM COM 6 UNIDADES POR METRO QUADRADO, EXCLUSIVO O FORNECIMENTO	M2	90	4,48	403,20	26%	509,99
9.4	09.003.0028-A	ESPÉCIES VEGETAIS COM APROXIMADAMENTE 30CM DE ALTURA, TIPO ARBUSTO DRACAENA DE MADAGASCAR (DRACAENA MARGINATA), ARBUSTO CLUSIA (CLUSIA FLUMINENSIS) OU SIMILAR, FORNECIMENTO	UN	48	15,00	720,00	26%	910,70
9.5	09.003.0155-A	ESPÉCIES VEGETAIS COM APROXIMADAMENTE 25CM DE ALTURA, TIPO ARBUSTO ALLAMANDA (ALAMANDA SP) OU SIMILAR, CONSIDERANDO 8 MUDAS POR M2, FORNECIMENTO	M2	90	32,00	2.880,00	26%	3.642,81
9.6	09.004.0005-A	GUARDA-CORPO P/BRINQUEDOS, EM LANCES DE 4,00M E ALTURA DE 1,00M, COM 3 MONTANTES ESPACADOS DE 2,00M, EXECUTADOS C/TUBOS DE AÇO GALVANIZADO DE 1.1/2" DE DIÂMETRO, CHUMBADOS BLOCOS DE CONCRETO SIMPLES DE 30X30X40CM, TELA DE ARAME GALV. Nº8 DE MALHA QUADRADA	M	115,88	739,73	85.719,91	26%	108.424,12
9.7	09.006.0003-A	ENCHIMENTO DE CAVAS, SENDO UM TERÇO COM TERRA PRETA VEGETAL	M3	34,56	102,60	3.545,85	26%	4.485,02

PLANILHA SEM DESONERAÇÃO ANALÍTICO

5

REFORMA DA PRAÇA PEDRO CUNHA (LARGO DA FEIRA)				
Processo:	0		SECRETARIA MUNICIPAL DE OBRAS PÚBLICAS	
Endereço:	Centro		BDI: 26%	
Município:	Barra do Piraí-RJ		BDI DIF: 21%	
Natureza:	0		Prazo da Obra: 6 meses	
Mês base de preços:	EMOP 03/2023 - COM DESONERAÇÃO			

ITEM	COMPOSIÇÃO	ESPECIFICAÇÃO DOS SERVIÇOS	UNID.	QUANT.	VALOR UNITÁRIO (R\$)	TOTAL SEM BDI (R\$)	B.D.I. %	TOTAL COM BDI (R\$)
9.8	09.010.0001-A	CORDOES DE CONCRETO SIMPLES,COM SECAO DE 10X25CM,MOLDADOS NO LOCAL,INCLUSIVE ESCAVACAO E REATERRO	M	56	51,96	2.909,76	26%	3.680,45
9.9	09.026.0025-A	PAPELEIRA PLASTICA P/VIAS E PRACAS PUBLICAS EM POLIETILENO(D IN),CAPACIDADE PARA 50L,MEDINDO(75,50X34,50X43,50)CM.FORNECIMENTO E COLOCACAO	UN	14	176,61	2.472,54	26%	3.127,42
10,0		FUNDAÇÕES				73.049,86		92.398,21
10.1	10.003.0050-A	ESTACA RAIZ COM DIAMETRO DE 12" PARA CARGA DE 110T,INJECAO D E ARGAMASSA DE CIMENTO E AREIA,COM RESISTENCIA DE 20MPA,CONF ORME ABNT NBR 6122,INCLUSIVE FORNECIMENTO DOS MATERIAIS (CIM ENTO,AREIA E ACO),EXCLUSIVE PERFURACAO	M	234,00	297,10	69.521,40	26%	87.935,19
10.2	10.012.0001-A	ARRASAMENTO DE ESTACA DE CONCRETO PARA CARGA DE TRABALHO DE COMPRESSAO AXIAL ATE 600KN	UN	26,00	135,71	3.528,46	26%	4.463,02
11,0		ESTRUTURAS				459.078,93		580.672,91
11.1	11.013.0075-A	CONCRETO ARMADO,FCK=25MPA,INCLUINDO MATERIAIS PARA 1,00M3 DE CONCRETO(IMPORTADO DE USINA)ADENSADO E COLOCADO,14,00M2 DE AREA MOLDADA,FORMAS E ESCORAMENTO CONFORME ITENS 11.004.0022 E 11.004.0035,60KG DE ACO CA-50,INCLUSIVE MAO-DE-OBRA PARA CORTE,DOBR	M3	94,99	2.808,40	266.769,91	26%	337.427,95
11.2	11.003.0005-B	CONCRETO DOSADO RACIONALMENTE PARA UMA RESISTENCIA CARACTERISTICA A COMPRESSAO DE 25MPA,INCLUSIVE MATERIAIS, TRANSPORTE, P REPARO COM BETONEIRA,LANCAMENTO E ADENSAMENTO	M3	11,86	611,26	7.249,54	26%	9.169,69
11.3	11.030.0080-A	LAJE PRE-MOLDADA BETA 16,PARA SOBRECARGA DE 3,5KN/M2 E VAO D E 5,20M,CONSIDERANDO VIGOTAS,EPS E ARMADURA NEGATIVA,INCLUSI VE CAPEAMENTO DE 4CM DE ESPESSURA,COM CONCRETO FCK=20MPA E E SCORAMENTO,CONFORME ABNT NBR 14859.FORNECIMENTO E MONTAGEM D O CONJ	M2	22,05	198,40	4.374,72	26%	5.533,43
11.4	11.016.0020-A	ESTRUTURAS DE ELEMENTOS EM PERFIS "I" ATE 8",EM ACO LAMINADO, (VIGAS ISOLADAS, ESCORAS, PORTICOS, ETC),INCLUSIVE PERDAS.FORN ECIMENTO E MONTAGEM	KG	9.843,60	13,90	136.826,04	26%	173.066,48
11.5	11.016.0003-A	ESTRUTURA METALICA PARA COBERTURA DE GALPAO EM ARCO OU EM DU AS OU MAIS AGUAS,COM TRELICAS,TERCAS,TIRANTES,ETC, SOBRE APOI OS(EXCLUSIVE ESTES)PARA CARGA DE COBERTURA DE FIBROCIMENTO O U METALICA,VAOS ATE 15M,CONSIDERANDO AS PERDAS E UMA DEMAO D E PINT	M2	179,44	244,42	43.858,72	26%	55.475,36
12,0		ALVENARIAS E DIVISÓRIAS				97.498,40		123.322,32
12.1	12.005.0090-A	ALVENARIA DE BLOCOS DE CONCRETO 20X20X40CM,ASSENTES COM ARGAMASSA DE CIMENTO E AREIA,NO TRACO 1:6,EM PAREDES DE 0,20M DE ESPESSURA,DE SUPERFICIE CORRIDA,DE 3,00 A 4,50M DE ALTURA E MEDIDA PELA AREA REAL	M2	813,30	119,88	97.498,40	26%	123.322,32
13,0		REVESTIMENTOS DE PAREDES, TETOS E PISOS				174.485,69		220.700,81
13.1	13.001.0026-A	EMBOCO COM ARGAMASSA DE CIMENTO E AREIA,NO TRACO 1:3 COM 2CM DE ESPESSURA,INCLUSIVE CHAPISCO DE CIMENTO E AREIA,NO TRACO 1:3	M2	1.232,65	32,56	40.135,08	26%	50.765,46
13.2	13.030.0255-A	REVESTIMENTO DE PAREDES COM LADRILHOS CERAMICOS COM MEDIDAS EM TORNO DE (10X10)CM,EM PLACA TELADA NO FORMATO EM TORNO DE (30X30)CM,NAS CORES BRANCO,CINZA,BEGE,CREME,AZUL,MARROM E P RETO,CONFORME ABNT NBR 16928,ASSENTE COM ARGAMASSA COLANTE,R EJUNTAME	M2	29,56	96,54	2.853,72	26%	3.609,57
13.3	13.030.0290-A	REVESTIMENTO DE PAREDES COM CERAMICA,COM MEDIDAS EM TORNO DE (32X57)CM,ASSENTE CONFORME ITEM 13.025.0016	M2	272,88	120,36	32.843,83	26%	41.543,01
13.4	13.170.0011-A	REVESTIMENTO DE PAREDE COM LAMBRI DE MADEIRA DE LEI,FEITO CO M REGUAS DE 10CM DE LARGURA,EXCLUSIVE ENTARUGAMENTO.FORNECIM ENTO E COLOCACAO	M2	245,87	152,72	37.549,26	26%	47.494,74
13.5	13.170.0020-A	ENTARUGAMENTO PARA LAMBRI EM PAREDE FEITO COM MADEIRA DE LEI, DE 1.1/2"X3",COM SECAO TRAPEZOIDAL	M2	245,87	72,73	17.882,12	26%	22.618,46

PLANILHA SEM DESONERAÇÃO ANALÍTICO

6

REFORMA DA PRAÇA PEDRO CUNHA (LARGO DA FEIRA)		 <p>SECRETARIA MUNICIPAL DE OBRAS PÚBLICAS</p> <p>BDI: 26% BDI DIF: 21%</p> <p>Prazo da Obra: 6 meses</p>
Processo:	0	
Endereço:	Centro	
Município:	Barra do Piraí-RJ	
Natureza:	0	
Mês base de preços:	EMOP 03/2023 - COM DESONERAÇÃO	

ITEM	COMPOSIÇÃO	ESPECIFICAÇÃO DOS SERVIÇOS	UNID.	QUANT.	VALOR UNITÁRIO (R\$)	TOTAL SEM BDI (R\$)	B.D.I. %	TOTAL COM BDI (R\$)
13.6	13.301.0132-A	CONTRAPISO,BASE OU CAMADA REGULARIZADORA,EXECUTADA COM ARGAM ASSA DE CIMENTO E AREIA,NO TRACO 1:4,NA ESPESSURA DE 5CM	M2	114,21	50,71	5.791,58	26%	7.325,56
13.7	13.330.0075-A	REVESTIMENTO DE PISO COM LADRILHO CERAMICO,ANTIDERRAPANTE,COM MEDIDAS EM TORNO DE (45X45)CM,RESISTENCIA A ABRASAO P.E.I. -IV,ASSENTES EM SUPERFICIE COM NATA DE CIMENTO SOBRE ARGAMASSA DE CIMENTO,AREIA E SAIBRO,NO TRACO 1:3:3,REJUNTAMENTO COM CIMENTO	M2	114,21	78,82	9.002,03	26%	11.386,35
13.8	13.348.0010-A	REVESTIMENTO DE PISOS COM GRANITO CINZA ANDORINHA,EM PLACAS, COM ESPESSURA DE 2CM,POLIDO,ASSENTE EM SUPERFICIE EM OSSO,COM NATA DE CIMENTO SOBRE ARGAMASSA DE CIMENTO,AREIA E SAIBRO, NO TRACO 1:2:2 E REJUNTAMENTO PRONTO	M2	35,10	336,40	11.807,64	26%	14.935,07
13.9	13.348.0050-A	PEITORIL EM GRANITO CINZA ANDORINHA,ESPESSURA DE 2CM,LARGURA 15 A 18CM,ASSENTADO COM NATA DE CIMENTO SOBRE ARGAMASSA DE CIMENTO,SAIBRO E AREIA,NO TRACO 1:3:3 E REJUNTAMENTO COM CIMENTO BRANCO	M	181,65	88,60	16.094,19	26%	20.356,97
13.10	13.348.0075-A	SOLEIRA EM GRANITO CINZA ANDORINHA,ESPESSURA DE 2CM,COM 2 PO LIMENTOS,LARGURA DE 15CM,ASSENTADO COM ARGAMASSA DE CIMENTO, SAIBRO E AREIA, NO TRACO 1:2:2, E REJUNTAMENTO COM CIMENTO BRANCO E CORANTE	M	7,20	73,09	526,24	26%	665,62
14.0		ESQUADRIAS DE PVC, FERRO ALUMÍNIO OU MADEIRA, VIDRAÇAS E FERRAGENS				182.921,00		231.370,36
14.1	14.001.0030-A	PORTA DE PVC BRANCO,CONFORME ABNT NBR 16851 E 10821,DE ABRIR ,UMA FOLHA COM TRAVESSA INTERMEDIARIA,DE (0,80X2,10)M,EXCLUSIVE VIDE VÍDROS,INCLUSIVE FERRAGENS E ACESSÓRIOS.FORNECIMENTO E COLOCAÇÃO	UN	15,12	6.249,27	94.488,96	26%	119.515,78
14.2	14.001.0130-A	VENEZIANA EXTERNA DE ENROLAR,COM ESTEIRAS EM PVC RIGIDO E PERFIS EM FERRO GALVANIZADO,INCLUSIVE FERRAGENS.FORNECIMENTO E COLOCAÇÃO	M2	45,00	680,00	30.600,00	26%	38.704,87
14.3	14.003.0226-A	PORTA DE ALUMINIO ANODIZADO EM BRONZE OU PRETO,PERFIL SERIE 25,EM VENEZIANA,EXCLUSIVE FECHADURA.FORNECIMENTO E COLOCAÇÃO	M2	4,80	1.395,54	6.698,59	26%	8.472,81
14.4	14.003.0026-A	JANELA DE ALUMINIO ANODIZADO EM BRONZE OU PRETO DE CORRER, COM DUAS FOLHAS DE CORRER,EM PERFIS SERIE 28.FORNECIMENTO E COLOCAÇÃO	M2	1,92	523,39	1.004,90	26%	1.271,06
14.5	14.003.0211-5	Porta de aluminio anodizado em bronze ou preto sob bancadas,de correr,com 2 folhas,tendo 1 contrapinzão dividindo a esquadria em 2 vazios para vidro,em perfis serie 25,exclusive fechadura, fornecimento e colocação	M²	20,47	1.224,67	25.068,99	26%	31.708,89
14.6	14.004.0121-A	VIDRO TEMPERADO,INCOLOR,COM 6MM DE ESPESSURA,ENCAIXILHADO EM MADEIRA,ALUMINIO OU FERRO.FORNECIMENTO E COLOCAÇÃO	M2	15,12	309,00	4.672,08	26%	5.909,55
14.7	14.004.0200-A	PELICULA DE SEGURANCA ANTI-IMPACTO E CONTROLE SOLAR.FORNECIMENTO E COLOCAÇÃO	M2	7,68	36,64	281,39	26%	355,92
14.8	14.006.0353-A	GUARDA-CORPO DE MADEIRA DE LEI APARELHADA,NA ALTURA UTIL DE 1,00M,ENGASTADO 5CM NO CONCRETO,INTERCALADO POR MONTANTES DE 7,5CMX11,25CM/3"X4.1/2",COM ESPACAMENTO DE 1,00M,FORMANDO MODULOS "X",PARA CONTRAVENTAMENTO,COM PECAS DE 3,75CMX7,5CM/1.1/2"X3"	M	73,94	211,27	15.621,30	26%	19.758,83
14.9	14.007.0120-A	FERRAGENS P/PORTAS DE CORRER DE ARMARIO EM BANCA, CONSTANDO FORNEC.S/COLOC.,DE:-2,00M DE TRILHO DE ALUMINIO P/RODIZIOS, SECAO QUADRADA EM TORNO DE 1/4"X1/4";-4 RODIZIOS EM LATAO OU EM ZAMAK;-2 CONCHAS EM LATAO CROMADO,FORMA RETANGULAR, TAMANHO MEDIO	UN	54,00	62,67	3.384,18	26%	4.280,53
14.10	14.007.0266-A	FERRAGENS PARA PORTAS DE ABRIR,DE FERRO OU ALUMINIO,CONSTANDO DE FORNECIMENTO DAS PECAS:- FECHADURA DE CILINDRO OVALADO PARA MONTANTES ESTREITOS,EM LATAO,ACABAMENTO CROMADO;-ESPELHO RETANGULAR,EM LATAO,ACABAMENTO CROMADO OU ROSETA CIRCULAR E M LATAO	UN	9,00	122,29	1.100,61	26%	1.392,12

PLANILHA SEM DESONERAÇÃO ANALÍTICO

REFORMA DA PRAÇA PEDRO CUNHA (LARGO DA FEIRA)		 <p>SECRETARIA MUNICIPAL DE OBRAS PÚBLICAS</p> <p>BDI: 26% BDI DIF: 21%</p> <p>Prazo da Obra: 6 meses</p>
Processo:	0	
Endereço:	Centro	
Município:	Barra do Piraí-RJ	
Natureza:	0	
Mês base de preços:	EMOP 03/2023 - COM DESONERAÇÃO	

ITEM	COMPOSIÇÃO	ESPECIFICAÇÃO DOS SERVIÇOS	UNID.	QUANT.	VALOR UNITÁRIO (R\$)	TOTAL SEM BDI (R\$)	B.D.I. %	TOTAL COM BDI (R\$)
15,0		INSTALAÇÕES ELÉTRICAS, HIDRÁULICAS, SANITÁRIAS E MECÂNICAS				515.362,26		651.863,52
15.1	15.001.0054-A	ABRIGO P/2 BOTOIJOS GAS DE 45KG,EXCLUSIVE LIGACOES,NAS DIM.(1,00X0,50X1,80)M,ALVENARIA TIJOLOS MACICOS (7X10X20CM),PAREDES DE MEIA VEZ,REVESTIDAS COM ARGAMASSA DE CIMENTO E SAIBRO, NO TRACO 1:6,PISO COM ESPESSURA DE 10CM E COBERTURA COM ESPESSURA	UN	6,00	2.564,73	15.388,38	26%	19.464,22
15.2	15.029.0011-A	REGISTRO DE GAVETA,EM BRONZE,COM DIAMETRO DE 3/4".FORNECIMENTO E COLOCACAO	UN	10,00	53,67	536,70	26%	678,85
15.3	15.028.0010-A	COLOCACAO DE RESERVATORIO DE FIBROCIMENTO,FIBRA DE VIDRO OU SEMELHANTE COM 1000L,INCLUSIVE PECAS DE APOIO EM ALVENARIA E MADEIRA SERRADA,E FLANGES DE LIGACAO HIDRAULICA,EXCLUSIVE FORNECIMENTO DO RESERVATORIO	UN	9,00	637,53	5.737,77	26%	7.257,50
15.4	15.029.0015-A	REGISTRO DE GAVETA,EM BRONZE,COM DIAMETRO DE 2".FORNECIMENTO E COLOCACAO	UN	9,00	164,64	1.481,76	26%	1.874,22
15.5	15.036.0037-A	TUBO DE PVC RIGIDO DE 25MM,SOLDAVEL,INCLUSIVE CONEXOES E EMENDAS,EXCLUSIVE ABERTURA E FECHAMENTO DE RASGO.FORNECIMENTO E ASSENTAMENTO	M	122,00	10,46	1.276,12	26%	1.614,11
15.6	15.036.0041-A	TUBO DE PVC RIGIDO DE 60MM,SOLDAVEL,INCLUSIVE CONEXOES E EMENDAS,EXCLUSIVE ABERTURA E FECHAMENTO DE RASGO.FORNECIMENTO E ASSENTAMENTO	M	95,00	37,92	3.602,40	26%	4.556,55
15.7	15.002.0062-A	CAIXA DE GORDURA SIMPLES CILINDRICA,PRE-FABRICADA EM ANEIS DE CONCRETO,COM DIAMETRO DE 40CM E PROFUNDIDADE TOTAL DE 60CM ,INCLUSIVE TAMPA DE CONCRETO.FORNECIMENTO E COLOCACAO	UN	9,00	205,51	1.849,59	26%	2.339,48
15.8	21.035.0205-A	TAMPAO DE FERRO FUNDIDO DUCTIL (NODULAR), ARTICULADO, TIPO ESPECIAL, DN 600MM, CLASSE D400, CONFORME ABNT NBR 10160, DOTADO DE FURACAO PARA FIXACAO DO ARO DE ANEL DE CONCRETO E INSTALACAO DE CONECTORES PARA ATERRAMENTO, COM INSCRICAO RIOLUZ DISCRETA, EM A	UN	20,00	689,00	13.780,00	26%	17.429,84
15.9	15.001.0071-A	ABRIGO PARA HIDROMETRO DE 1",NAS DIMENSOES DE (0,90X0,50X0,60)M,EM ALVENARIA DE TIJOLOS FURADOS DE (10X20X20)CM,EM PAREDES DE MEIA VEZ,REVESTIDAS COM ARGAMASSA DE CIMENTO E SAIBRO, TRACO 1:6,C/FUNDO DE CONCRETO E TAMPA DE CONCRETO ARMADO,C/POR TA DE	UN	9,00	826,38	7.437,42	26%	9.407,33
15.10	15.002.0625-A	FOSSA SEPTICA,DE CAMARA UNICA,TIPO CILINDRICA,DE CONCRETO PRE-MOLDADO, MEDINDO 1500X2000MM.FORNECIMENTO E COLOCACAO	UN	9,00	3.096,74	27.870,66	26%	35.252,62
15.11	15.002.0663-A	FILTRO ANAEROBIO,DE ANEIS DE CONCRETO PRE-MOLDADO, MEDINDO 1500X2000MM.FORNECIMENTO E COLOCACAO	UN	9,00	3.806,74	34.260,66	26%	43.335,11
15.12	15.003.0178-A	RALO DE COBERTURA SEMI-ESFERICO(TIPO ABACAXI),COM 4".FORNECIMENTO E COLOCACAO	UN	19,00	34,75	660,25	26%	835,12
15.13	15.003.0179-A	GRELHA DE ACO INOX,15X15CM,SISTEMA ROTATIVO,COM CAIXILHO.FORNECIMENTO E COLOCACAO	UN	9,00	18,97	170,73	26%	215,95
15.14	15.002.0200-A	CAIXA DE INSPECAO/CAIXA PARA AGUAS PLUVIAIS,DE CONCRETO PRE-MOLDADO,CONSTANDO DE CIRCULO DE FUNDO,4 ANEIS SUPERPOSTOS DE 40MM DE ESPESSURA,600MM DE DIAMETRO INTERNO, SENDO 1 ANEL INFERIOR(ENTRADA E SAIDA),DE 300MM+1 DE 300MM,1 DE 150MM E 1 DE 75MM D	UN	11,00	507,19	5.579,09	26%	7.056,79
15.15	15.004.0010-A	ALÇA PARA BARRILETE DE DISTRIBUICAO,DO TIPO CONCENTRADO,SOB RESERVATORIO DUPLO,INCLUSIVE RAMAIS PARA EXTRAVASOR E LIMPEZA COMPREENDENDO:5,50M DE TUBO DE PVC 50MM,REGISTROS E CONEXOES.FORNECIMENTO E INSTALACAO	UN	17,00	788,14	13.398,38	26%	16.947,14
15.16	15.004.0060-1	INSTALACAO E ASSENTAMENTO DE PIA COM 1 CUBA(EXCLUSIVE FORNECIMENTO DO APARELHO),COMPREENDENDO:3,00M DE TUBO DE PVC DE 25 MM,3,00M DE TUBO DE PVC DE 50MM,RABICHO E CONEXOES	UN	17,00	311,13	5.289,21	26%	6.690,13

PLANILHA SEM DESONERAÇÃO ANALÍTICO

8

REFORMA DA PRAÇA PEDRO CUNHA (LARGO DA FEIRA)		 <p>SECRETARIA MUNICIPAL DE OBRAS PÚBLICAS</p> <p>BDI: 26% BDI DIF: 21%</p> <p>Prazo da Obra: 6 meses</p>
Processo:	0	
Endereço:	Centro	
Município:	Barra do Piraí-RJ	
Natureza:	0	
Mês base de preços:	EMOP 03/2023 - COM DESONERAÇÃO	

ITEM	COMPOSIÇÃO	ESPECIFICAÇÃO DOS SERVIÇOS	UNID.	QUANT.	VALOR UNITÁRIO (R\$)	TOTAL SEM BDI (R\$)	B.D.I. %	TOTAL COM BDI (R\$)
15.17	15.004.0090-A	INSTALACAO E COLOCACAO DE TORNEIRA PARA JARDIM OU DE LAVAGEM (EXCLUSIVE FORNECIMENTO DA TORNEIRA),COMPREENDENDO: 2,00M DE TUBO DE PVC DE 20MM E CONEXOES	UN	26,00	160,18	4.164,68	26%	5.267,75
15.18	15.004.0180-A	RALO SIFONADO PVC RIGIDO (150X185)X75MM,EM PAVIMENTO TERREO, COM SAIDA DE 75MM,GRELHA REDONDA E PORTA-GRELHA,COMPREENDENDO:3,00M DE TUBO DE PVC DE 75MM E SUA LIGACAO AO RAMAL DE VEN TILACAO.FORNECIMENTO E INSTALACAO	UN	9,00	152,85	1.375,65	26%	1.740,01
15.19	15.004.0204-A	TUBO DE QUEDA EM PVC DE 75MM,INCLUSIVE "T" SANITARIO.FORNECIMENTO E ASSENTAMENTO	M	31,50	67,72	2.133,18	26%	2.698,18
15.20	15.036.0052-A	TUBO DE PVC RIGIDO DE 100MM,SOLDAVEL,INCLUSIVE CONEXOES E EM ENDS,EXCLUSIVE ABERTURA E FECHAMENTO DE RASGO.FORNECIMENTO E ASSENTAMENTO	M	125,00	31,68	3.960,00	26%	5.008,86
15.21	15.065.0020-A	LIGACAO PREDIAL DE ESGOTO SANITARIO,SEGUNDO INSTRUCOES DA CE DAE,INCLUSIVE CAIXA DE INSPECAO COM TAMPAO DE FERRO FUNDIDO NODULAR,CLASSE B125,CONFORME ABNT NBR 10160,EM LOGRADOURO PA VIMENTADO,COM PARALELEPIPEDOS SOBRE COLCHOES DE AREIA OU PO DE PEDRA	UN	26,00	4.457,98	115.907,48	26%	146.607,32
15.22	15.007.0208-A	HASTE PARA ATERRAMENTO,DE COBRE DE 5/8"(16MM),COM 3,00M DE C OMPRIMENTO.FORNECIMENTO E COLOCACAO	UN	63,00	75,90	4.781,70	26%	6.048,20
15.23	15.007.0218-A	PRESILHA EM LATAO COM FURO DE 7MM.FORNECIMENTO E COLOCACAO	UN	63,00	13,78	868,14	26%	1.098,07
15.24	15.007.0501-A	QUADRO DE DISTRIBUICAO DE ENERGIA PARA DISJUNTORES TERMOMAGNETICOS UNIPOLARES,DE EMBUTIR,COM PORTA E BARRAMENTOS DE FAS E NEUTRO E TERRA,PARA INSTALACAO DE ATE 12 DISJUNTORES SEM D ISPOSITIVO PARA CHAVE GERAL.FORNECIMENTO E COLOCACAO	UN	9,00	178,90	1.610,10	26%	2.036,55
15.25	15.007.0507-A	QUADRO DE DISTRIBUICAO DE ENERGIA, 100A,PARA DISJUNTORES TERM O-MAGNETICOS UNIPOLARES,DE EMBUTIR,COM PORTA E BARRAMENTOS D E FASE,NEUTRO E TERRA,TRIFASICO,PARA INSTALACAO DE ATE 24 D ISJUNTORES COM DISPOSITIVO PARA CHAVE GERAL.FORNECIMENTO E COLOCACAO	UN	60,00	666,92	40.015,20	26%	50.613,83
15.26	15.007.0572-A	DISJUNTOR TERMOMAGNETICO,MONOPOLAR,DE 40 A 63A,3KA,MODELO DI N.TIPO C.FORNECIMENTO E COLOCACAO	UN	40,00	13,93	557,20	26%	704,78
15.27	15.007.0575-A	DISJUNTOR TERMOMAGNETICO,BIPOLAR,DE 10 A 32A,3KA,MODELO DIN, TIPO C.FORNECIMENTO E COLOCACAO	UN	82,00	37,10	3.042,20	26%	3.847,97
15.28	15.008.0085-A	CABO DE COBRE FLEXIVEL COM ISOLAMENTO TERMOPLASTICO,COMPREEN DENDO:PREPARO,CORTE E ENFIACAO EM ELETRODUTOS,NA BITOLA DE 2 ,5MM2, 450/750V.FORNECIMENTO E COLOCACAO	M	10.080,00	3,54	35.683,20	26%	45.134,43
15.29	15.008.0090-A	CABO DE COBRE FLEXIVEL COM ISOLAMENTO TERMOPLASTICO,COMPREEN DENDO:PREPARO,CORTE E ENFIACAO EM ELETRODUTOS NA BITOLA DE 4 MM2, 450/750V.FORNECIMENTO E COLOCACAO	M	324,00	4,85	1.571,40	26%	1.987,60
15.30	15.008.0095-A	CABO DE COBRE FLEXIVEL COM ISOLAMENTO TERMOPLASTICO,COMPREEN DENDO:PREPARO,CORTE E ENFIACAO EM ELETRODUTOS,NA BITOLA DE 6 MM2, 450/750V.FORNECIMENTO E COLOCACAO	M	999,00	6,38	6.373,62	26%	8.061,76
15.31	15.011.0090-A	ENTRADA DE ENERGIA INDIVIDUAL,PADRAO LIGHT,MEDICAO DIRETA,RE DE SUBTERRANEA,24KVA E 38KVA,INCL.CAIXA SECCIONADORA(CS3),CA IXA POLIMERICA P/MEDICAO DIRETA POLIFASICA(CM3),CAIXA POLIME RICA P/DISJUNTOR POLIFASICO(CDJ3),CAIXA INSPECAO,3 HASTES E CONECTO	UN	10,00	1.217,77	12.177,70	26%	15.403,14
15.32	15.015.0020-A	INSTALACAO DE PONTO DE LUZ,EMBUTIDO NA LAJE,EQUIVALENTE A 2 VARAS DE ELETRODUTO DE PVC RIGIDO DE 3/4",12,00M DE FIO 2,5M M2,CAIXAS,CONEXOES,LUVAS,CURVA E INTERRUPTOR DE EMBUTIR COM PLACA FOSFORESCENTE,INCLUSIVE ABERTURA E FECHAMENTO DE RASGO EM ALVEN	UN	54,00	323,90	17.490,60	26%	22.123,24
15.33	15.015.0021-A	INSTALACAO DE PONTO DE LUZ,APARENTE,EQUIVALENTE A 2 VARAS DE ELETRODUTO DE PVC RIGIDO DE 3/4",12,00M DE FIO 2,5MM2,CAIXA S,CONEXOES,LUVAS,CURVA E INTERRUPTOR DE SOBREPOR	UN	318,00	263,04	83.646,72	26%	105.801,81
15.34	15.015.0213-A	INSTALACAO DE PONTO DE VENTILADOR DE TETO,EQUIVALENTE A 2 VA RAS DE ELETRODUTO DE PVC RIGIDO DE 3/4",EMBUTIDO NA LAJE,12, 00M DE FIO 2,5MM2,CONEXOES,LUVAS E CURVA,EXCLUSIVE INTERRUPT OR E ESPELHO,INCLUSIVE ABERTURA E FECHAMENTO DE RASGO EM ALV ENARIA	UN	29,00	287,92	8.349,68	26%	10.561,21

PLANILHA SEM DESONERAÇÃO ANALÍTICO

9

REFORMA DA PRAÇA PEDRO CUNHA (LARGO DA FEIRA)			
Processo:	0	SECRETARIA MUNICIPAL DE OBRAS PÚBLICAS	
Endereço:	Centro	BDI:	26%
Município:	Barra do Piraí-RJ	BDI DIF:	21%
Natureza:	0	Prazo da Obra: 6 meses	
Mês base de preços:	EMOP 03/2023 - COM DESONERAÇÃO		

ITEM	COMPOSIÇÃO	ESPECIFICAÇÃO DOS SERVIÇOS	UNID.	QUANT.	VALOR UNITÁRIO (R\$)	TOTAL SEM BDI (R\$)	B.D.I. %	TOTAL COM BDI (R\$)
15.35	15.015.0250-A	INSTALACAO DE PONTO DE TOMADA, EMBUTIDO NA ALVENARIA, EQUIVALENTE A 2 VARAS DE ELETRODUTO DE PVC RIGIDO DE 3/4", 18,00M DE FIO 2,5MM ² , CAIXAS, CONEXÕES E TOMADA DE EMBUTIR, 2P+T, 10A, PADRÃO BRASILEIRO, COM PLACA FOSFORESCENTE, INCLUSIVE ABERTURA E F. ECHAMEN	UN	80,00	316,38	25.310,40	26%	32.014,24
15.36	15.018.0133-A	CAIXA POLIMÉRICA DE INSPEÇÃO DE ATERRAMENTO COM DIÂMETRO SUPERIOR DE APROXIMADAMENTE 23CM E ALTURA	UN	17,00	38,92	661,64	26%	836,88
15.37	15.018.0310-A	CAIXA DE PASSAGEM DE EMBUTIR, EM AÇO, COM TAMPA PARAFUSADA, DE 20X20CM, FORNECIMENTO E COLOCACAO	UN	18,00	61,97	1.115,46	26%	1.410,90
15.38	15.019.0025-A	INTERRUPTOR DE EMBUTIR COM 2 TECLAS SIMPLES FOSFORESCENTES E PLACA, FORNECIMENTO E COLOCACAO	UN	9,00	13,46	121,14	26%	153,22
15.39	15.019.0050-A	TOMADA ELÉTRICA 2P+T, 10A/250V, PADRÃO BRASILEIRO, DE EMBUTIR, COM PLACA 4"X2", INCLUSIVE CAIXA DE DISTRIBUICAO E 2	UN	69,00	10,90	752,10	26%	951,30
15.40	15.019.0065-A	TOMADA ELÉTRICA 2P+T, 20A/250V, PADRÃO BRASILEIRO, DE EMBUTIR, COM PLACA 4"X2", INCLUSIVE CAIXA DE DISTRIBUICAO E 2 DISJUNTOR ES MONOFASICOS DE 10 A 30A, FORNECIMENTO E COLOCACAO	UN	25,00	81,38	2.034,50	26%	2.573,36
15.41	15.036.0080-A	ELETRODUTO DE PVC ESPIRAL CORRUGADO, DIÂMETRO DE 1", INCLUSIVE CONEXÕES E EMENDAS, FORNECIMENTO E INSTALACAO	M	17,00	5,89	100,13	26%	126,65
15.42	15.029.0107-A	VALVULA DE RETENCAO HORIZONTAL, EM BRONZE, COM DIÂMETRO DE 4". FORNECIMENTO E COLOCACAO	UN	4,00	809,83	3.239,32	26%	4.097,30
16,0		COBERTURAS, ISOLAMENTOS E IMPERMEABILIZAÇÕES				333.938,38		422.386,97
16.1	16.001.0090-A	TERÇA DE MADEIRA APARELHADA, EM PECAS DE 3"X4.1/2", PARA COBERTURA DE QUALQUER TIPO, FORNECIMENTO E COLOCACAO	M	895,88	63,16	56.583,78	26%	71.570,84
16.2	16.001.0092-A	TERÇA DE MADEIRA APARELHADA, EM PECAS DE 3"X6", PARA COBERTURA DE QUALQUER TIPO, FORNECIMENTO E COLOCACAO	M	447,94	88,76	39.759,15	26%	50.289,96
16.3	16.001.0094-A	TERÇA DE MADEIRA APARELHADA, EM PECAS DE 3"X9", PARA COBERTURA DE QUALQUER TIPO, FORNECIMENTO E COLOCACAO	M	1.323,00	120,02	158.786,46	26%	200.843,45
16.4	16.005.0006-A	COBERTURA EM TELHAS TRAPEZOIDAIS DE GALVALUME, COM ESPESURA APROXIMADA DE 0,5MM, SOBRE POSICAO LATERAL DE UMA ONDA E LONGITUDINAL DE 0,20M, FIXACAO COM PARAFUSOS OU HASTES DE ALUMINIO 5/16"X250MM COM ROSCA, EXCLUSIVE MADEIRAMENTO E CUMEEIRA, MEDIDA PELA	M ²	179,44	73,47	13.183,45	26%	16.675,28
16.5	16.005.0018-A	CALHA DE GALVALUME, 0,30M, EM CHAPA DE ESPESURA APROXIMADA DE 0,7MM E DESENVOLVIMENTO DE 1M, FORNECIMENTO E COLOCACAO	M	54,60	205,93	11.243,77	26%	14.221,85
16.6	16.004.0055-A	CONDUTOR CIRCULAR PARA CALHA DE BEIRAL DE PVC, DN 88, INCLUSIVE CONEXÕES, FORNECIMENTO E COLOCACAO	M	125,00	80,68	10.085,00	26%	12.756,16
16.7	16.005.0027-A	RUFO DE GALVALUME COM MEDIDAS APROXIMADAS DE (0,7X500)MM, FORNECIMENTO E COLOCACAO	M	117,30	133,05	15.606,76	26%	19.740,44
16.8	16.011.0005-5	COBERTURA EM CHAPA DE POLICARBONATO ALVEOLAR, NA COR CRISTAL, COM 10MM DE ESPESURA, INCLUSIVE MADEIRAMENTO EM PECAS DE MADEIRA E PILARES EM TUBO DE AÇO GALVANIZADO, MEDIDO PELA AREA REAL DE COBERTURA, FORNECIMENTO E COLOCACAO	M ²	421,85	68,01	28.690,01	26%	36.288,99
17,0		PINTURAS				42.207,48		53.386,76
17.1	17.020.0010-A	ENVERNIZAMENTO DE MADEIRA COM VERNIZ TIPO COPAL BRILHANTE PARA INTERIOR, INCLUSIVE LIXAMENTO, UMA DEMAO DE VERNIZ IMUNIZANTE E IMPERMEABILIZANTE INCOLOR, ANILINA E UMA DEMAO DE ACABAMENTO	M ²	1.470,24	14,14	20.789,19	26%	26.295,52
17.2	17.018.0113-A	PINTURA COM TINTA LATEX SEMBRILHANTE, FOSCA OU ACETINADA, CLASSIFICACAO PREMIUM OU STANDARD (NBR 15079), PARA INTERIOR E EXTERIOR, BRANCA OU COLORIDA, SOBRE TIJOLO, CONCRETO LISO, CIMENTO SEM AMIANTO, E REVESTIMENTO, INCLUSIVE LIXAMENTO, UMA DEMAO DE SELA	M ²	537,09	31,30	16.810,91	26%	21.263,53

PLANILHA SEM DESONERAÇÃO ANALÍTICO

REFORMA DA PRAÇA PEDRO CUNHA (LARGO DA FEIRA)		 <p>SECRETARIA MUNICIPAL DE OBRAS PÚBLICAS</p> <p>BDI: 26% BDI DIF: 21%</p> <p>Prazo da Obra: 6 meses</p>
Processo:	0	
Endereço:	Centro	
Município:	Barra do Piraí-RJ	
Natureza:	0	
Mês base de preços:	EMOP 03/2023 - COM DESONERAÇÃO	

ITEM	COMPOSIÇÃO	ESPECIFICAÇÃO DOS SERVIÇOS	UNID.	QUANT.	VALOR UNITÁRIO (R\$)	TOTAL SEM BDI (R\$)	B.D.I. %	TOTAL COM BDI (R\$)
17.3	17.017.0320-A	PINTURA INTERNA OU EXTERNA SOBRE FERRO, COM ESMALTE SINTÉTICO BRILHANTE OU ACETINADO APOS LIXAMENTO, LIMPEZA, DESENGORDURAMENTO, UMA DEMÃO DE FUNDO ANTICORROSIVO NA COR LARANJA DE SECA GEM RÁPIDA E DUAS DEMÃOS DE ACABAMENTO	M2	231,76	19,88	4.607,38	26%	5.827,71
18,0		APARELHOS HIDRÁULICOS, SANITÁRIOS, ELÉTRICOS, MECÂNICOS E ESPORTIVOS				151.423,44		191.530,13
18.1	18.009.0065-A	TORNEIRA PARA PIA, COM AREJADOR, TUBO MOVEL, TIPO PAREDE, 1168 O U SIMILAR, DE 1/2" X 22CM APROXIMADAMENTE, EM METAL CROMADO. FORNECIMENTO	UN	17,00	70,53	1.199,01	26%	1.516,58
18.2	18.009.0078-A	TORNEIRA PARA JARDIM, DE 3/4" X 10CM APROXIMADAMENTE, EM METAL CROMADO. FORNECIMENTO	UN	9,00	24,87	223,83	26%	283,11
18.3	18.012.0102-A	TORNEIRA DE BOIA, EM BRONZE, DE PRESSÃO, DE 2". FORNECIMENTO E COLOCAÇÃO	UN	9,00	259,23	2.333,07	26%	2.951,01
18.4	18.016.0001-A	COIFA DE AÇO INOX AISI 304/444 (#20), NAS DIMENSÕES 2,30X1,30X0,60M (COCCAO), COM CALHA COLETORA DE GORDURA EM TODO PERÍMETRO, COM DRENO PLUGADO SUPORTE DE FIXAÇÃO E CUBA DE AÇO INOXIDÁVEL, MEDINDO APROXIMADAMENTE	UN	9,00	7.991,24	71.921,16	26%	90.970,56
18.5	18.016.0040-A	(500X400X200) MM, EM CHAPA 20.304, VALVULA DE ESCOAMENTO TIPO AMERICANA 1623. SIFÃO 1680 1 1/2" X 1 1/2" EXCLUSIVE	UN	9,00	577,22	5.194,98	26%	6.570,94
18.6	18.021.0035-A	RESERVATÓRIO APOIADO PARA ARMAZENAMENTO DE ÁGUA POTÁVEL OU PARA APROVEITAMENTO DE ÁGUA DA CHUVA AAC, EM FIBRA DE VIDRO OU POLIETILENO, COM CAPACIDADE EM TORNO DE	UN	9,00	363,37	3.270,33	26%	4.136,52
18.7	18.027.0040-A	LUMINÁRIA DE EMERGÊNCIA DE SOBREPÓR, EM PLÁSTICO, EQUIPADA COM BATERIA SELADA RECARREGÁVEL COM 60 LÂMPADAS EM LED. FORNECIMENTO E COLOCAÇÃO	UN	18,00	78,69	1.416,42	26%	1.791,58
18.8	18.027.0097-A	LUMINÁRIA FECHADA (REFLETOR), PARA ILUMINAÇÃO DE QUADRAS DE ESPORTES E AFINS, PARA LÂMPADA LED DE 100W, INCLUSIVE ESTA. FORNECIMENTO E COLOCAÇÃO	UN	21,00	61,04	1.281,84	26%	1.621,35
18.9	18.027.0484-A	LUMINÁRIA DE SOBREPÓR, FIXADA EM LAJE OU FORRO, TIPO CALHA, CHANFRADA OU PRISMÁTICA, COMPLETA, COM LÂMPADA LED TUBULAR DE 4 X 18W. FORNECIMENTO E COLOCAÇÃO	UN	27,00	214,30	5.786,10	26%	7.318,63
18.10	18.027.0434-A	LUMINÁRIA TIPO SPOT, DIRECIONAL, EXCLUSIVE LÂMPADA. FORNECIMENTO E COLOCAÇÃO	UN	152,00	54,41	8.270,32	26%	10.460,83
18.11	18.034.0010-A	EXAUSTOR TUBO AXIAL, ACIONAMENTO DIRETO, DIÂMETRO DE 300MM, HELICE DE 6 PALETAS, FABRICADA EM CHAPA DE AÇO CARBONO. FORNECIMENTO E COLOCAÇÃO	UN	8,00	1.099,86	8.798,88	26%	11.129,39
18.12	18.036.0001-A	VENTILADOR DE PAREDE, OSCILANTE, DIÂMETRO 24", MOTOR DE 1 A 6HP, ROTACÃO 1150RPM, VAZÃO 300M3/MINUTO 110/220V. FORNECIMENTO E COLOCAÇÃO	UN	27,00	244,59	6.603,93	26%	8.353,08
18.13	18.045.0025-A	POSTE DE CONCRETO, COM SEÇÃO CIRCULAR, COM 9,00M DE COMPRIMENTO E CARGA NOMINAL NO TOPO DE 150KG, INCLUSIVE ESCAVACÃO EXCLUSIVE TRANSPORTE. FORNECIMENTO E	UN	2,00	1.618,65	3.237,30	26%	4.094,74
18.14	18.082.0020-A	BANCA SECA DE GRANITO CINZA ANDORINHA, COM 2CM DE ESPESSURA E 60CM DE LARGURA, SOBRE APOIOS DE ALVENARIA DE MEIA VEZ E VERGA DE CONCRETO SEM	M	60,80	312,71	19.012,76	26%	24.048,57
18.15	18.082.0050-A	BANCA DE GRANITO CINZA ANDORINHA, COM 2CM DE ESPESSURA, COM ABERTURA PARA 1 CUBA (EXCLUSIVE ESTA) SOBRE APOIOS DE ALVENARIA DE MEIA VEZ E VERGA DE	M2	17,34	622,56	10.795,19	26%	13.654,45
18.16	18.002.0027-A	LAVATÓRIO DE LOUCA BRANCA DE EMBUTIR (CUBA), TIPO MÍDIO LUXO, COM LADRAO, C/MEDIDAS EM TORNO DE (62X39)CM, FERBRAGENS EM METAL CROMADO. SIFÃO 1680	UN	8,00	259,79	2.078,32	26%	2.628,79
21,0		ILUMINAÇÃO PÚBLICA				53.476,62		67.640,69
21.1	21.004.0095-A	RETIRADA DE POSTE DE CONCRETO OU AÇO, DE 3,50 A 9,00M	UN	14,00	112,14	1.569,96	26%	1.985,78
21.2	21.007.0010-5	POSTE PADRÃO SEMOP "LED" TIPO H2 COMPLETO. FORNECIMENTO E COLOCAÇÃO-2 lâmpadas	UN	6,00	2.658,59	15.951,54	26%	20.176,54
21.3	21.007.0015-5	POSTE PADRÃO SEMOP "LED" COMPLETO. FORNECIMENTO E COLOCAÇÃO-4 lâmpadas	UN	8,00	4.494,39	35.955,12	26%	45.478,37

PLANILHA SEM DESONERAÇÃO ANALÍTICO

REFORMA DA PRAÇA PEDRO CUNHA (LARGO DA FEIRA)	
Processo:	0
Endereço:	Centro
Município:	Barra do Pirai-RJ
Natureza:	0
Mês base de preços:	EMOP 03/2023 - COM DESONERAÇÃO



SECRETARIA MUNICIPAL
DE OBRAS PÚBLICAS

BDI: 26%
BDI DIF: 21%

Prazo da Obra: 6 meses

ITEM	COMPOSIÇÃO	ESPECIFICAÇÃO DOS SERVIÇOS	UNID.	QUANT.	VALOR UNITÁRIO (R\$)	TOTAL SEM BDI (R\$)	B.D.I. %	TOTAL COM BDI (R\$)
19.0		ADMINISTRAÇÃO LOCAL				105.482,45		133.421,07
19.1	19.090.0000-F	ADMINISTRAÇÃO LOCAL	UNID	1,00	105.482,45	105.482,45	26%	133.421,07
20.0		ENCARGOS COMPLEMENTARES				127.776,00		154.960,03
20.1	20.100.1000-F	ENCARGOS COMPLEMENTARES	UNID	1,00	127.776,00	127.776,00	21%	154.960,03

	3.129.108,75	3.951.240,31
VALOR TOTAL SEM BDI:	R\$ 3.129.108,75	
VALOR DO BDI: 26%	R\$ 794.947,53	
VALOR DO BDI DIF: 21%	R\$ 27.184,03	
VALOR TOTAL DO BDI:	R\$ 822.131,56	
VALOR TOTAL COM BDI:	R\$ 3.951.240,31	
ÁREA CONSTRUÍDA (m²):	367,9	
VALOR POR m²:	R\$ 10.740,28	
Prazo da Obra: 6	meses	

PLANILHA SEM DESONERAÇÃO

RESUMO



REFORMA DA PRAÇA PEDRO CUNHA (LARGO DA FEIRA)			
Processo:		SECRETARIA MUNICIPAL DE OBRAS PÚBLICAS	
Endereço:	Centro	BDI:	26%
Município:	Barra do Piraí-RJ	BDI DIF:	21%
Natureza:	0		
Mês base de preços:	EMOP 03/2023 - COM DESONERAÇÃO	Prazo da Obra:	6 meses

ITEM	RESUMO	TOTAL SEM BDI (R\$)	TOTAL COM BDI (R\$)	%
1,0	SERVIÇOS DE ESCRITÓRIO, LABORATÓRIO E CAMPO	R\$ 125.940,82	R\$ 159.298,10	4,03%
2,0	CANTEIRO DE OBRAS	R\$ 61.153,76	R\$ 77.351,22	1,96%
3,0	MOVIMENTO DE TERRA	R\$ 50.455,55	R\$ 63.819,45	1,62%
4,0	TRANSPORTES	R\$ 99.861,01	R\$ 126.310,67	3,20%
5,0	SERVIÇOS COMPLEMENTARES	R\$ 94.348,04	R\$ 119.337,44	3,02%
6,0	GALERIAS, DRENOS E CONEXÕES	R\$ 185.295,60	R\$ 234.373,93	5,93%
7,0	ARGAMASSAS, INJEÇÕES E CONSOLIDAÇÕES	R\$ -	R\$ -	0,00%
8,0	BASES E PAVIMENTOS	R\$ 93.875,40	R\$ 118.739,70	3,01%
9,0	SERVIÇOS DE PARQUES E JARDINS	R\$ 101.478,06	R\$ 128.356,02	3,25%
10,0	FUNDAÇÕES	R\$ 73.049,86	R\$ 92.398,21	2,34%
11,0	ESTRUTURAS	R\$ 459.078,93	R\$ 580.672,91	14,70%
12,0	ALVENARIAS E DIVISÓRIAS	R\$ 97.498,40	R\$ 123.322,32	3,12%
13,0	REVESTIMENTOS DE PAREDES, TETOS E PISOS	R\$ 174.485,69	R\$ 220.700,81	5,59%
14,0	ESQUADRIAS DE PVC, FERRO ALUMÍNIO OU MADEIRA, VIDRAÇAS E FERRAGENS	R\$ 182.921,00	R\$ 231.370,36	5,86%
15,0	INSTALAÇÕES ELÉTRICAS, HIDRÁULICAS, SANITÁRIAS E MECÂNICAS	R\$ 515.362,26	R\$ 651.863,52	16,50%
16,0	COBERTURAS, ISOLAMENTOS E IMPERMEABILIZAÇÕES	R\$ 333.938,38	R\$ 422.386,97	10,69%
17,0	PINTURAS	R\$ 42.207,48	R\$ 53.386,76	1,35%
18,0	APARELHOS HIDRÁULICOS, SANITÁRIOS, ELÉTRICOS, MECÂNICOS E ESPORTIVOS	R\$ 151.423,44	R\$ 191.530,13	4,85%
19,0	ADMINISTRAÇÃO LOCAL	R\$ 105.482,45	R\$ 133.421,07	3,38%
20,0	ENCARGOS COMPLEMENTARES	R\$ 127.776,00	R\$ 154.960,03	3,92%
21,0	ILUMINAÇÃO PÚBLICA	R\$ 53.476,62	R\$ 67.640,69	1,71%
TOTAL		R\$ 3.129.108,75	R\$ 3.951.240,31	100,00%

VALOR TOTAL SEM BDI:	R\$	3.129.108,75
VALOR DO BDI: 26%	R\$	794.947,53
VALOR DO BDI DIF: 21%	R\$	27.184,03
VALOR TOTAL DO BDI:	R\$	822.131,56
VALOR TOTAL COM BDI:	R\$	3.951.240,31
ÁREA CONSTRUÍDA (m²):		367,89
VALOR POR m²:	R\$	10.740,28
Prazo da Obra:	6	meses

PLANILHA SEM DESONERAÇÃO

QUADRO ANALÍTICO DOS PERCENTUAIS DE BDI

REFORMA DA PRAÇA PEDRO CUNHA (LARGO DA FEIRA)		  SECRETARIA MUNICIPAL DE OBRAS PÚBLICAS
Processo:	0	
Endereço:	Centro	
Município:	Barra do Piraí-RJ	
Natureza:	0	

Município: Barra do Piraí-RJ

ISS: 5%

LEI MUNICIPAL Nº 3072 DE 21 DE DEZEMBRO DE 2018

$$\text{BDI} = \frac{(1 + AC + S + R + G) (1 + DF) (1 + L)}{(1 - I)}$$

- AC - Administração central
- S - Taxa de seguros
- R - Taxa de riscos
- G - Taxa de garantias
- DF - Taxa de despesas financeiras
- L - Taxa de lucro/remuneração
- I - Taxa de incidência de impostos

Imposto sobre o faturamento:

ISS	5%
COFINS	3%
PIS	0,65%
TOTAL	8,65%

Cálculo do BDI por tipo de obra:

CONSTRUÇÃO DE EDIFÍCIOS (NOVOS E REFORMAS)	
Parcelas do BDI	Custo direto acima de R\$ 1.500.000,00
Administração Central	0,0300
Impostos sobre o faturamento	0,0865
Seguro garantia	0,0070
Despesas financeiras	0,0050
Risco	0,0090
Lucro	0,0450
INSS (Lei 13.165/15)	0,0450
Percentuais do BDI	26,49%

SERVIÇOS COM CUSTOS ADMINISTRATIVOS MENORES	
Parcelas do BDI	Custo direto acima de R\$ 1.500.000,00
Administração Central	0,0100
Impostos sobre o faturamento	0,0865
Seguro garantia	0,0035
Despesas financeiras	0,0055
Risco	0,0035
Lucro	0,0300
INSS (Lei 13.165/15)	0,0450
Percentuais do BDI	21,27%

Nota:

O BDI para SERVIÇOS COM CUSTOS ADMINISTRATIVOS MENORES - BDI DIF, deverá ser utilizado para os casos em que os serviços são executados por empresas como especialidades próprias, onde os custos administrativos da construtora contratada são menores do que os envolvidos na execução direta dos serviços usuais na obra.

PLANILHA SEM DESONERAÇÃO CRONOGRAMA

REFORMA DA PRAÇA PEDRO CUNHA (LARGO DA FEIRA)			
Processo:	0		
Endereço:	Centro		
Município:	Barra do Piraí-RJ	BDI:	26%
Natureza:	0	BDI DIF:	21%
Mês base de preços:	EMOP 03/2023 - COM DESONERAÇÃO	Prazo da Obra:	6 meses



SECRETARIA MUNICIPAL
DE OBRAS PÚBLICAS

ITEM	DISCRIMINAÇÃO	MESES						TOTAL	%
		1	2	3	4	5	6		
1,0	SERVIÇOS DE ESCRITÓRIO, LABORATÓRIO E CAMPO	R\$ 135.219,57	R\$ -	R\$ -	R\$ -	R\$ -	R\$ 24.078,53	R\$ 159.298,10	4,032%
2,0	CANTEIRO DE OBRAS	R\$ 77.351,22	R\$ -	R\$ -	R\$ -	R\$ -	R\$ -	R\$ 77.351,22	1,958%
3,0	MOVIMENTO DE TERRA	R\$ -	R\$ 31.909,73	R\$ 31.909,73	R\$ -	R\$ -	R\$ -	R\$ 63.819,45	1,615%
4,0	TRANSPORTES	R\$ 88.250,28	R\$ 12.777,64	R\$ 12.641,38	R\$ 12.641,38	R\$ -	R\$ -	R\$ 126.310,67	3,197%
5,0	SERVIÇOS COMPLEMENTARES	R\$ 26.444,98	R\$ 27.533,00	R\$ 13.680,51	R\$ 21.921,25	R\$ 13.023,41	R\$ 16.734,30	R\$ 119.337,44	3,020%
6,0	GALERIAS, DRENOS E CONEXÕES	R\$ -	R\$ -	R\$ -	R\$ 234.373,93	R\$ -	R\$ -	R\$ 234.373,93	5,932%
7,0	ARGAMASSAS, INJEÇÕES E CONSOLIDAÇÕES	R\$ -	R\$ -	R\$ -	R\$ -	R\$ -	R\$ -	R\$ 0,00	0,000%
8,0	BASES E PAVIMENTOS	R\$ -	R\$ -	R\$ -	R\$ 64.620,84	R\$ 54.118,87	R\$ -	R\$ 118.739,70	3,005%
9,0	SERVIÇOS DE PARQUES E JARDINS	R\$ -	R\$ -	R\$ -	R\$ -	R\$ 128.356,02	R\$ -	R\$ 128.356,02	3,249%
10,0	FUNDAÇÕES	R\$ -	R\$ 92.398,21	R\$ -	R\$ -	R\$ -	R\$ -	R\$ 92.398,21	2,339%
11,0	ESTRUTURAS	R\$ -	R\$ 287.569,74	R\$ 287.569,74	R\$ 2.766,72	R\$ 2.766,72	R\$ -	R\$ 580.672,91	14,696%
12,0	ALVENARIAS E DIVISÓRIAS	R\$ -	R\$ 61.661,16	R\$ 61.661,16	R\$ -	R\$ -	R\$ -	R\$ 123.322,32	3,121%
13,0	REVESTIMENTOS DE PAREDES, TETOS E PISOS	R\$ -	R\$ -	R\$ -	R\$ 25.382,73	R\$ 110.350,41	R\$ 84.967,68	R\$ 220.700,81	5,586%
14,0	ESQUADRIAS DE PVC, FERRO ALUMINIO OU MADEIRA, VIDRAÇAS E FERRAGENS	R\$ -	R\$ -	R\$ -	R\$ -	R\$ 51.467,72	R\$ 179.902,64	R\$ 231.370,36	5,856%
15,0	INSTALAÇÕES ELÉTRICAS, HIDRAULICAS, SANITÁRIAS E MECÂNICAS	R\$ -	R\$ -	R\$ 368.899,61	R\$ 146.471,59	R\$ 72.381,34	R\$ 64.110,98	R\$ 651.863,52	16,498%
16,0	COBERTURAS, ISOLAMENTOS E IMPERMEABILIZAÇÕES	R\$ -	R\$ -	R\$ -	R\$ -	R\$ 422.386,97	R\$ -	R\$ 422.386,97	10,690%
17,0	PINTURAS	R\$ -	R\$ -	R\$ -	R\$ -	R\$ -	R\$ 53.386,76	R\$ 53.386,76	1,351%
18,0	APARELHOS HIDRAULICOS, SANITÁRIOS, ELÉTRICOS, MECÂNICOS E ESPORTIVOS	R\$ -	R\$ -	R\$ 8.353,08	R\$ 48.563,07	R\$ 134.613,98	R\$ -	R\$ 191.530,13	4,847%
21,0	ILUMINAÇÃO PÚBLICA	R\$ 1.985,78	R\$ -	R\$ -	R\$ -	R\$ 65.654,91	R\$ -	R\$ 67.640,69	1,712%
19,0	ADMINISTRAÇÃO LOCAL	R\$ 12.145,07	R\$ 19.069,31	R\$ 29.121,33	R\$ 20.661,07	R\$ 36.719,75	R\$ 15.704,54	R\$ 133.421,07	3,377%
20,0	ENCARGOS COMPLEMENTARES	R\$ 14.105,72	R\$ 22.147,79	R\$ 33.822,56	R\$ 23.996,50	R\$ 42.647,64	R\$ 18.239,82	R\$ 154.960,03	3,922%
	TOTAL	355.502,62	555.066,57	847.659,09	601.399,07	1.134.487,72	457.125,23	3.951.240,31	100,000%
	%	9,00%	14,05%	21,45%	15,22%	28,71%	11,57%		
	TOTAL ACUMULADO	355.502,62	910.569,19	1.758.228,28	2.359.627,35	3.494.115,08	3.951.240,31		
	% ACUMULADA	9,00%	23,05%	44,50%	59,72%	88,43%	100,00%		

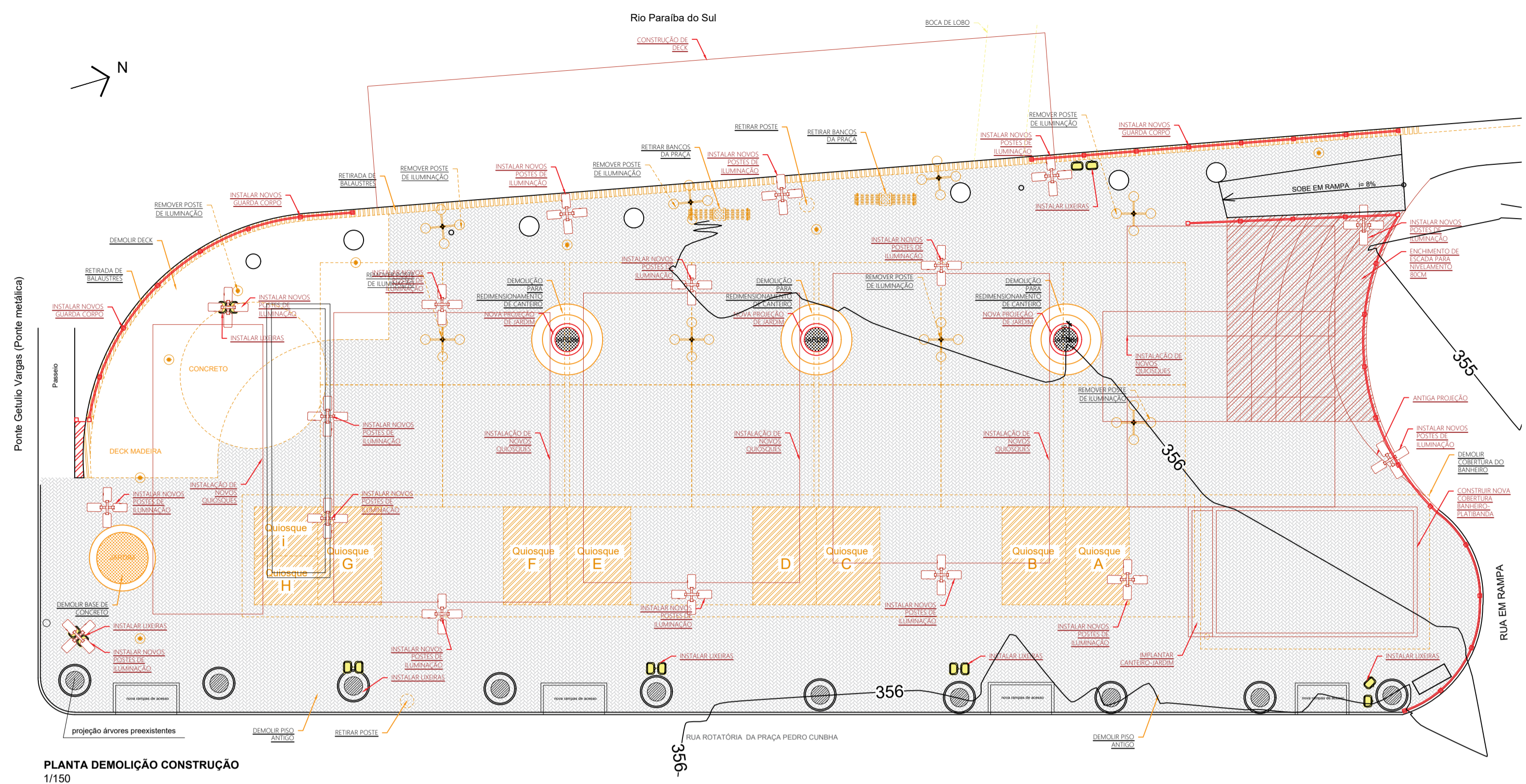

PLANTA DEMOLIÇÃO CONSTRUÇÃO
1/150

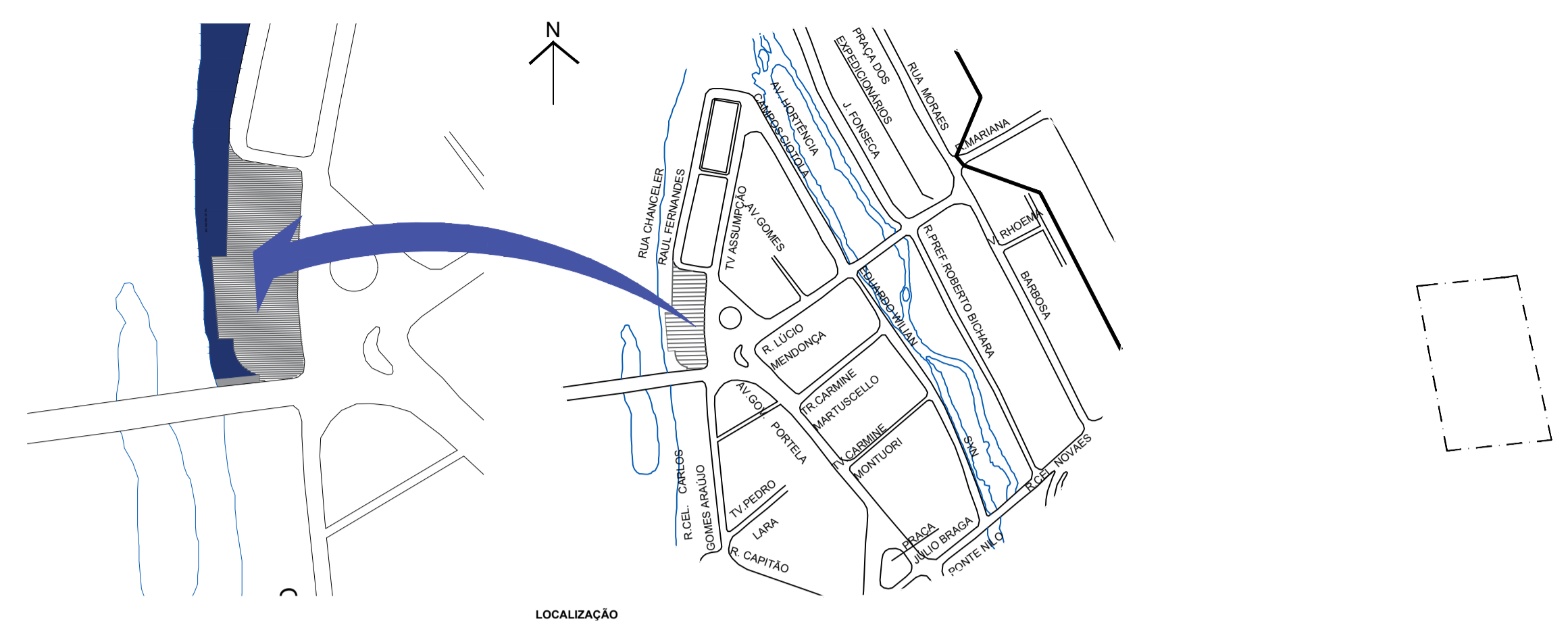

LOCALIZAÇÃO

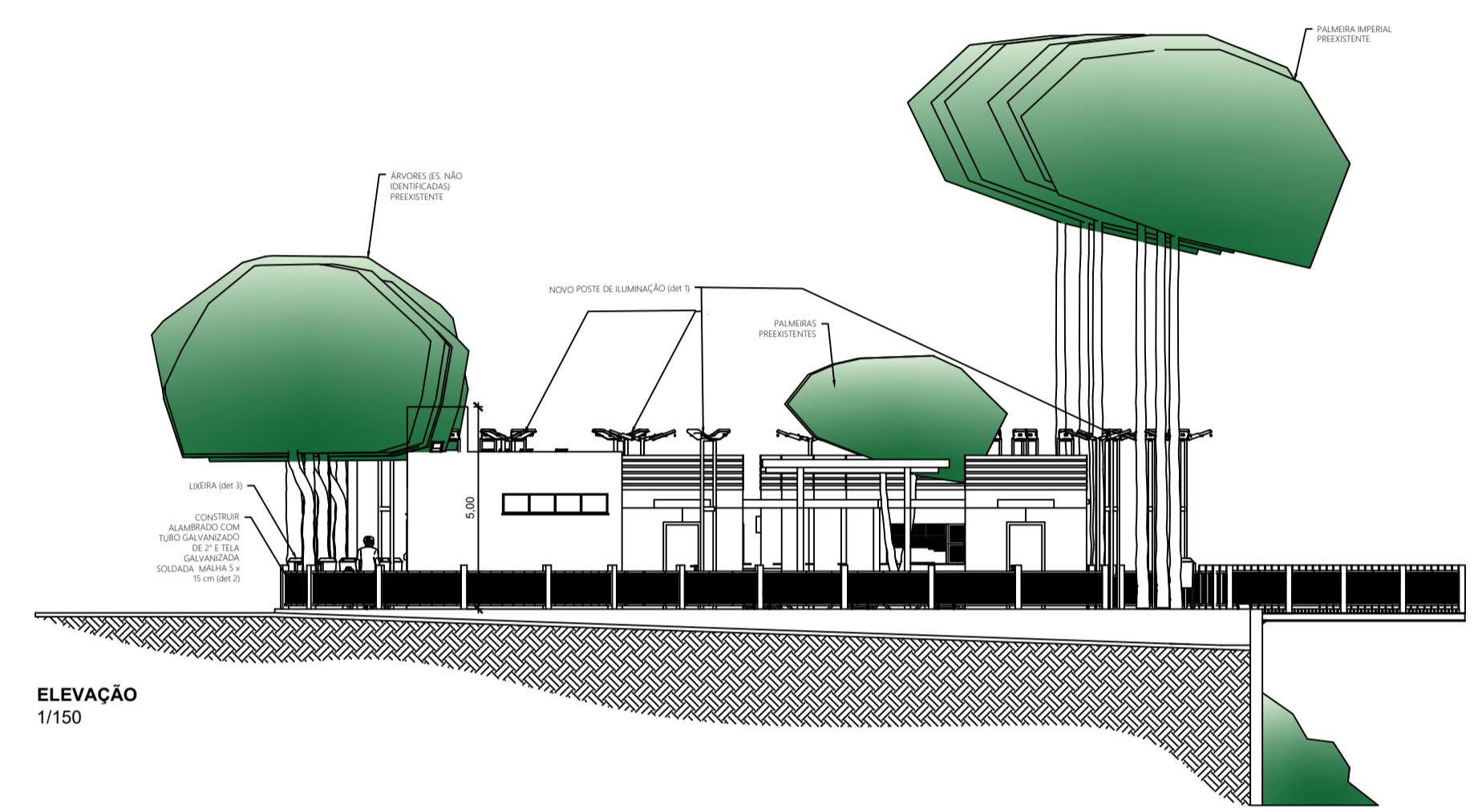

ELEVAÇÃO
1/150

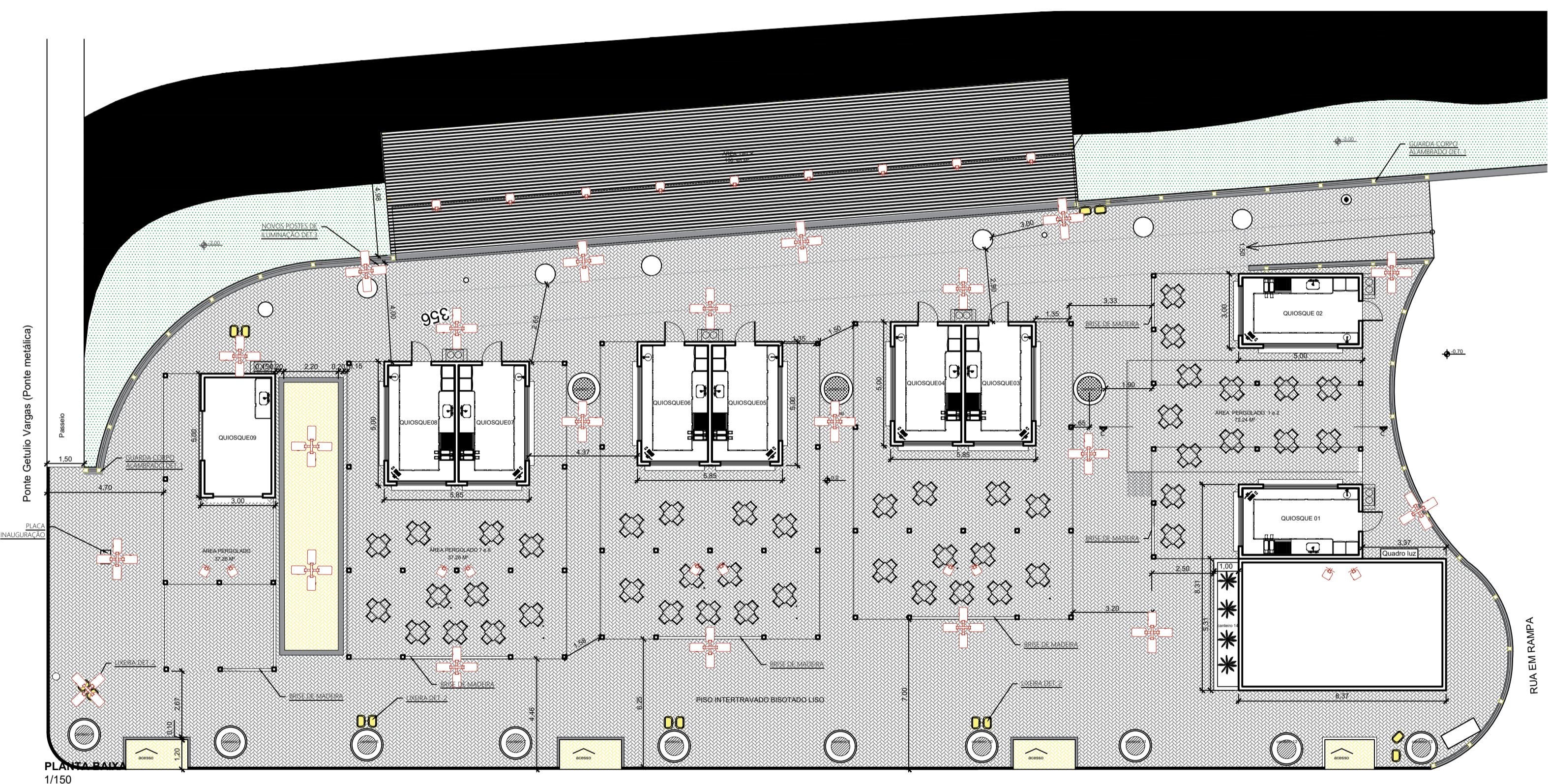

PLANTA BAIXA
1/150

ELEVAÇÃO
1/150

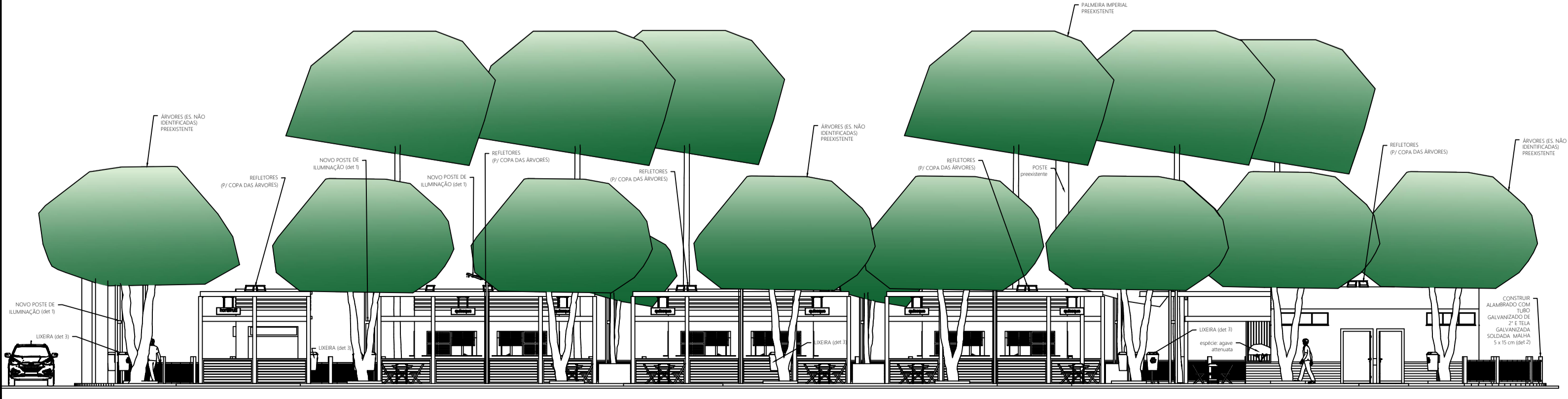

ELEVAÇÃO
1/150

PROJETO DE ARQUITETURA		PRANCHA 1/5	
PROJETO REFORMA DA PRAÇA PEDRO CUNHA (CONHECIDA COM LARGO DA FEIRA) EM BARRA DO PIRAI, PARA READEQUAÇÃO E RENOVAÇÃO DE QUIOSQUES, BANHEIRO E ADIÇÃO DE DECK.			
PROJETO DE REVITALIZAÇÃO			
 <p>PREFEITURA MUNICIPAL DE BARRA DO PIRAI SECRETARIA MUNICIPAL DE OBRAS PÚBLICAS</p>			
QUADRO DE ÁREAS	DATA	SECRETÁRIO	ESCALA
ÁREA TOTAL : 1339,24 M²	MAIO/2023	WLADER DANTAS	INDICADA EM PRANCHA
ÁREA EXISTENTE/ REFORMA: 44,45m²	REVISÃO	AUTOR DO PROJETO	DESENHO
ÁREA CONSTRUÍDA: 519,10m²		ARQ. BRUNO HUHN FARIA	ARQ. GRAZYELLA DOS SANTOS AVELAR
DESENHO			
LOCALIZAÇÃO, PLANTA BAIXA, DEMOLIÇÃO/CONSTRUÇÃO, ELEVAÇÕES E IMAGENS DE PERSPECTIVAS EM 3D.			
SECRETÁRIO MUNICIPAL DE OBRAS PÚBLICAS:			
AUTOR DO PROJETO: Arqtº Bruno Huhn Faria			
CARIMBO DE APROVAÇÃO	DATA DE APROVAÇÃO		
	ASSINATURA		
	DPPU		

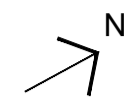

CIRCUITO 1- ALIMENTAÇÃO DOS QUIOSQUES -3F+1N+1T- 16MM² (4X1X16MM²) PROTEÇÃO (TERRA- 16 MM²)
 CIRCUITO 2- ALIMENTAÇÃO DOS REFLETORES E POSTES PRÓXIMO AO DECK- 2F+1T- (2X1X6MM²) PROTEÇÃO (TERRA 6MM²) DISJ. BIFÁSICO 20A
 CIRCUITO 3- ALIMENTAÇÃO DOS POSTES E REFLETORES -2F+ 1T (2X1X6MM²) PROTEÇÃO (TERRA 6MM²) PROTEÇÃO (TERRA- 6MM²) DISJ. BIFÁSICO 20A

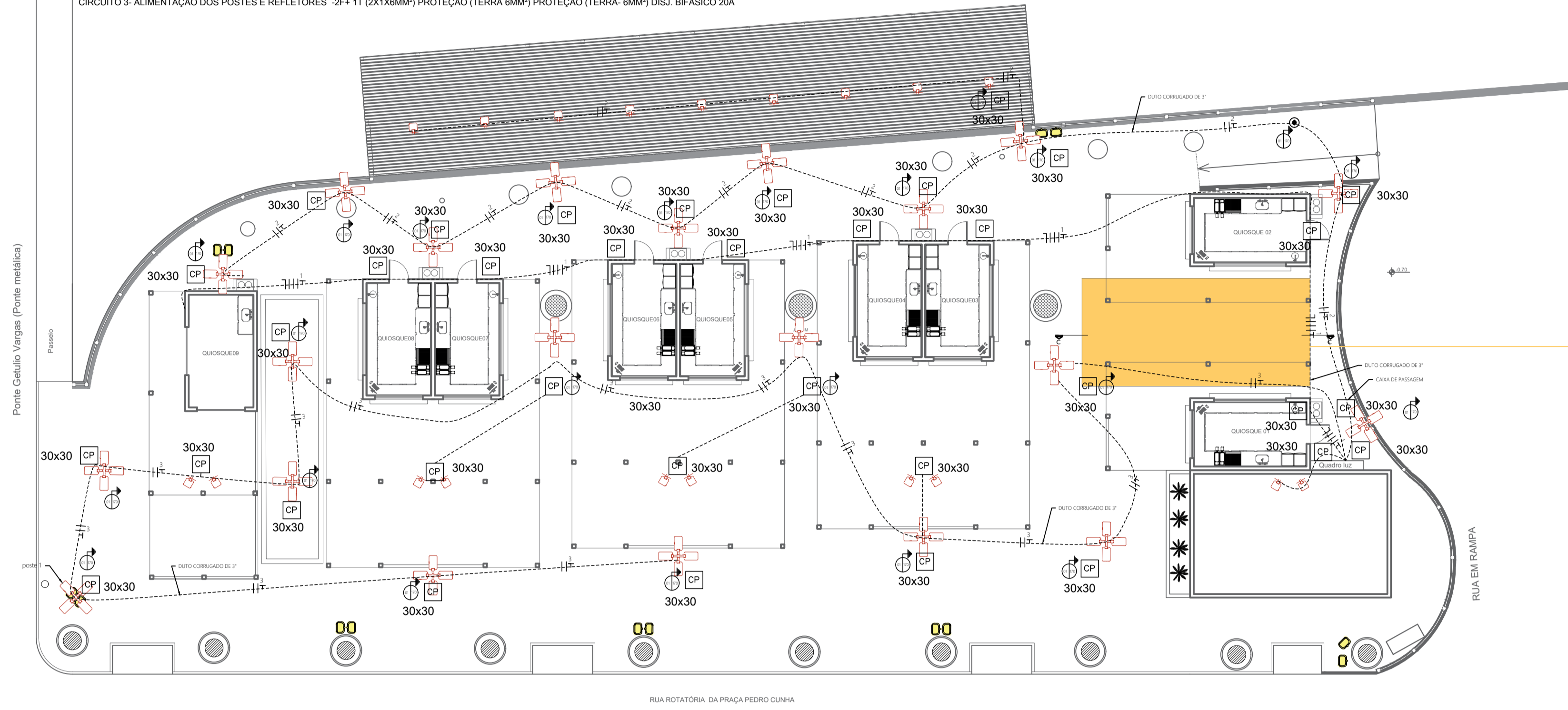

ELÉTRICA
1/150

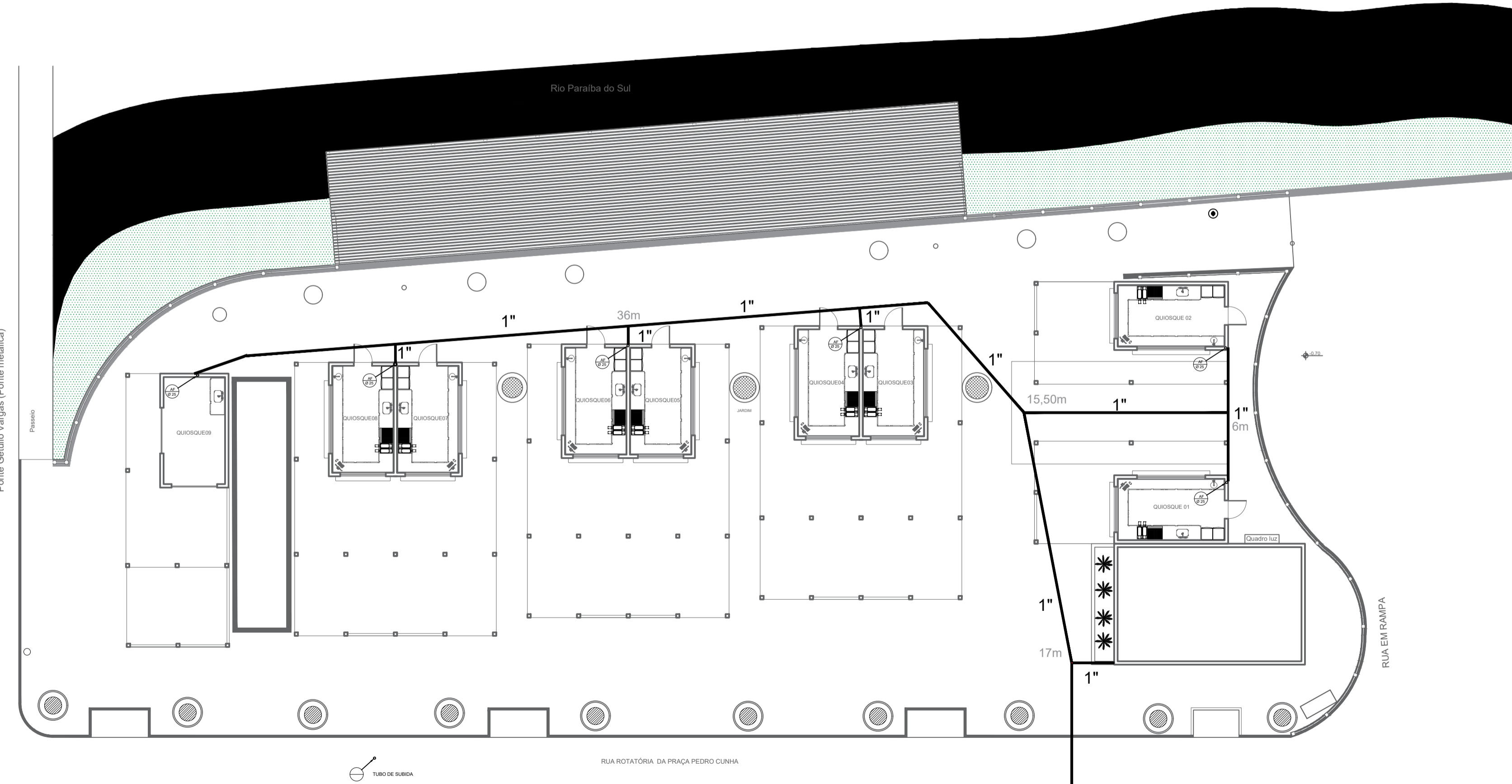
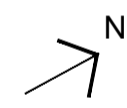

ELÉTRICA
1/150

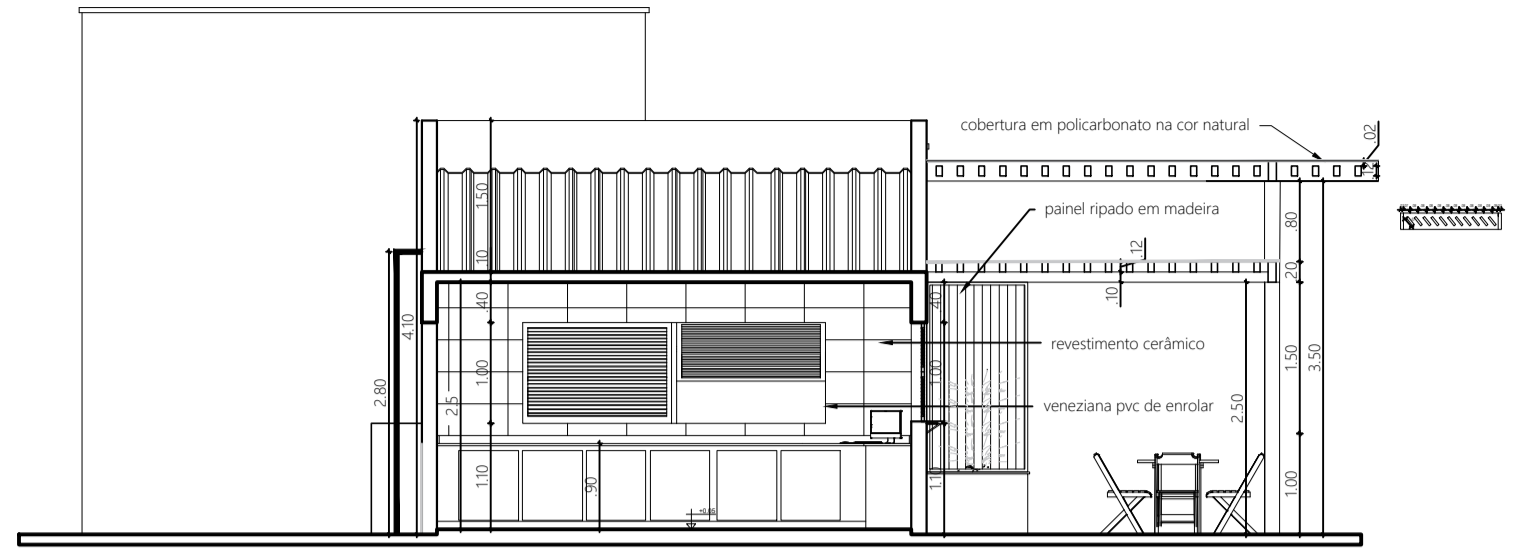

CORTE C-C
1/75

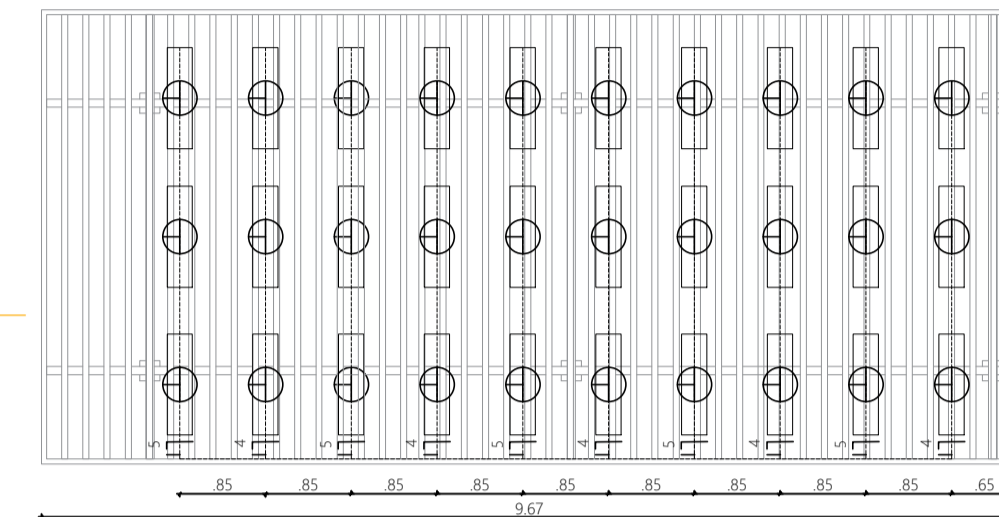

ELÉTRICA PERGOLADO SOBREPOSTO AOS QUIOSQUES 1 E 2
1/75

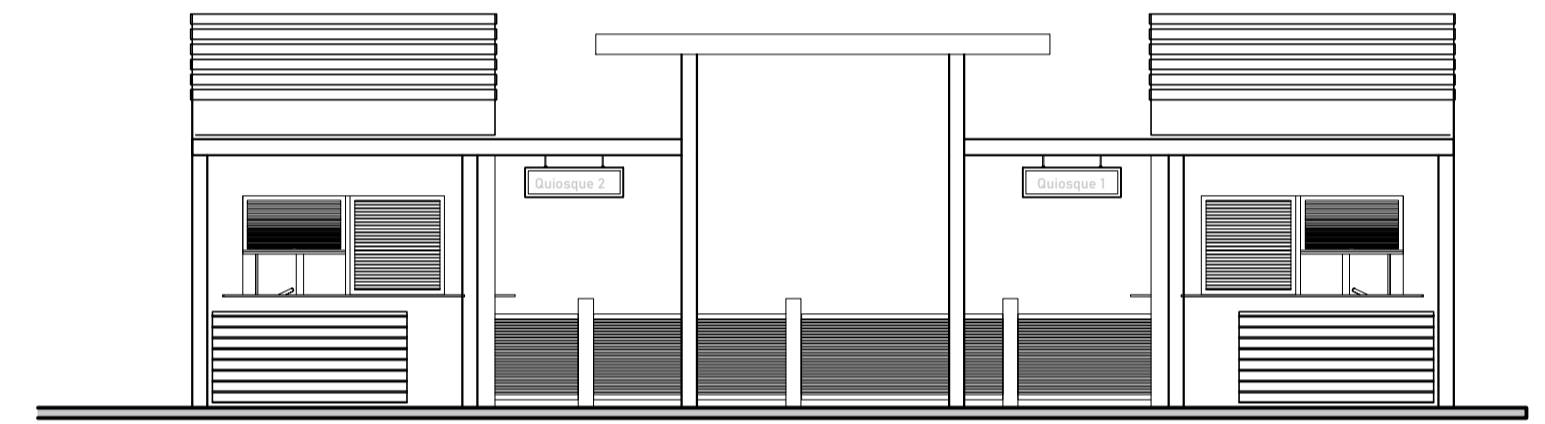

VISTA QUIOSQUES 1E2
1/75

- 1- Circuito iluminação interna- 54 w/ 127 v=0,42 A mono 10 A
 - 2- Circuito iluminação lateral- 36 w/ 127 v=0,28 A mono 10 A
 - 3- Circuito iluminação pergolado A- 81 w/ 127 v=0,64 A mono 10 A
 - 4- Circuito iluminação pergolado B- 81 w/ 127 v=0,64 A mono 10 A
 - 5- Tuba e ventiladores- 1100w/127v=8,64 mono 10 A
 - 6- Tuba freezer A- 200w/220v=1a bifásico 10 A
 - 7- Tuba freezer B- 200w/220v=1a bifásico 10 A
 - 8- Tuba da pia- 600w/220v=2,73a bifásico 10 A
 - 9- Tuba do balcão- 1000w/220v=4,5a bifásico 16 A
- ALIMENTAÇÃO DE CADA QUIOSQUE CABO FLEXÍVEL DE 16MM²
 (4X1X16 MM²) 3 FASES E 1 NEUTRO. PROTEÇÃO 10 MM².
 QDC-TERRASCO- 40 A- QUIOSQUE.
 ALIMENTAÇÃO DOS 9 QUIOSQUES: 8X 20,82A=187,38 A- 4X1X25

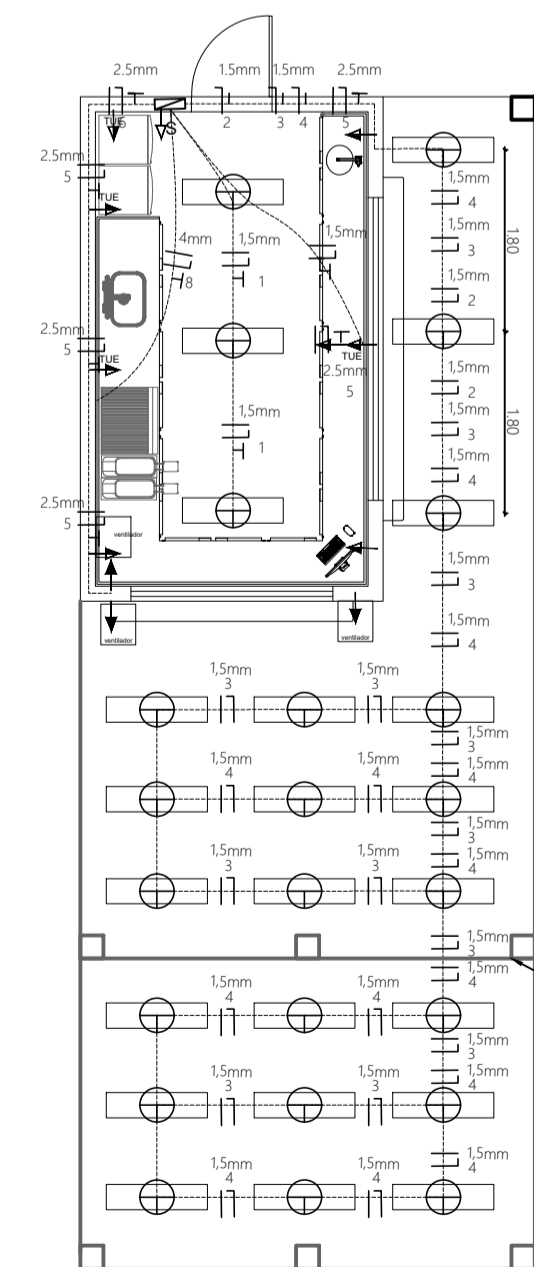

ELÉTRICA QUIOSQUES
1/75

PROJETO DE ARQUITETURA

PRANCHA 3/5

PROJETO REFORMA DA PRAÇA PEDRO CUNHA (CONHECIDA COM LARGO DA FERMA) EM BARRA DO PIRAI, PARA READEQUAÇÃO E RENOVAÇÃO DE QUIOSQUES, BANHEIRO E ADIÇÃO DE DECK.

PROJETO DE REVITALIZAÇÃO

QUADRO DE ÁREAS
 ÁREA TOTAL: 1339,24 M²
 ÁREA EXISTENTE/REFORMA:
 44,45 M²
 ÁREA CONSTRUÍDA: 519,10 M²

PREFEITURA MUNICIPAL DE BARRA DO PIRAI
 SECRETARIA MUNICIPAL DE OBRAS PÚBLICAS

QUADRO DE ÁREAS ÁREA TOTAL : 1339,24 M ² ÁREA EXISTENTE/ REFORMA: 44,45m ² ÁREA CONSTRUÍDA: 519,10m ²	DATA MAIO/2023	SECRETÁRIO WLADER DANTAS	ESCALA INDICADA EM PRANCHA
REVISÃO	AUTOR DO PROJETO ARQ. BRUNO HUHNI FÁRIA	DESENHO ARQ. GRAZYELLA DOS SANTOS AVELAR	

SECRETÁRIO MUNICIPAL DE OBRAS PÚBLICAS:

AUTOR DO PROJETO: Arqtº Bruno Huhn Faria

CARIMBO DE APROVAÇÃO

ASSINATURA

DPPU

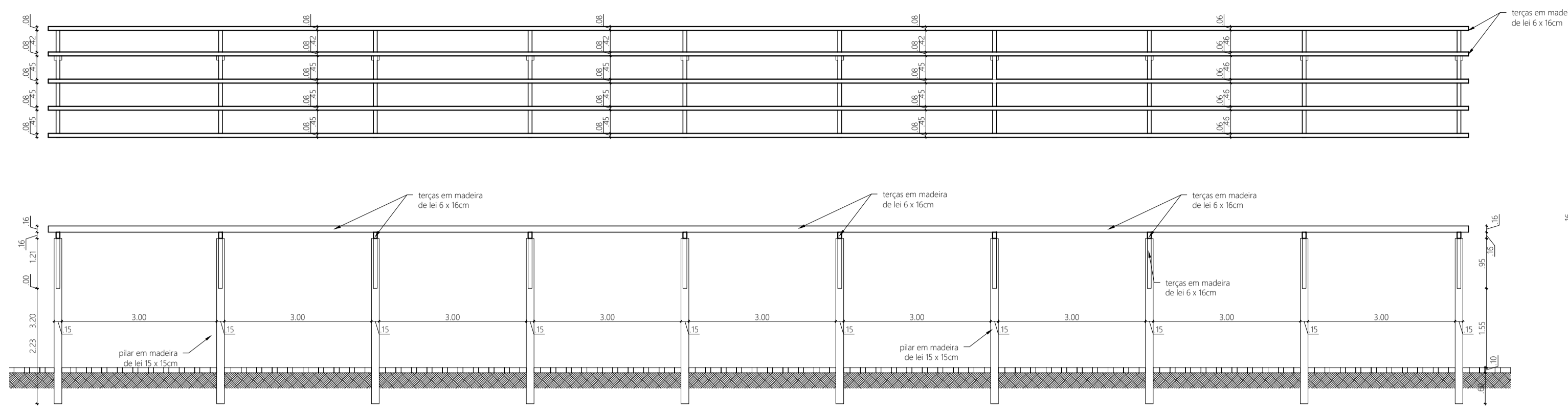

DETALHE PERGOLADO DO DECK
1/75

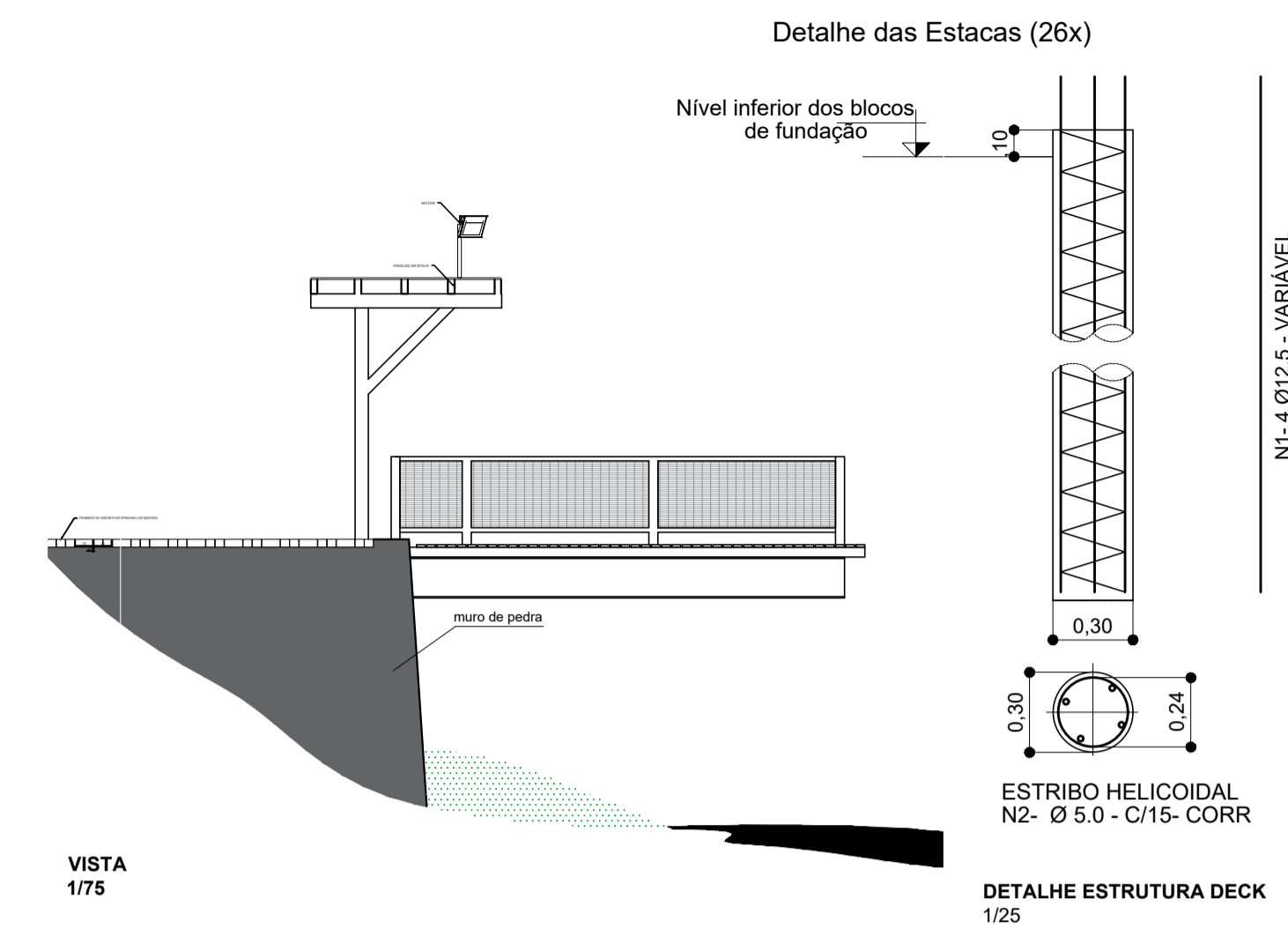
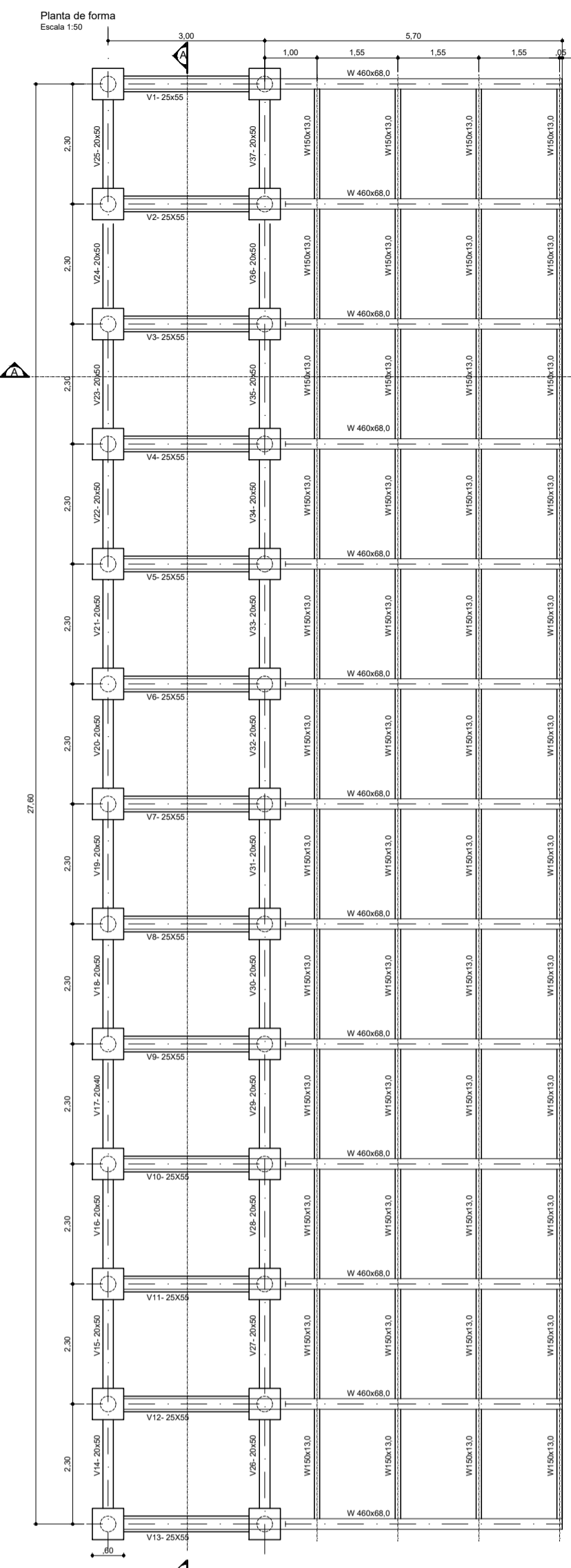
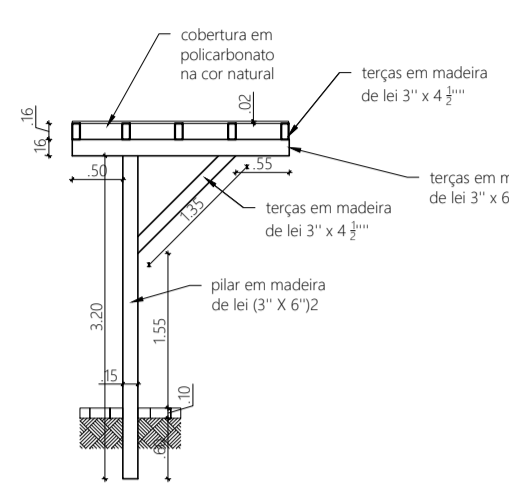

DETALHE DAS PLACAS-BASE
ESC.: 1/25

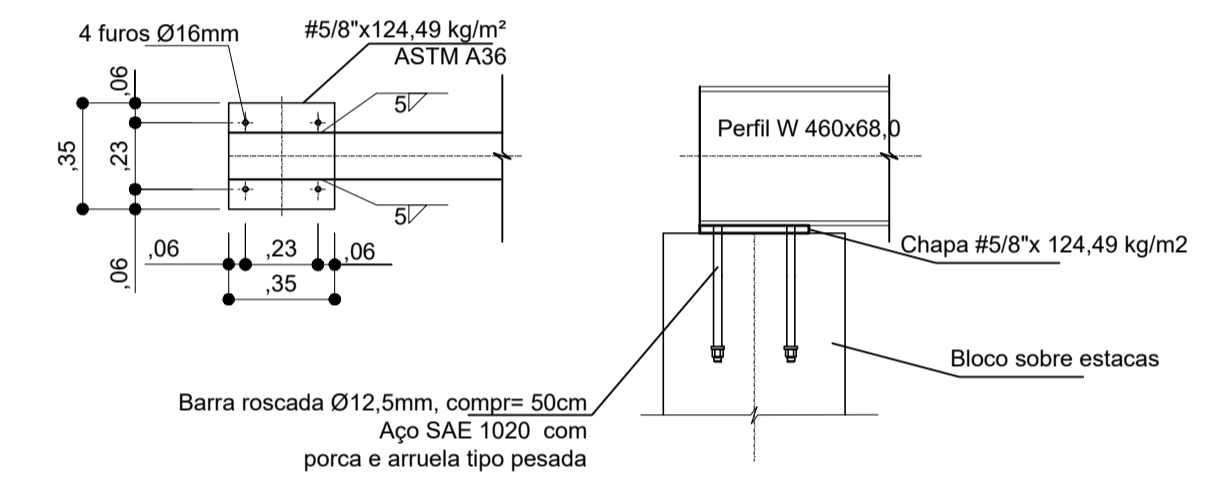

HUMANIZADA
1/150

EXISTENTE a Reformar
área coberta do banheiro 44,45 m²

A CONSTRUIR
área coberta: 102,24 m²
(quiosques 1 e 2)

área coberta: 305,58 m²
(quiosques 3, 4, 5, 6, 7 e 8)

área coberta: 52,26 m²
(quiosques 9)

área coberta do deck: 59,02 m²
(pergolato)

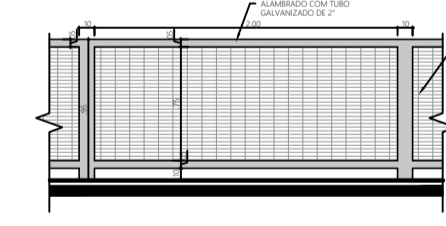
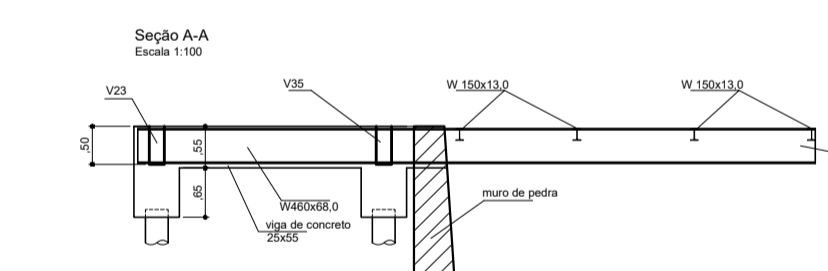

DETALHE ALAMBRADO 1
1/50



DETALHE LIXEIRA 2
1/50

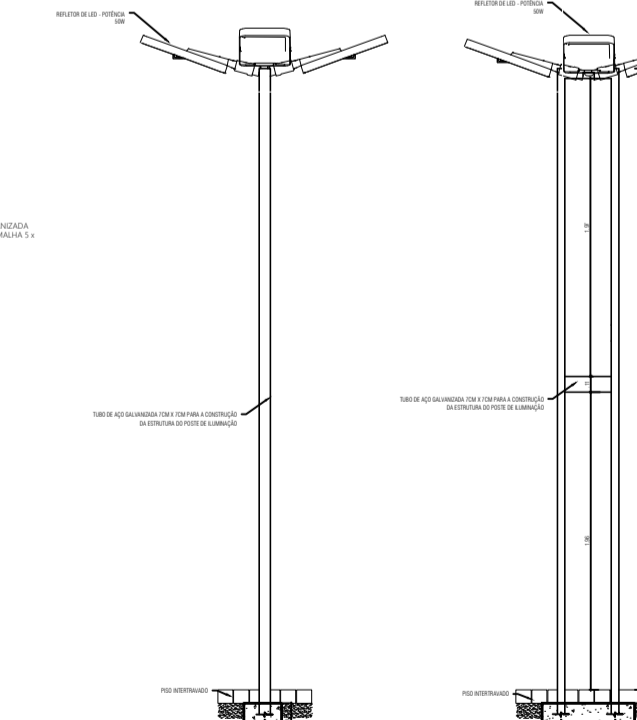

DETALHE POSTE 3
1/50

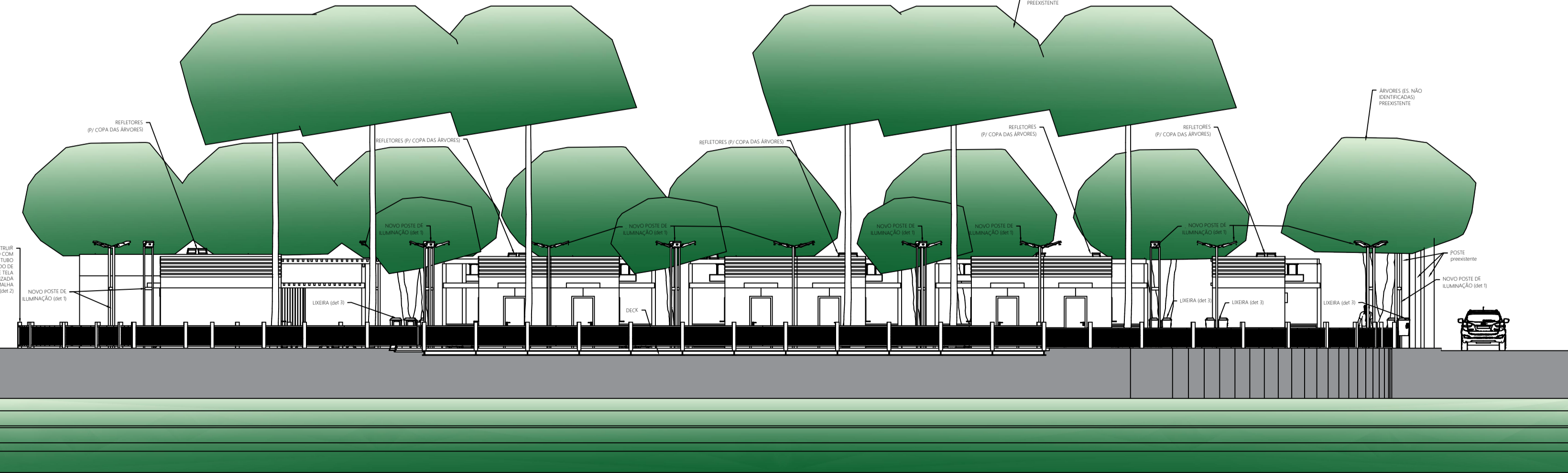

VISTA
1/150

PROJETO DE ARQUITETURA PRANCHA 4/5

PROJETO REFORMA DA PRAÇA PEDRO CUNHA (CONHECIDA COM LARGO DA FEIRA) EM BARRA DO PIRAI, PARA READEQUAÇÃO E RENOVAÇÃO DE QUIOSQUES, BANHEIRO E ADIÇÃO DE DECK.

PROJETO DE REVITALIZAÇÃO

QUADRO DE ÁREAS
ÁREA TOTAL: 1339,24 M²
ÁREA EXISTENTE/REFORMA:
44,45 M²
ÁREA CONSTRUIDA: 519,10 M²
BARRA DO PIRAI

PREFEITURA MUNICIPAL DE BARRA DO PIRAI
SECRETARIA MUNICIPAL DE OBRAS PÚBLICAS

QUADRO DE ÁREAS ÁREA TOTAL: 1339,24 M ² ÁREA EXISTENTE/REFORMA: 44,45 M ² ÁREA CONSTRUIDA: 519,10 M ²	DATA MAIO/2023	SECRETÁRIO WLADER DANTAS	ESCALA INDICADA EM PRANCHA
REVISÃO	AUTOR DO PROJETO ARQ. BRUNO HUHN FÁRIA	DESENHO ARQ. GRAZYELLA DOS SANTOS AVELAR	

SECRETÁRIO MUNICIPAL DE OBRAS PÚBLICAS:

AUTOR DO PROJETO: Arqtº Bruno Huhn Faria

CARIMBO DE APROVAÇÃO	DATA DE APROVAÇÃO
ASSINATURA	

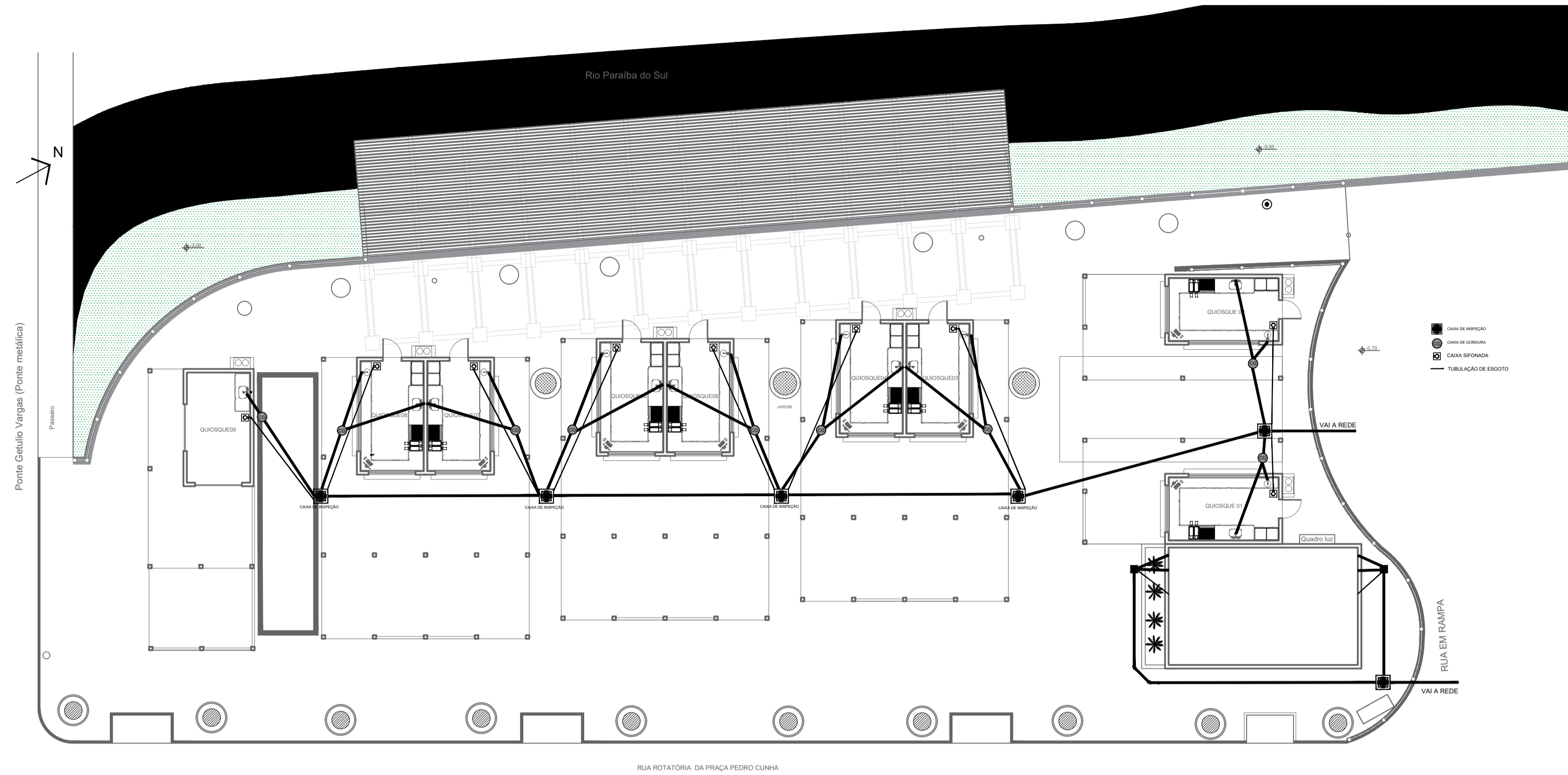

PONTOS DE ESGOTO E HIDROSSANITÁRIA
1/150

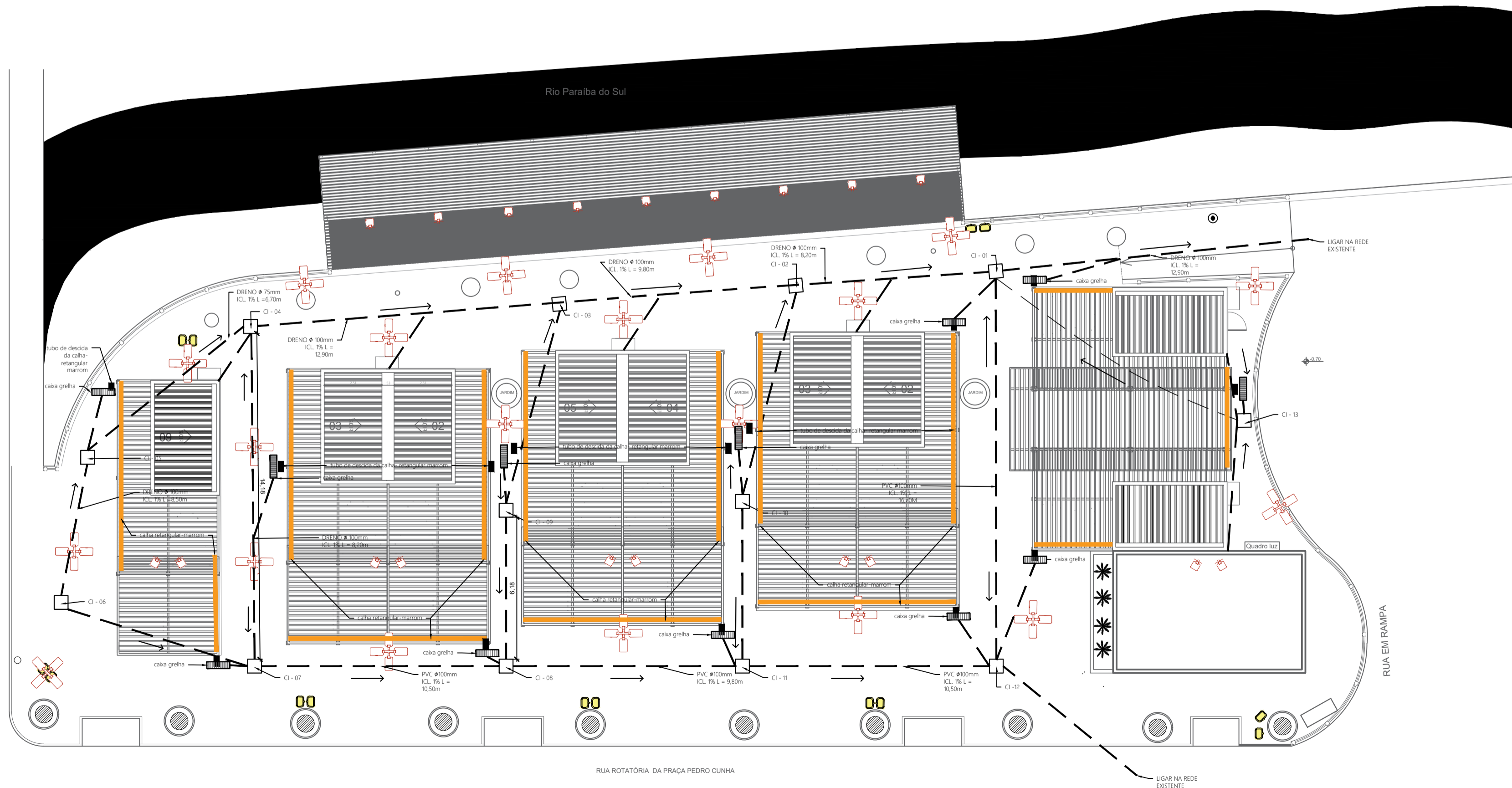

PONTOS DE ESGOTO E HIDROSSANITÁRIA
1/150

PROJETO DE ARQUITETURA

PRANCHA 5/5

PROJETO REFORMA DA PRAÇA PEDRO CUNHA (CONHECIDA COM LARGO DA FEIRA) EM BARRA DO PIRAI, PARA READEQUAÇÃO E RENOVAÇÃO DE QUIOSQUES, BANHEIRO E ADIÇÃO DE DECK.

PROJETO DE REVITALIZAÇÃO



PREFEITURA MUNICIPAL DE BARRA DO PIRAI
SECRETARIA MUNICIPAL DE OBRAS PÚBLICAS

QUADRO DE ÁREAS	DATA MAIO/2023	SECRETÁRIO WLADER DANTAS	ESCALA INDICADA EM PRANCHA
ÁREA TOTAL : 1339,24 M ²	REVISÃO	AUTOR DO PROJETO ARQ. BRUNO HUHN FARIA	DESENHO ARQ. GRAZYELLA DOS SANTOS AVELAR
ÁREA EXISTENTE/ REFORMA: 44,45m ²	DESENHO PLANTA HUMANIZADA, DETALHES, VISTA E IMAGENS DE PERSPECTIVAS EM 3D.		
ÁREA CONSTRUÍDA: 519,10m ²			

SECRETÁRIO MUNICIPAL DE OBRAS PÚBLICAS:

AUTOR DO PROJETO: Arqtº Bruno Huhn Faria

CARIMBO DE APROVAÇÃO	DATA DE APROVAÇÃO
	ASSINATURA
	DPPU

 <p>SERVIÇO PÚBLICO MUNICIPAL ANEXO VII</p>			<p>Processo nº: 8150/2023 Data: 19/05/2023 fls: _____ Rubrica:</p> <p>Licitação por: Concorrência nº 008/2023 A realizar-se em: 02/08/2023 às 10 hs.</p> <p>Requisição de Serviços: (inicial)</p>		
Proposta de Preços / Concorrência			CARIMBO DA FIRMA		
<p>A empresa ao lado propõe-se a executar os serviços à Prefeitura de Barra do Piraí pelos preços assinalados, obedecendo rigorosamente às condições constantes no Edital de Licitação por Concorrência nº 008/2023</p>					
ITEM	CÓDIGO	ESPECIFICAÇÃO	UNID.	QUANT.	PREVISÃO DE CUSTO R\$ SUBTOTAL R\$
01	---xxx---	<p>CONTRATAÇÃO DE EMPRESA ESPECIALIZADA PARA EXECUTAR REFORMA A REFORMA DA PRAÇA PEDRO CUNHA (LARGO DA FEIRA);</p> <p><i>Observação: conforme Memorial Descritivo, Cronograma físico financeiro, Projeto, Memória de Cálculo, Orçamento e Composição analítica de BDI, e Plantas.</i></p> <p><i>Nota: O <u>Cronograma Físico-Financeiro</u> e a <u>Planilha de Custos</u> deverão acompanhar esta Proposta.</i></p>	MESES	06	R\$ _____
Valor Total por Extenso: (_____)			TOTAL GERAL		R\$ _____
<p><u>OBSERVAÇÕES:</u></p> <ol style="list-style-type: none"> Ser datilografada, sem emendas e rasuras; conter os preços em algarismo e por extenso, por unidade, já incluídas as despesas de fretes, impostos federais ou estaduais e descontos especiais a ser datada e assinada pelo gerente ou seu procurador. O proponente se obrigará, mediante devolução da PROPOSTA DE PREÇOS a cumprir os termos nela contidos. As duas primeiras vias da PROPOSTA DE PREÇOS deverão ser devolvidas a este ÓRGÃO, até a hora e data marcadas, em envelope fechado, com a indicação do seu número e data do encerramento. A licitação mediante PROPOSTA DE PREÇOS poderá ser anulada no todo ou em parte, de conformidade com a legislação vigente. 			<p>Prazo de execução: vide Cronograma Físico-Financeiro</p> <p>Validade da Proposta De Preços (preços válidos), por: 60 DIAS</p> <p>Local da execução: vide Memorial Descritivo</p> <p>Declaramos inteira submissão ao presente Termo e Legislação vigente</p> <p style="text-align: right;">Em ____/____/____</p>		
<p>Obs.: Informar dados bancários:</p> <p>Banco: N°</p> <p>Agência: C/c:</p>			Firma Proponente		



Prefeitura Municipal de Barra do Piraí
Comissão Permanente de Licitação

SERVIÇO PÚBLICO MUNICIPAL

PROCESSO Nº 8150/2023

DATA 19/05/2023 FLS _____

RUBRICA _____

ANEXO VIII

TERMO DE CONTRATO N.º ____/2023

CONTRATO DE OBRA PÚBLICA QUE ENTRE SI CELEBRAM A PREFEITURA MUNICIPAL DE BARRA DO PIRAÍ, POR INTERMÉDIO DA SECRETARIA MUNICIPAL DE OBRAS PÚBLICAS E A EMPRESA

O **MUNICÍPIO DE BARRA DO PIRAÍ**, através da Prefeitura Municipal de Barra do Piraí, com sede na Travessa Assumpção, nº 69, bairro Centro, CEP. 27.123-080, inscrito no **CNPJ nº 28.576.080/0001-47** doravante denominado **CONTRATANTE**, representado neste ato pelo **Exmo. Sr. Mário Reis Esteves, Prefeito**, carteira de identidade nº **06070917-7-IFP**, CPF nº **052.436.087-18** por intermédio da **Secretaria Municipal de Obras Públicas** e a empresa <nome da empresa> situada no <endereço>, <bairro>, <município>, <cidade>, CEP nº <número> e inscrita no CNPJ sob o nº <número>, daqui por diante denominada **CONTRATADA**, representada neste ato por <nome do representante>, carteira de identidade nº <número>, expedida pelo <orgão>, CPF sob o nº <número>, residente e domiciliado <endereço>, <bairro>, <município>, <cidade>, CEP nº <número>, resolvem celebrar o presente **Contrato**, em decorrência do resultado da licitação na modalidade **Concorrência nº ____/2023, processo administrativo nº 8150/2023**, homologada por despacho do Exmo. Sr. Prefeito Municipal, datado de ____ de ____ de ____ e publicado no **Diário Oficial Eletrônico do Município de Barra do Piraí-RJ nº <número> de <datada de>**, que se regerá pelas normas da Lei nº 8.666, de 21 de junho de 1.993 e alterações posteriores; e do instrumento convocatório, aplicando-se a este contrato suas disposições irrestrita e incondicionalmente, bem como pelas cláusulas e condições seguintes:

CLÁUSULA PRIMEIRA: DO OBJETO

O objeto do presente **Contrato** é a **CONTRATAÇÃO DE EMPRESA ESPECIALIZADA PARA EXECUTAR A REFORMA DA PRAÇA PEDRO CUNHA (LARGO DA FEIRA)**, conforme especificação no **Projeto Básico, Memorial Descritivo, Memória de Cálculo, Planilhas de Custo, Cronograma Físico-Financeiro, Cálculo do BDI, Plantas e Proposta de Preços, partes integrantes deste Contrato.**

PARÁGRAFO ÚNICO: O objeto será executado segundo o regime de execução de empreitada por menor preço unitário.

CLÁUSULA SEGUNDA: DO VALOR DO CONTRATO

O valor total do presente **Contrato** é de **R\$ <_____>(valor por extenso)**, discriminado de acordo com Planilha integrante da **Proposta de Preços (Anexo VII)**, o **Cronograma Físico-Financeiro (Anexo V)** e as **Planilhas de Custo (Anexo IV)**.



Prefeitura Municipal de Barra do Piraí
Comissão Permanente de Licitação

SERVIÇO PÚBLICO MUNICIPAL

PROCESSO Nº 8150/2023

DATA 19/05/2023 FLS _____

RUBRICA _____

CLÁUSULA TERCEIRA: DOS PRAZOS

O prazo contratual será de **06(seis) meses, contados** da assinatura do Contrato, podendo ser prorrogado de acordo com os parágrafos 1º e 2º, do art. 57 da Lei Federal nº 8.666/93.

PARÁGRAFO PRIMEIRO- As obras darão início após emissão da Ordem de Serviço expedida pela área requisitante.

CLÁUSULA QUARTA: DAS CONDIÇÕES DE PAGAMENTO

Os pagamentos serão efetuados, obrigatoriamente, por meio de crédito em conta corrente da instituição financeira da **CONTRATADA**, cujo número e agência informados pelo adjudicatário, conforme indicados na **Proposta de Preços**.

PARÁGRAFO PRIMEIRO – A cada **30 (trinta) dias** fará a **CONTRATADA** a emissão das faturas dos serviços realizados, aceitos e verificados em conformidade com o **Cronograma Físico-Financeiro (Anexo V)**.

PARÁGRAFO SEGUNDO – O prazo para pagamento é de **30 (trinta) dias**, a contar da data final do período de adimplemento de cada parcela.

PARÁGRAFO TERCEIRO – Considera-se adimplemento o cumprimento da prestação com a entrega do objeto, devidamente atestada pelo(s) agente(s) competente(s).

PARÁGRAFO QUARTO – Caso se faça necessária a reapresentação de qualquer fatura por culpa da **CONTRATADA**, o **prazo de 30 (trinta) dias** ficará suspenso, prosseguindo a sua contagem a partir da data da respectiva reapresentação.

PARÁGRAFO QUINTO – Os pagamentos eventualmente realizados com atraso, desde que não decorram de ato ou fato atribuível à **CONTRATADA**, sofrerão a incidência de atualização financeira pelo **IGPM** e juros moratórios de 0,5% ao mês, calculado *pro rata die*, e aqueles pagos em prazo inferior ao estabelecido neste contrato serão feitos mediante desconto de 0,5% ao mês *pro rata die*.

PARÁGRAFO SEXTO – O pagamento por eventuais serviços não previstos, desde que devidamente justificados, deverão ser previamente aprovados pela **AUTORIDADE COMPETENTE**.

PARÁGRAFO SÉTIMO – O pagamento somente será liberado mediante apresentação, pela **CONTRATADA**, dos seguintes documentos, que deverão estar dentro dos respectivos prazos de validade, quando for o caso:

- a) respectivas faturas e/ou notas fiscais;
- b) **documentos de comprovação de regularidade fiscal;**
- c) cópia do documento de **Anotação de Responsabilidade Técnica – ART**, emitida pelo **CREA**, a ser apresentado no caso da realização da primeira medição ou quando houver alteração do profissional responsável.



Prefeitura Municipal de Barra do Piraí
Comissão Permanente de Licitação

SERVIÇO PÚBLICO MUNICIPAL

PROCESSO Nº 8150/2023

DATA 19/05/2023 FLS _____

RUBRICA _____

PÁRAGRAFO OITAVO– Somente serão pagos os quantitativos efetivamente atestados pela fiscalização, justificando-se nos autos toda e qualquer divergência em relação à estimativa.

CLÁUSULA QUINTA: DA GARANTIA

A **CONTRATADA** deverá apresentar à **CONTRATANTE**, no ato da assinatura do contrato comprovante de prestação de garantia da ordem de **05 % (cinco por cento)** do valor do contrato, a ser prestada em caução em dinheiro ou títulos da dívida pública/seguro garantia/fiança bancária, de acordo com o artigo 56 da Lei Federal nº 8.666/93, ser restituída após sua execução satisfatória. A garantia deverá contemplar a cobertura para os seguintes eventos:

- a) prejuízos advindos do não cumprimento do contrato;
- b) multas punitivas aplicadas pela fiscalização à contratada;
- c) prejuízos diretos causados à **CONTRATANTE** decorrentes de culpa ou dolo durante a execução do contrato;
- d) obrigações previdenciárias e trabalhistas não honradas pela **CONTRATADA**.

PARÁGRAFO PRIMEIRO – A garantia prestada não poderá se vincular a outras contratações, salvo após sua liberação.

PARÁGRAFO SEGUNDO – O levantamento da garantia contratual por parte da **CONTRATADA**, respeitadas as disposições legais, dependerá de requerimento da interessada, acompanhado do documento de recibo correspondente.

CLÁUSULA SEXTA: DO REAJUSTE

Decorrido o prazo de 12(doze) meses da apresentação da proposta, poderá o contratado fazer jus ao reajuste do valor contratual, pelo **INPC ou IPCA ou IGP-M ou por pesquisa de mercado, na forma que atender melhor a economicidade em favor do município**, que deverá retratar a variação efetiva do custo de produção ou dos insumos utilizados na consecução do objeto contratual, na forma do que dispõe o art. 40, XI, da Lei nº 8.666/93.

CLÁUSULA SETIMA: DA DOTAÇÃO ORÇAMENTÁRIA

Os recursos necessários à realização do objeto correrão à conta da seguinte dotação orçamentária:



Prefeitura Municipal de Barra do Piraí
Comissão Permanente de Licitação

SERVIÇO PÚBLICO MUNICIPAL
PROCESSO Nº 8150/2023
DATA 19/05/2023 FLS _____
RUBRICA _____

Secretaria	Programa de Trabalho	Natureza da Despesa	Recurso
SMOP	20.12.15.543.1011.1005	4.4.90.51.00	0000
SMOP	20.12.15.543.1011.1005	4.4.90.51.00	0001

PARÁGRAFO ÚNICO – As despesas relativas aos exercícios subsequentes correrão por conta das dotações orçamentárias respectivas, devendo ser empenhadas no início de cada exercício.

CLÁUSULA OITAVA: DAS OBRIGAÇÕES DA CONTRATANTE

Constituem obrigações da **CONTRATANTE**:

- I. Realizar os pagamentos devidos à **CONTRATADA**, nas condições estabelecidas neste contrato;
- II. Fornecer à **CONTRATADA** os documentos, informações e demais elementos que possuir, pertinentes à execução do presente contrato;
- III. Acompanhar e fiscalizar a execução da obra de acordo com o projeto básico, memorial descritivo, orçamento e cronograma;
- IV. Designar uma comissão técnica para recebimento da obra;
- V. Receber o objeto do contrato nas formas definidas na **CLÁUSULA DÉCIMA-SEGUNDA** deste contrato de acordo com a Lei Federal nº 8.666/93.

CLÁUSULA NONA: DAS OBRIGAÇÕES DA CONTRATADA

Constituem obrigações da **CONTRATADA**:

- I. Conduzir a execução do Contrato de acordo com a legislação vigente;
- II. Atender todas as especificações constantes do Edital, de seus anexos, do **Projeto Básico (Anexo I)**, do **Memorial Descritivo (Anexo II)** e da **Proposta de Preços (Anexo VII)**;
- III. Executar o Contrato com pessoal adequado e capacitado em todos os níveis de trabalho;
- IV. Manter, durante toda a duração deste contrato, em compatibilidade com as obrigações assumidas, as condições de habilitação e qualificação exigidas para participação na licitação;
- V. Tomar as medidas preventivas necessárias para evitar danos a terceiros, em consequência da execução dos trabalhos;
- VI. Se responsabilizar integralmente pelo ressarcimento de quaisquer danos e prejuízos, de qualquer natureza, que causar a **CONTRATANTE** ou a terceiros, decorrentes da execução do objeto deste contrato, respondendo por si e por seus sucessores;
- VII. Prestar, sem quaisquer ônus para a **CONTRATANTE**, os serviços necessários à correção e revisão de falhas ou defeitos verificados na execução do objeto, sempre que a ela imputáveis;
- VIII. Atender as determinações e exigências formuladas pela **CONTRATANTE**;
- IX. Elaborar relatório (mensal) sobre a execução da obra, dirigido à área requisitante e ao fiscal do contrato, relatando todos os serviços realizados, eventuais problemas verificados e qualquer fato relevante sobre a execução do objeto contratual;
- X. Arcar com todas as despesas decorrentes para execução da obra, tais como: fornecimento de produtos/materiais, salários, encargos trabalhistas, sociais e previdenciários, seguros, taxas,



Prefeitura Municipal de Barra do Piraí
Comissão Permanente de Licitação

SERVIÇO PÚBLICO MUNICIPAL

PROCESSO Nº 8150/2023

DATA 19/05/2023 FLS _____

RUBRICA _____

impostos e contribuições, indenizações, transporte, alimentação, uniformes e outras que porventura venham a ser criadas ou exigidas por lei.

CLÁUSULA DÉCIMA: DA EQUIPE TÉCNICA DA CONTRATADA

O objeto deste contrato serão executadas sob a direção e responsabilidade técnica do(a) **Sr.(a)** _____, que **fica autorizado(a) a representar a CONTRATADA** em suas relações com o **CONTRATANTE**.

PARÁGRAFO ÚNICO – A **CONTRATADA** se obriga a manter o(a) responsável(a) acima indicado(a) como **Responsável Técnico** na direção dos trabalhos e no local dos serviços até o seu final. A substituição do **Responsável Técnico** poderá ser feita por outro de igual lastro de experiência e capacidade, cuja aceitação ficará a exclusivo critério da **CONTRATANTE**.

CLÁUSULA DÉCIMA PRIMEIRA: DA FISCALIZAÇÃO

O contrato deverá ser executado fielmente, de acordo com as cláusulas e condições avençadas, nos Termos do instrumento convocatório, do **Memorial Descritivo, Memória de Cálculo e Cronograma Físico-Financeiro** e da legislação vigente, respondendo o inadimplente pelas consequências da inexecução total ou parcial.

PARÁGRAFO PRIMEIRO – A fiscalização da execução do objeto deste Contrato caberá à **Secretaria Municipal Obras Públicas**.

PARÁGRAFO SEGUNDO – A **CONTRATADA** declara, antecipadamente, aceitar todas as condições, métodos e processos de inspeção, verificação e controle adotados pela fiscalização, obrigando-se a lhe fornecer todos os dados, elementos, explicações, esclarecimentos e comunicações de que esta necessitar e que forem julgados necessários ao desempenho de suas atividades.

PARÁGRAFO TERCEIRO – A instituição e a atuação da fiscalização pelo **CONTRATANTE** não eximem a **CONTRATADA** de manter fiscalização própria, competindo-lhe fazer minucioso exame da execução dos serviços, de modo a permitir que, a tempo e por escrito, sejam apresentadas à Fiscalização todas as divergências ou dúvidas porventura encontradas que venham a impedir o bom desempenho do contrato, para o devido esclarecimento.

PARÁGRAFO QUARTO – O representante da **CONTRATANTE** anotarà em registro próprio todas as ocorrências relacionadas com a execução dos serviços mencionados, determinando o que for necessário à regularização das faltas ou defeitos observados.

PARÁGRAFO QUINTO – As decisões e providências que ultrapassem a competência do representante da **CONTRATANTE** deverão ser solicitadas aos seus superiores em tempo hábil para a adoção das medidas convenientes.

CLÁUSULA DÉCIMA-SEGUNDA: DA RESPONSABILIDADE

A **CONTRATADA** é responsável por danos causados a **CONTRATANTE** ou a terceiros, decorrentes de culpa ou dolo na execução do contrato, não excluída ou reduzida essa



Prefeitura Municipal de Barra do Pirai
Comissão Permanente de Licitação

SERVIÇO PÚBLICO MUNICIPAL

PROCESSO Nº 8150/2023

DATA 19/05/2023 FLS _____

RUBRICA _____

responsabilidade pela presença de fiscalização ou pelo acompanhamento da execução por órgão da Administração.

PARÁGRAFO PRIMEIRO – Correrão por exclusiva conta, responsabilidade e risco da CONTRATADA, as consequências que advierem de:

- a) Sua negligência, imperícia, imprudência e/ou omissão, inclusive de seus empregados e prepostos;
- b) Imperfeição ou insegurança nos serviços;
- c) Falta de solidez dos serviços executados, mesmo verificada após o término deste contrato;
- d) Furto, perda, roubo, deterioração, ou avaria dos maquinários, equipamentos e materiais utilizados na execução dos serviços;
- e) Ato ilícito ou danoso de seus empregados ou de terceiros, em tudo que se referir às obras e aos serviços;
- f) Infiltrações de qualquer espécie ou natureza;
- g) Prejuízos causados à propriedade de terceiros.

PARÁGRAFO SEGUNDO – A CONTRATADA poderá subcontratar partes da obra, serviço ou fornecimento, até o limite admitido pelo art. 72, da Lei Federal nº 8.666/1993.

CLÁUSULA DÉCIMA-TERCEIRA: DO REGIME DE EXECUÇÃO

A execução obedecerá à determinação da fiscalização da **Secretaria Municipal de Obras Públicas**, devendo ser obedecido integralmente, podendo ser recusado caso não seja considerado satisfatório, conforme **Projeto Básico, Memorial Descritivo, Memória de Cálculo e Cronograma Físico-Financeiro**.

CLÁUSULA DÉCIMA-QUARTA: DA ALTERAÇÃO DO CONTRATO

O presente contrato poderá ser alterado, com as devidas justificativas, desde que por força de circunstância superveniente, nas hipóteses previstas no **artigo 65, da Lei n.º 8.666/93**, mediante Termo Aditivo.

PARÁGRAFO ÚNICO – A CONTRATADA obriga-se a aceitar, nas mesmas condições contratuais, e mediante **Termo Aditivo**, os acréscimos ou supressões que se fizerem necessários, no montante de **até 25% (vinte e cinco por cento)**.

CLÁUSULA DÉCIMA-QUINTA: DA FORÇA MAIOR

Os motivos de força maior que possam impedir a CONTRATADA de cumprir as etapas o prazo do contrato deverão ser alegados oportunamente, mediante requerimento protocolado.

PARÁGRAFO PRIMEIRO – Não serão consideradas quaisquer alegações baseadas em ocorrências não comunicadas e não aceitas pela Fiscalização, nas épocas oportunas.

PARÁGRAFO SEGUNDO – Os motivos de força maior poderão autorizar a suspensão da execução do contrato.

CLÁUSULA DÉCIMA-SEXTA: DA SUSPENSÃO DA EXECUÇÃO

Travessa Assumpção, nº 69 - Centro - Barra do Pirai - RJ - CEP. 27.123-080
e-mail: licitacao@barradopirai.rj.gov.br



Prefeitura Municipal de Barra do Piraí
Comissão Permanente de Licitação

SERVIÇO PÚBLICO MUNICIPAL
PROCESSO Nº 8150/2023
DATA 19/05/2023 FLS _____
RUBRICA _____

É facultado ao **CONTRATANTE** suspender a execução do contrato e a contagem dos prazos, devidamente justificado, na forma do disposto no **artigo 78, da Lei 8.666/93**.

CLÁUSULA DÉCIMA-SETIMA: DA EXTINÇÃO DO CONTRATO

O presente contrato poderá ser rescindido por ato unilateral da **CONTRATANTE**, pela inexecução total ou parcial de suas cláusulas e condições, nos termos dos **artigos 77 a 80, da Lei n.º 8.666/93**.

PARÁGRAFO PRIMEIRO – Os casos de rescisão contratual serão formalmente motivados nos autos do processo administrativo, assegurado à **CONTRATADA** o direito ao contraditório e à prévia e ampla defesa.

PARÁGRAFO SEGUNDO – A declaração de rescisão deste contrato, independentemente da prévia notificação judicial ou extrajudicial, operará seus efeitos a partir da **publicação em Diário Oficial Eletrônico Municipal (DOE)**.

PARÁGRAFO TERCEIRO – Além das demais sanções administrativas cabíveis, ficará a **CONTRATADA** sujeita à multa de **10% (dez por cento)** incidente sobre o saldo reajustado dos serviços não executados, sem prejuízo da retenção de créditos, e das perdas e danos que forem apuradas.

PARÁGRAFO QUARTO – Rescindido o contrato, a Administração assumirá imediatamente o seu objeto no local e no estado em que a sua execução se encontrar.

PARÁGRAFO QUINTO – Decretada a rescisão por culpa da **CONTRATADA**, a mesma somente terá direito ao recebimento das faturas relativas aos serviços executados até a data da rescisão e apenas daquelas que estiverem em condições de aceitação.

PARÁGRAFO SEXTO – Decretada a extinção do contrato sem que caiba culpa à **CONTRATADA**, a mesma será ressarcida dos prejuízos comprovados que houver sofrido, tendo ainda direito a:

- a) pagamentos devidos pela execução do contrato até a data da rescisão;
- b) pagamento do custo de desmobilização, caso haja.

CLÁUSULA DÉCIMA-OITAVA: DAS SANÇÕES ADMINISTRATIVAS E DEMAIS PENALIDADES

A inexecução dos serviços, total ou parcial, a execução imperfeita, a mora na execução ou qualquer inadimplemento ou infração contratual, sujeitará o contratado, sem prejuízo da responsabilidade civil ou criminal que couber, às seguintes penalidades, que deverá (ão) ser graduada(s) de acordo com a gravidade da infração:

- a) advertência;
- b) multa administrativa;
- c) suspensão temporária da participação em licitação e impedimento de contratar com a Prefeitura Municipal;



Prefeitura Municipal de Barra do Piraí
Comissão Permanente de Licitação

SERVIÇO PÚBLICO MUNICIPAL

PROCESSO Nº 8150/2023

DATA 19/05/2023 FLS _____

RUBRICA _____

d) declaração de inidoneidade para licitar e contratar com a Prefeitura Municipal.

PARÁGRAFO PRIMEIRO - A sanção administrativa deve ser determinada de acordo com a natureza e a gravidade da falta cometida.

PARÁGRAFO SEGUNDO - Quando a penalidade envolver prazo ou valor, a natureza e a gravidade da falta cometida, também deverão ser considerados para a sua fixação.

PARÁGRAFO TERCEIRO - A imposição das penalidades é de competência exclusiva do órgão contratante, devendo ser aplicada pela **autoridade competente**, com poderes para decidir na Administração Pública, na forma abaixo descrita:

- a)** a advertência e a multa, previstas nas alíneas **a** e **b**, do *caput*, serão impostas pela **Autoridade Competente**, com poderes para decidir na Administração Pública;
- b)** a suspensão temporária da participação em licitação e impedimento de contratar com a Prefeitura Municipal, prevista na alínea **c**, do *caput*, será imposta pelo **Ordenador de Despesa**;
- c)** a aplicação da sanção prevista na alínea **d**, do *caput*, é de competência exclusiva do **Exmo. Sr. Prefeito**.

PARÁGRAFO QUARTO - A multa administrativa, prevista na alínea **b**, do *caput*:

- a)** não excederá, em seu total, **20% (vinte por cento)** do valor do contrato;
- b)** poderá ser aplicada cumulativamente a qualquer outra;
- c)** não tem caráter compensatório e seu pagamento não exime a responsabilidade por perdas e danos das infrações cometidas;

PARÁGRAFO QUINTO - A suspensão temporária da participação em licitação e impedimento de contratar com a Prefeitura, prevista na alínea **c**, do *caput*:

- a)** não poderá ser aplicada em prazo superior a 02 (dois) anos;
- b)** sem prejuízo de outras hipóteses, deverá ser aplicada quando o adjudicatário faltoso, sancionado com multa, não realizar o depósito do respectivo valor, no prazo devido.

PARÁGRAFO SEXTO - A **declaração de inidoneidade** para licitar e contratar com a Prefeitura, prevista na alínea **d**, do *caput*, perdurará pelo tempo em que os motivos determinantes da punição ou até que seja promovida a reabilitação perante a própria autoridade que aplicou a penalidade, que será concedida sempre que o contratado ressarcir a Prefeitura pelos prejuízos causados.

PARÁGRAFO SÉTIMO - A reabilitação referida pelo *parágrafo sexto* poderá ser requerida após 02 (dois) anos de sua aplicação.

PARÁGRAFO OITAVO - O atraso injustificado no cumprimento das obrigações contratuais sujeitará a **CONTRATADA** à multa de mora de **1% (um por cento) por dia útil** que exceder o prazo estipulado, a incidir sobre o valor do contrato, da nota de empenho ou do saldo não atendido, respeitado o limite do art. 412 do Código Civil, sem prejuízo da possibilidade de rescisão unilateral do contrato pela **CONTRATANTE** ou da aplicação das sanções administrativas.



Prefeitura Municipal de Barra do Piraí
Comissão Permanente de Licitação

SERVIÇO PÚBLICO MUNICIPAL

PROCESSO Nº 8150/2023

DATA 19/05/2023 FLS _____

RUBRICA _____

PARÁGRAFO NONO - Se o valor das multas previstas na alínea **b**, do *caput*, e no parágrafo oitavo, aplicadas cumulativamente ou de forma independente, além da perda desta, responderá o infrator pela sua diferença, que será descontada dos pagamentos eventualmente devidos pela Prefeitura ou cobrada judicialmente.

PARÁGRAFO DÉCIMO - A aplicação de sanção não exclui a possibilidade de rescisão administrativa do Contrato, garantido o contraditório e a defesa prévia.

PARÁGRAFO DÉCIMO PRIMEIRO - A aplicação de qualquer sanção será antecedida de intimação do interessado que indicará a infração cometida, os fatos e os fundamentos legais pertinentes para a aplicação da penalidade, assim como a penalidade que se pretende imputar e o respectivo prazo e/ou valor, se for o caso.

PARÁGRAFO DÉCIMO SEGUNDO - Ao interessado será garantido o contraditório e a defesa prévia.

PARÁGRAFO DÉCIMO TERCEIRO - A intimação do interessado deverá indicar o prazo e o local para a apresentação da defesa.

PARÁGRAFO DÉCIMO QUARTO - A defesa prévia do interessado será exercida no prazo de 05 (cinco) dias úteis, no caso de aplicação das penalidades previstas nas alíneas **a**, **b** e **c**, do *caput*, e no prazo de **10 (dez) dias**, no caso da alínea **d**.

PARÁGRAFO DÉCIMO QUINTO - Será emitida decisão conclusiva sobre a aplicação ou não da sanção, pela autoridade competente, devendo ser apresentada a devida motivação, com a demonstração dos fatos e dos respectivos fundamentos jurídicos.

PARÁGRAFO DÉCIMO SEXTO - A recusa injustificada do adjudicatário em assinar o contrato, aceitar ou retirar o instrumento equivalente, dentro do prazo estabelecido pela Administração, caracteriza o Descumprimento total da obrigação assumida, e determinará aplicação de multa de **5% (cinco por cento)** do valor total do contrato, cabendo, ainda, a aplicação das demais sanções administrativas.

PARÁGRAFO DÉCIMO SÉTIMO - Os licitantes, adjudicatários e contratantes que forem penalizados com as sanções de suspensão temporária da participação em licitação e impedimento de contratar e a declaração de inidoneidade para licitar com a Prefeitura, enquanto perdurarem os efeitos da respectiva penalidade.

PARÁGRAFO DÉCIMO OITAVO - As penalidades impostas aos licitantes serão registradas pela **PMBP**, no cadastro de Fornecedores da Prefeitura de Barra do Piraí.

CLÁUSULA DÉCIMA-NONA: DA PUBLICAÇÃO

Após a assinatura do contrato deverá seu extrato ser publicado no **Diário Oficial Eletrônico Municipal (DOE)**, conforme **artigo 61, parágrafo único, da Lei Federal nº 8.666/93**.

CLÁUSULA VIGÉSIMA: DO FORO DE ELEIÇÃO



Prefeitura Municipal de Barra do Piraí
Comissão Permanente de Licitação

SERVIÇO PÚBLICO MUNICIPAL
PROCESSO Nº 8150/2023
DATA 19/05/2023 FLS _____
RUBRICA _____

Fica eleito o foro da Comarca do Município de Barra do Piraí, para dirimir qualquer litígio decorrente do presente contrato que não possa ser resolvido por meio amigável, com expressa renúncia a qualquer outro, por mais privilegiado que seja.

E, por estarem assim justos e acordes em todas as condições e cláusulas estabelecidas neste contrato, firmam as partes o presente instrumento em **03 (três) vias** de igual forma e teor, depois de lido e achado conforme, em presença das testemunhas abaixo firmadas.

Barra do Piraí, ____ de _____ de _____.

Contratante
(Prefeitura)

Contratada
(Representante legal da Empresa)

TESTEMUNHA/CPF

TESTEMUNHA / CPF



Prefeitura Municipal de Barra do Piraí
Comissão Permanente de Licitação

SERVIÇO PÚBLICO MUNICIPAL
PROCESSO Nº8150/2023
DATA: 19/05/2023 FLS. _____
RUBRICA _____

ANEXO IX
MODELO DE CARTA DE CREDENCIAMENTO

Comissão Permanente de Licitação

Prefeitura Municipal de Barra do Piraí

Travessa Assumpção, nº 69 - Centro – Barra de Piraí/RJ

Prezados Senhores:

Pelo presente fica credenciado o Sr. _____
na qualidade de representante da empresa _____
CNPJ nº _____ na licitação modalidade **CONCORRÊNCIA**
nº 008/2023 a ser realizada nesta data, podendo, para tanto, praticar todos os
atos necessários, prestar esclarecimentos, receber aviso de notificações,
interpor recursos, assinar atas, contratos e outros documentos e manifestar-
se quanto à desistência dos mesmos.

Atenciosamente,

***Assinaturado Representante Legal da
Empresa e Carimbo***

**OBS: A CARTA DE CREDENCIAMENTO SOMENTE TERÁ VALOR QUANDO
ASSINADA PELO REPRESENTANTE LEGAL DA EMPRESA LICITANTE, COM
PODERES ESTATUTÁRIOS E/OU CONTRATUAIS PARA CONSTITUIR
MANDATÁRIOS.**



Prefeitura Municipal de Barra do Piraí
Comissão Permanente de Licitação

SERVIÇO PÚBLICO MUNICIPAL
PROCESSO Nº8150/2023
DATA: 19/05/2023 FLS. _____
RUBRICA _____

ANEXO X
MODELO DE DECLARAÇÃO
RELATIVA À TRABALHO DE MENORES

Ref.: CONCORRÊNCIA Nº 008/2023

A Empresa _____ inscrita no CNPJ nº _____ por intermédio de seu representante legal o (a) Sr (a) _____ portador (a) da carteira de identidade nº _____ e do CPF _____.

DECLARA, para fins do disposto no inciso V do art.27 da Lei Federal nº 8.666/93, de 21 de junho de 1993, acrescido pela Lei nº9.854, de 27 de outubro de 1999, que **não emprega menor de dezoito anos** em trabalho noturno, perigoso ou insalubre e **não emprega menor de dezesseis anos**.

Ressalva: emprega menor a partir de quatorze anos, na condição de aprendiz(____).

.....
(data)

.....
(representante legal)

(Observação: em caso afirmativo, assinalar a ressalva acima)

A Declaração em epígrafe deverá ser apresentada em papel timbrado da licitante e estar assinada pelo representante legal da empresa.



Prefeitura Municipal de Barra do Piraí
Comissão Permanente de Licitação

SERVIÇO PÚBLICO MUNICIPAL
PROCESSO Nº 8150/2023
DATA: 19/05/2023 FLS. ____
RUBRICA _____

ANEXO XI

MODELO DECLARAÇÃO PARA MICROEMPRESAS E EMPRESAS DE PEQUENO PORTE

DECLARAÇÃO ME/EPP

Declaro, sob as penas da Lei, que cumpro os requisitos estabelecidos no artigo 3º da Lei Complementar nº 123, de 14 de dezembro de 2006 e nº 147, de 07 de Agosto de 2014, que essa empresa está apta a usufruir o tratamento favorecido estabelecido nos artigos 42 ao 48 da referida Lei.

C.N.P.J.:

Razão Social:

Local e data

(Empresa e assinatura do responsável legal)

Obs.: A apresentação desta declaração é obrigatória para as Microempresas e Empresas de Pequeno Porte que desejarem usufruir do tratamento favorecido às mesmas.



Prefeitura Municipal de Barra do Piraí
Comissão Permanente de Licitação

SERVIÇO PÚBLICO MUNICIPAL
PROCESSO Nº 8150/2023
DATA: 19/05/2023 FLS. ____
RUBRICA _____

ANEXO XII

MODELO DE DECLARAÇÃO – Lei Federal nº. 8.213/1991 –

Ref.: CONCORRÊNCIA Nº 008/2023

..... (nome da Empresa), inscrita no CNPJ
nº....., por intermédio de seu representante legal o(a) Sr(a)
..... portador(a) da Carteira de Identidade
nº..... e do CPF nº.
....., DECLARA, para fins do disposto no
artigo 93, pela Lei Federal nº. 8.213/1991, que:

() dispõe, em seus quadros, o percentual mínimo de empregados
beneficiários da Previdência Social reabilitados (ou com pessoa portadora de
deficiência habilitada), na proporção de ____%; ou

() está isenta, pois possui menos de 100(cem) empregados.

.....

(data)

.....

(representante legal)

Observações:

(1) Emitir em papel que identifique a licitante, devendo ser apresentada como
condição para a retirada da Nota de Empenho/assinatura do contrato.



Prefeitura Municipal de Barra do Piraí
Comissão Permanente de Licitação

SERVIÇO PÚBLICO MUNICIPAL

PROCESSO Nº 8150/2023

DATA: 19/05/2023 FLS. ____

RUBRICA _____

ANEXO XIII

Modelo de Declaração de Inexistência de Penalidade

Papel Timbrado da Empresa, dispensa em caso de carimbo com CNPJ

Local e data

A (o) Presidente da Comissão de Licitação
Sr.(a) Ailce Malfetano Mattos
Referente a(o) **CONCORRÊNCIA nº 008/2023**

....., inscrita no CNPJ sob o nº, sediada na
....., neste ato representada pelo seu representante legal, o(a) Sr.(a)
....., inscrito(a) no CPF sob o nº, portador(a) da cédula de
identidade nº, expedida por, **DECLARA**, sob as penas da
Lei, que não foram aplicadas penalidades de suspensão temporária da participação em
licitação, impedimento de contratar ou declaração de inidoneidade para licitar e contratar por
qualquer Ente ou Entidade da Administração Federal, Estadual, Distrital e Municipal cujos
efeitos ainda vigorem.

Barra do Piraí, ____ de _____ de _____.

[assinatura do representante legal]



Prefeitura Municipal de Barra do Pirai
Comissão Permanente de Licitação

SERVIÇO PÚBLICO MUNICIPAL
PROCESSO Nº **8150/2023**
DATA: 19/05/2023 FLS. ____
RUBRICA _____

ANEXO XIV

MODELO DE DECLARAÇÃO DE ATENDIMENTO AOS

REQUISITOS DE HABILITAÇÃO

A empresa _____, com sede na _____, C.N.P.J. nº _____, por intermédio de seu representante legal (a) Sr.(a) _____, portador (a) da Carteira de Identidade nº _____ e do CPF nº _____ participante da licitação modalidade **Concorrência nº008/2023** referente ao **Processo Administrativo nº 8150/2023**, **declara** que atendeu a todas as exigências habilitatórias e que **detém** capacidades técnico-operacional (instalações, aparelhamento e pessoal) para prestação de serviços do (s) objeto (s) para o (s) qual (is) apresentamos proposta.

Por ser expressão da verdade, firmamos a presente.

(local) _____, ____ de _____ de 20__.

(assinatura do representante legal da empresa proponente)



Prefeitura Municipal de Barra do Piraí
Comissão Permanente de Licitação

SERVIÇO PÚBLICO MUNICIPAL
PROCESSO Nº 8150/2023
DATA: 19/05/2023 FLS. ____
RUBRICA _____

ANEXO XV

MODELO DE DECLARAÇÃO DE VISTORIA

À

Prefeitura de Barra do Piraí

A/C Comissão Permanente de Licitação

Referência: **CONCORRÊNCIA nº 008/2023**

Prezados Senhores,

A empresa _____, inscrita no CNPJ sob o nº _____, neste ato representada por seu responsável técnico Sr. _____, Identidade nº _____, CPF nº _____, em atendimento ao disposto no Edital da **Concorrência nº 008/2023**, vem perante Vossas Senhorias **DECLARAR** que vistoriou o local e que tem pleno conhecimento de todas as especificações técnicas necessárias à execução dos serviços.

Barra do Piraí, _____, de _____ de _____.

Atenciosamente,

Nome
Representante Legal da Licitante/ Carimbo

- Declaração a ser emitida em papel timbrado, de forma que identifique a proponente.



Prefeitura Municipal de Barra do Piraí
Comissão Permanente de Licitação

SERVIÇO PÚBLICO MUNICIPAL

PROCESSO Nº 8150/2023

Data 19/05/2023 Fls. _____

Rubrica _____

RECIBO

COMISSÃO PERMANENTE DE LICITAÇÃO

CONCORRÊNCIA Nº 008/2023

Nome da Empresa: _____

Endereço: _____

Bairro: _____ Município _____

Tel: _____

Email: _____

CNPJ: _____

Retirei o Edital e seus anexos referentes à Licitação na modalidade CONCORRÊNCIA nº 008/2023 a realizar-se na Travessa Assumpção, nº 69, Centro, Barra do Piraí, sala de reunião, conforme abaixo:

Processo nº 8150/2023

Data da Realização: 02/08/2023

Horário: 10 HS

Barra do Piraí, ____/____/____

*Assinatura e carimbo
com CNPJ da empresa*